

Надежда Тюрина

Основы  
художественного ремесла  
ЧУДО-

# КОЖКА

Украшения из кожи  
Обработка кожи  
Подарки и сюрпризы  
Картины и панно

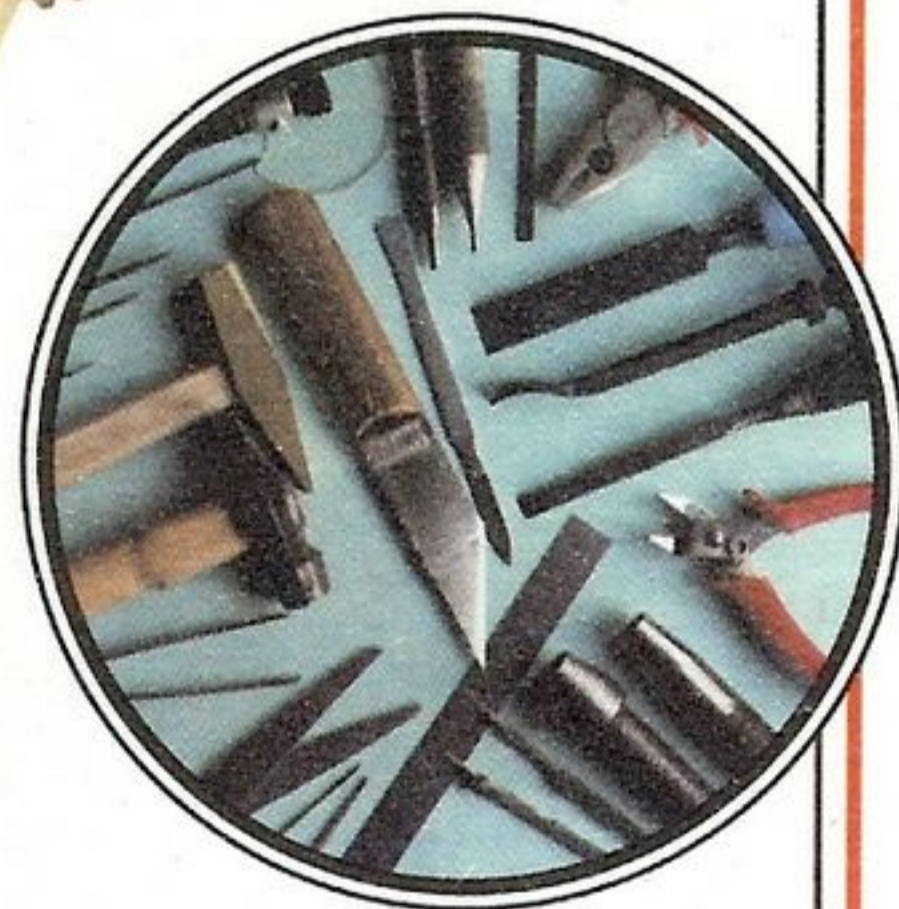
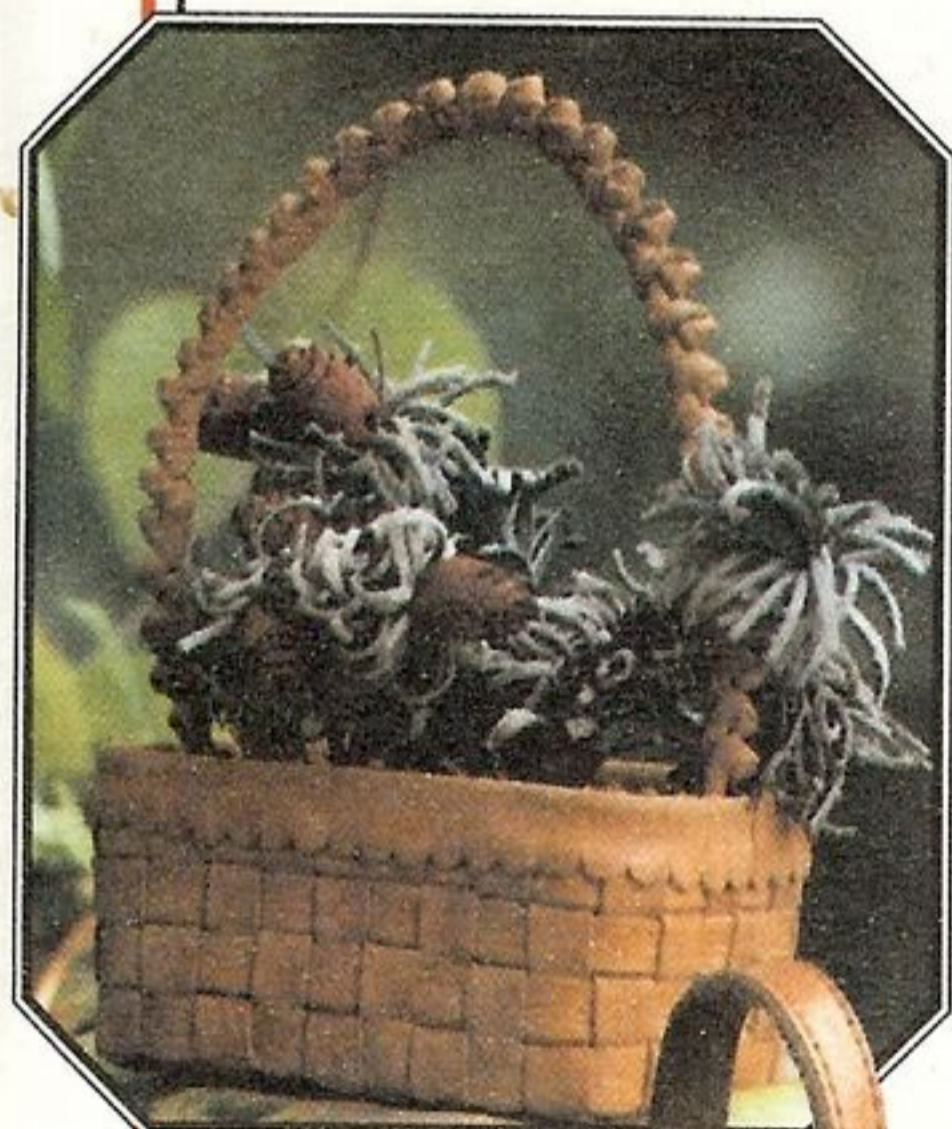

АСТ ПРЕСС

Надежда Тюрина

ЧУДО-  
КОЖКА

---

*Основы  
художественного  
ремесла*



МОСКВА  
«АСТ-ПРЕСС»  
1999

---

---

# Учимся работать с кожей



*Утреннее солнце наполняет светом комнату.  
Слабый ветерок колышет легкие занавески.  
Вы сидите за удобным столом. Все готово к работе...*

## Оборудование рабочего уголка

Работа с кожей достаточно трудоемка. Для того чтобы приступить к ней, необходимо подготовить стол — прикрепить рабочую доску, разложить инструмент, приспособления, материалы.

Вы должны заранее подобрать и рассортировать кожу.

Рабочее место должно быть хорошо освещено.

Если у вас нет отдельного столика, освободите какую-нибудь полочку или просто подберите большую коробку, в которую по окончании работы все можно сложить и убрать в укромное место.

Старайтесь не складывать все навалом.

Ножи обязательно должны быть в чехольчиках, пробойни-

ки — в коробочках, на дно которых положен поролон или тряпочка. Кожу сложите в целлофановый пакет.

Ножницы, шило, ручки, циркули, пинцеты, линейки, тюбики с клеем очень удобно ставить в тяжелую высокую емкость с широким горлышком.

Берегите инструмент от падений, и он прослужит вам очень долго.

Коробочки для мелких деталей, выкроек, фурнитуры для удобства можно подписать, это облегчит поиск нужного.

Обязательно заведите коробку для мусора. Всегда имейте под рукой тряпочку, чтобы вытереть руки от клея и протереть стол. Надевайте перед работой фартук.

Соблюдайте все эти мелочи — и успех в работе вам гарантирован.

## Как подготовить старую кожу для поделок

Если это одежда из кожи, то ее как следует распорите, удалите все нитки и клеевые прокладки. Затем все кусочки промойте в теплой воде, а более загрязненные места осторожно потрите мягкой губкой или щеткой, добавив бесщелочного мыла (например, детского или банного). Потом кусочки хорошо прополощите, причем последнее полоскание должно быть в воде с добавлением уксуса и соли (на 1 л теплой воды — 1 стакан 9%-ного уксуса и 50 г соли).

Из кожаных сапог сначала выпорите «молнию» и подкладку. Затем сапожным ножом обрежьте голенища по нижней части сапога.

Голенища не нужно распарывать по всем швам, как одежду. Оставьте их целыми, помойте, как описано выше, и храните до нужного момента.

Кожу мелких изделий, таких, как кошельки, сумки, ремни, папки, подготавливают для работы так же, как и одежду. Кстати, в этих изделиях часто применяется декоративная кожа, которая украсит любую поделку.

Замшу постирайте в теплой воде с мылом или порошком.

Сильно загрязненные места потрите тампоном, смоченным нашатырным спиртом, а потом кусочки постирайте.

После просушки у замши поднимите ворс. Это можно сделать резиновыми щетками, наждачной бумагой, жестким поролоном и даже ластиком для чернил.

Для небольших поделок на кожевенных фабриках или в мастерских по пошиву одежды и обуви вы можете купить отходы производства.

## Как покрасить кожу

Восстановить цвет кожи после мытья поможет глицерин: смажьте им лицевую сторону.

Царапины на коже подкрасьте анилиновым кремом для обуви или нитрокрасителями. Фломастерами хорошо подкрашивать срез кожи.

Для декоративных маленьких изделий, где на коже не будет сильных изгибов, используйте масляные краски или покройте кожу лаком для ногтей.

## Как разгладить кожу

Влажную кожу распяльте на листе толстой фанеры или на широкой доске бахтармой вверх («бахтармой» называется

изнаночная сторона кожи, имеющая рыхлую, ворсистую структуру). По краям куска кожи неглубоко, с небольшим наклоном вбейте маленькие гвоздики.

Коже дайте высохнуть. По мере подсыхания перебивайте гвоздики, так как, высыхая, кожа начнет садиться, а значит, растянется отверстия от гвоздей. Когда вы снимете кожу с доски, чтобы перебить гвоздики, смажьте детским кремом или касторовым маслом ее лицевую сторону, которая обычно гладкая и блестящая. Кожа от этого станет более эластичной.



Мелкие кусочки кожи высушивайте под прессом. Сначала положите их между сухими тряпочками и придавите грузом, а через некоторое время тряпочки замените любыми гладкими пластинками и оставьте кожу под прессом до полного высыхания.

## Подбор инструментов и принадлежностей

### Режущие инструменты

В работе с кожей используют много режущих инструментов: пробойники, ножи, стамески и т.д., поэтому детей научите быть осторожными и внимательными, не оставляйте их без присмотра, подсказывая и помогая при затруднениях в работе с поделками.

**Пробойники круглые** диаметром 1, 2, 3, 4, 7, 10 мм необходимы в работе с изделиями, где применяется оплет, для установки кнопок, замков, блочек и т.д.

**Полупробойники (или фестоны)** диаметром 3, 5, 7 мм служат для оформления декоративного края изделия.

**Пробойники фигурные** самых различных форм менее необходимы, но с их помощью создаются ажурные изделия и детали.

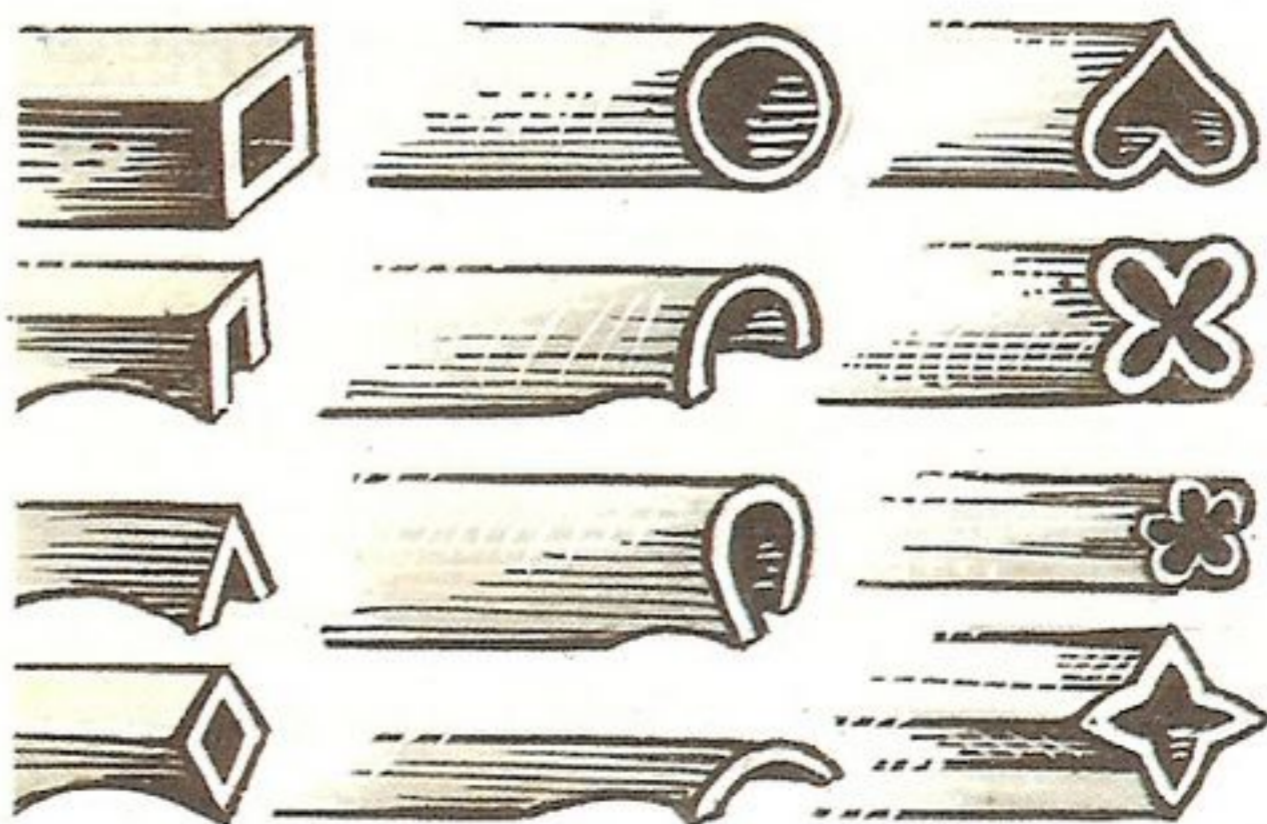

**Нож сапожный** нужен для раскроя деталей, для нарезки равных полос кожи.

**Нож шерфовальный** служит для шерfovания (утончения) и обработки толстой кожи.

**Скальпель** поможет в работе с мелкими поделками.

**Стамески** разной ширины очень удобны для прорубания в коже равных прорезей. Сделать их более острыми можно с помощью бруска или шкурки.

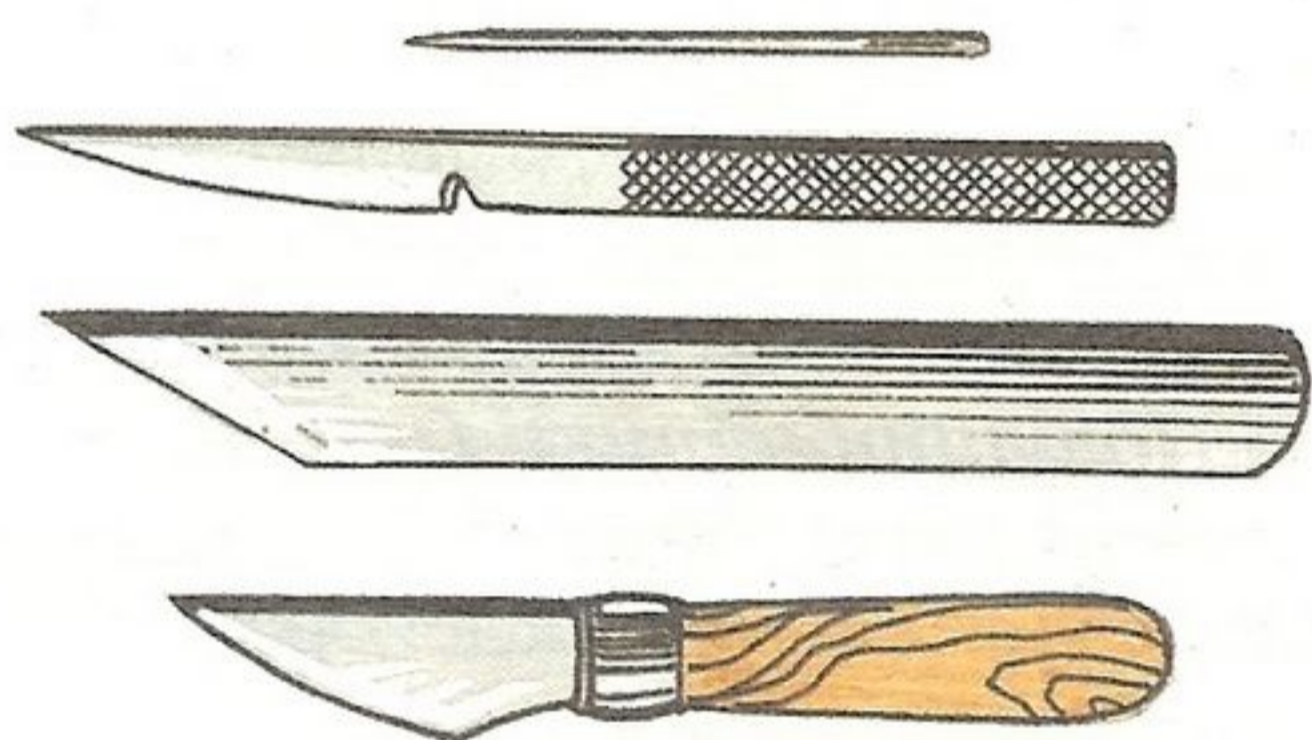

**Шилом** делают отверстия для иголки, проводят прямую линию по линейке, переводят рисунок на кожу.

**Ножницы** вам понадобятся нескольких видов: большие — для раскроя крупных деталей, средние — для вырезания мелких деталей, маникюрные — для ювелирных работ. Отдельно надо иметь ножницы для бумаги и картона. Ножницы «зигзаг» помогут при обработке края кожаной детали.

## Как работать режущим инструментом

Пробойниками работают на толстой фанере или мягкой доске. На доску положите кусок кожи, на котором предварительно отмерьте и наметьте расстояния между отверстиями. Затем прорубите нужные отверстия. Пробойники ставьте точно под прямым углом относительно доски, иначе можно повредить лезвие пробойника, да и отверстие не будет прорублено до конца. По пробойнику слегка ударяйте молотком.

Стамесками работают по тому же принципу: ставьте их на доску под прямым углом и аккуратно ударяйте молотком.

Ножами работают на гладкой доске, прикрученной к столу с помощью струбцины, чтобы она не двигалась при шерfovании и резании.

Кожу режут сапожным ножом по металлической линейке, сильно прижатой к доске. Кожу на доске располагайте так, чтобы при резании нож шел поперек волокон деревянной доски, иначе можете сломать кончик ножа. Чтобы сделать кожу более тонкой или снять край обрабатываемой детали, воспользуйтесь шерфовальным ножом, которым удобно работать на гладкой керамической плитке или

оргстекле. Этот нож имеет закругленный край.

Ножи всегда должны быть острыми, поэтому чаще правьте их на оселке или мелкой наждачной бумаге.

## Измерительные принадлежности

Циркуль-измеритель нужен для перенесения размеров с эскиза на кожу, нанесения параллельных линий и построения равных отрезков.

**Металлическая линейка** необходима для выкраивания деталей из кожи по прямым линиям.

**Копировальный ролик** имеет зубчатое колесико (расстояние между зубцами может быть различным) и применяется для равномерного распределения точек для последующей работы пробойниками.

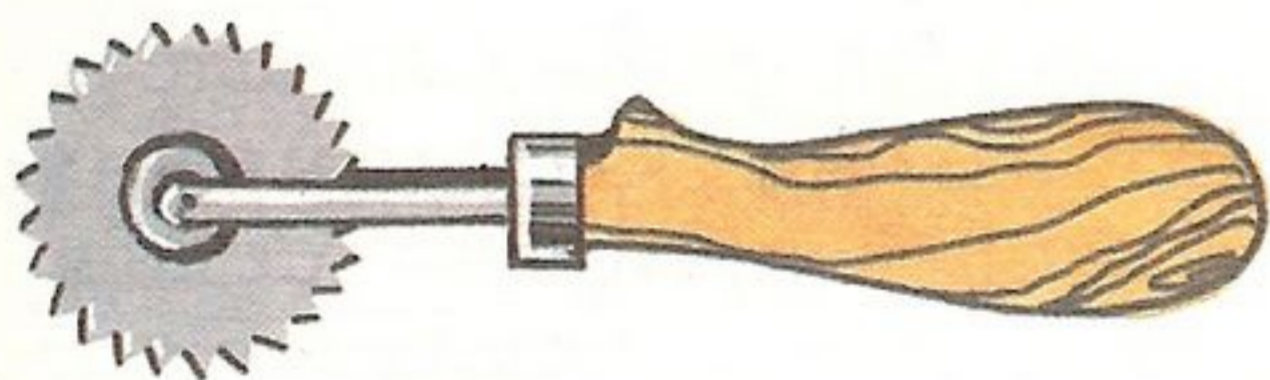

**Пластмассовые угольники** помогут при необходимости начертить нужный угол в эскизе или на самой коже.

## Другие принадлежности и инструменты

**Пинцет** используют в работе над свечой. Он помогает удалять «поджаренные» кожаные детали с электроплитки, поддерживать при наклеивании очень мелкую деталь и протаскивать ремешки через отверстия.

**Стекой** удобно работать в технике «жмурка», подгонять и разглаживать мелкие складки.

**Маленькие плоскогубцы и кусачки** нужны для работы с проволокой и установки металлической фурнитуры на бижутерию.

**Вязальной спицей** удобно разгонять тонким слоем клей. Спица легко проходит через узкое горлышко пузырька и способна подцепить маленькую капельку клея, что очень сильно влияет на качество работы.

**Молоток** необходим для работы с пробойниками, установки кнопок, заклепок и «разбивания» толстых швов. Но молотком при неосторожном ударе можно поранить кожу, поэтому на боек молотка приклейте круглый кусочек толстой кожи.

Вам также понадобятся **иглы для кожи**, наборы которых сейчас продаются во многих магазинах.

Чтобы линии кроя на коже были хорошо видны, воспользуйтесь специальным карандашом. Линии наносите как на изнанке, так и на лице выкраиваемого изделия. Когда поделка будет готова, эти линии легко удаляются.

В качестве *доски* для раскроя кожи можно использовать кухонную разделочную доску. Она должна быть гладкой и из дерева мягкого сорта.

**Клей: ПВА** — для склеивания картона, ткани и приготовления водного раствора.

**«Момент»** — лучший клей для работы с кожей, но подойдет и любой другой водостойкий клей.

## Перевод выкроек и изготовление трафаретов

**В**ыкройки в книге даны в натуральную величину. Чтобы их перевести на картон, наложите кальку на рисунок и обведите карандашом или капиллярной ручкой. Затем изготовьте трафареты. Для этого на картон положите копировальную бумагу, а сверху кальку с переведенным рисунком. Скрепите канцелярскими скрепками и обведите рисунок еще раз твердым карандашом. Потом вы-

режьте из картона трафареты. Пользоваться ими можно неоднократно, поэтому храните их в конверте, на котором надпишите название изделия.

## Выкраивание деталей из кожи

**П**осле изготовления трафаретов можете приступать к выкраиванию деталей из кожи.

Сначала подберите кожу, подходящую по цвету, качеству, толщине и размеру. Затем специальным карандашом или шариковой ручкой по изнаночной стороне кожи обведите трафареты. Детали из кожи аккуратно вырежьте ножницами, не оставляя следов от ручки.

## Обработка кожи на свечке

**П**ростой и в то же время оригинальный способ обработки толстой кожи.

По трафаретам вырежьте детали из кожи. Скальпелем или сапожным ножом сделайте с лицевой стороны неглубокие надрезы. Чаще всего этот способ применяется при работе над листьями и цветами, так как надрезы напоминают прожилки натуральных листьев и лепестков.

Затем «раскройте» прожилки. Для этого вдоль каждой про-



жилки сложите лист пополам, изнанка к изнанке. Зажмите этот сгиб пинцетом и обработайте на зажженной свече, быстрым движением едва касаясь язычка пламени.

Когда раскроются все прожилки листа, обработайте на свече его края, а потом слегка их загните. Для этого подержите лист над огнем нужной плоскостью, помня, что лист изгибается в сторону пламени.

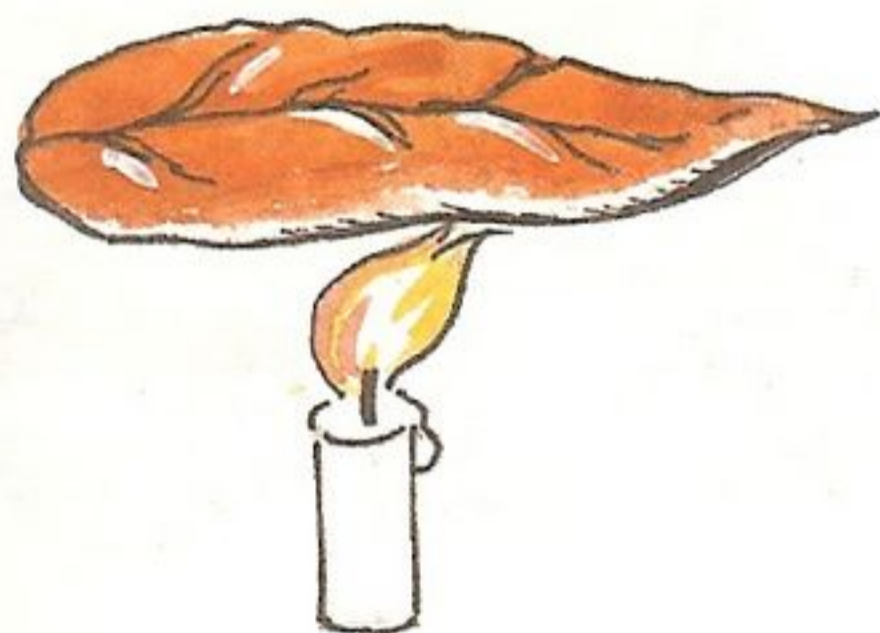

На свече также удобно обрабатывать длинные шнуры для оплета, так как при многократном прохождении через отверстия они сильно лохматятся.

Сильно закопченные детали можно потереть тряпочкой, но иногда благодаря копоти изделие становится по-настоящему оригинальным.

## Обработка кожи на электроплитке (или сковороде)

Для этого простого способа обработки толстой кожи подойдет маленькая электроплитка с закрытым нагревательным элементом, кухонная электроплита или просто чистая, перевернутая вверх дном сковорода, нагретая на газовой плите. Приборы не нагревайте слишком сильно, так как кожа очень быстро горит.

Все прожилки на листьях при такой обработке можно раскрыть одновременно. Вырежьте лист, сделайте ножом надрезы и положите его на несколько секунд лицевой стороной на нагретую поверхность. Затем пинцетом переверните лист на изнаночную сторону и снимите, не давая ему покоробиться.

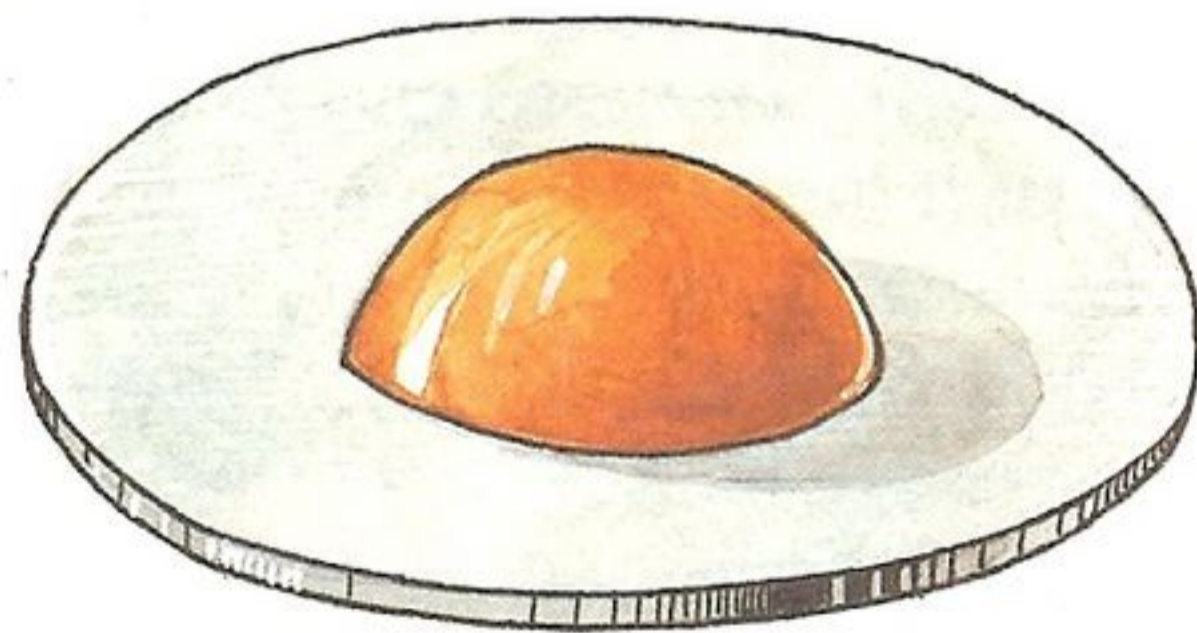

Если необходимо, чтобы деталь приобрела объемную форму (например, ягоды для панно или лепестки цветов), детали из

кожи подержите изнаночной стороной на плитке, пока они не приобретут нужный объем.

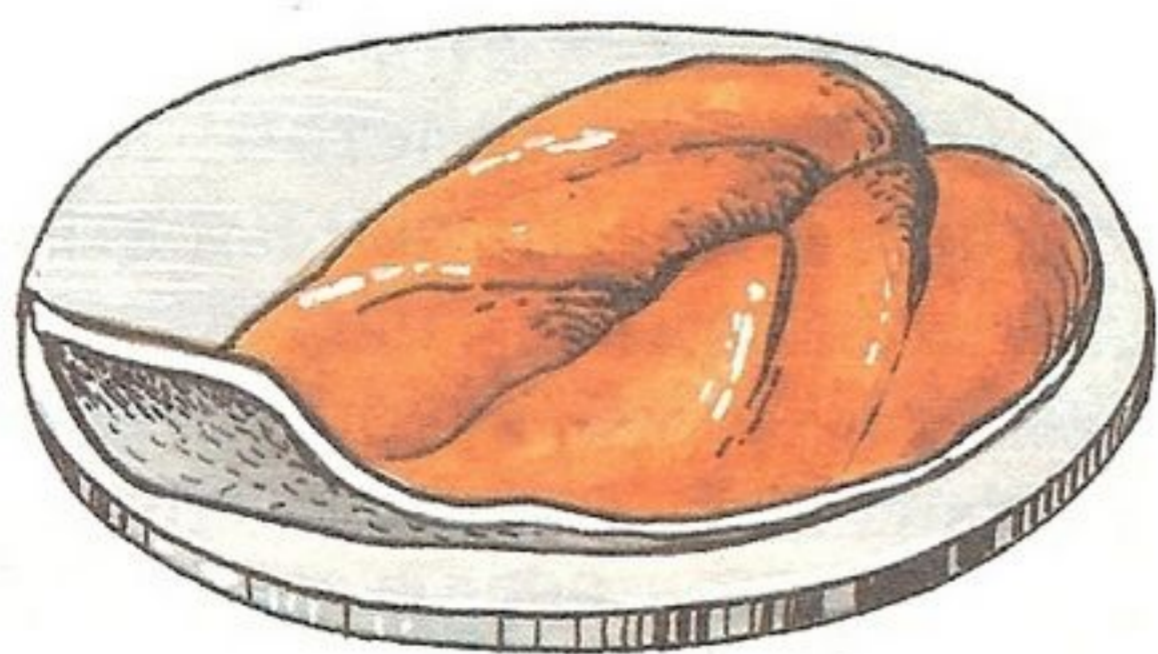

Чтобы обработать на плитке лохматую изнаночную сторону и края вырезанной детали, слегка прижмите ее широким столовым ножом и быстро снимите.

### Обработка кожи в технике «жмурка»

Для работы в этой технике подойдет мягкая тонкая кожа, которая легко драпируется в складочки.

«Жмурка» украсит любое изделие. Складки можете «сожмурить» как по рисунку, так и произвольно; можете сложить розочки и листья.

Сначала у кусочка кожи шерфуйте края, подогните и подклейте их к изнанке.

Затем руками сверните кусочек в складочки и придайте ему нужную форму. Потом разверните его, смажьте изнаночную сторону клеем «Момент» и вновь сверните по намеченно-

му рисунку. Пинцетом и стеклой можете сделать более мелкие складочки и свернуть завитушки.

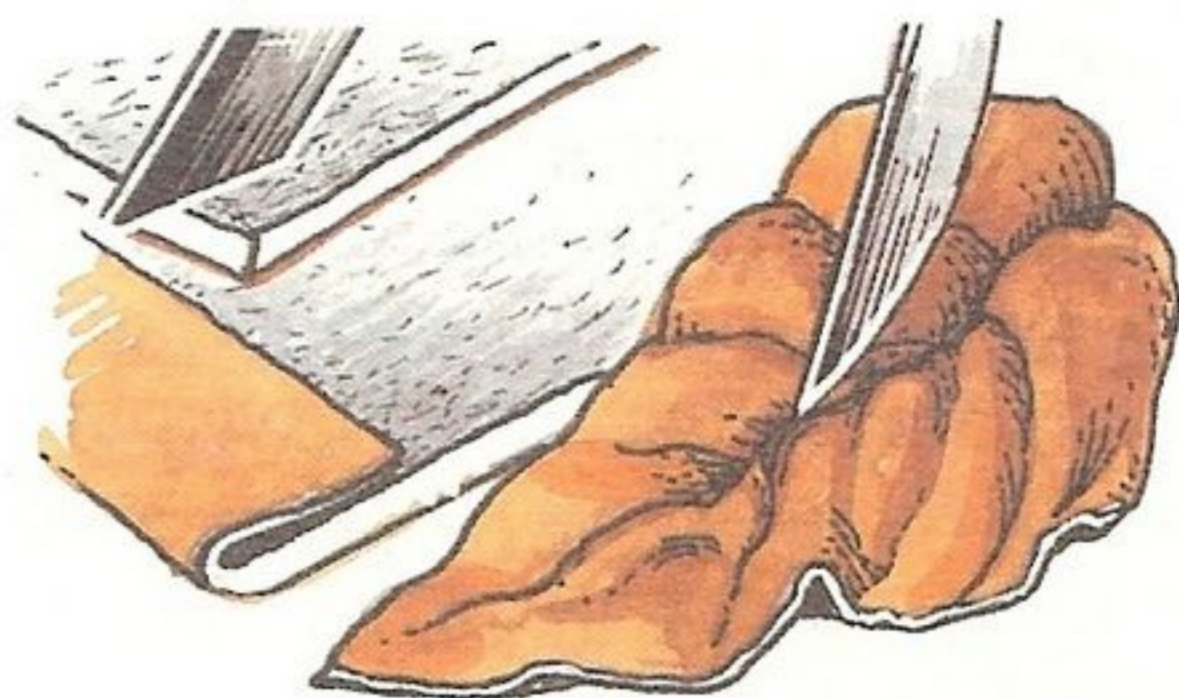

«Жмурить» кожу удобнее всего на керамической плитке или оргстекле. После высыхания драпированные детали приклейте на подготовленную основу.

### Обработка лакированной кожи

Эта кожа — прекрасный материал для панно и бижутерии. Нарезанные и доведенные на электроплитке до объемной формы разного диаметра кружочки очень похожи на натуральные ягоды. Однако не все-

гда удастся найти лакированную кожу, да еще нужного цвета. Если же у вас есть светлая лакированная кожа (белая, серая, голубая), ее можно покрасить в необходимый цвет.

Вырежьте из этой кожи нужное количество кружочков. Затем возьмите зубчик чеснока, очистите его, разрежьте пополам и натрите им кружочек, выжимая обильно сок на кожу. Потом ватной палочкой нанесите на кружочек краску, цвет которой будет соответствовать цвету ягод на будущем панно. В качестве краски можете использовать чернила, штемпельную краску разных цветов, йод, зеленку. Наносите краску до появления ровного цвета. Для этого иногда потребуются поочередно наносить сок чеснока и краску. Когда все кружочки будут покрашены, доведите их на электроплитке до объемной формы. Потом возьмите мягкую тряпочку, натрите каждую ягодку до блеска и приклейте их на основу панно по задуманному рисунку.

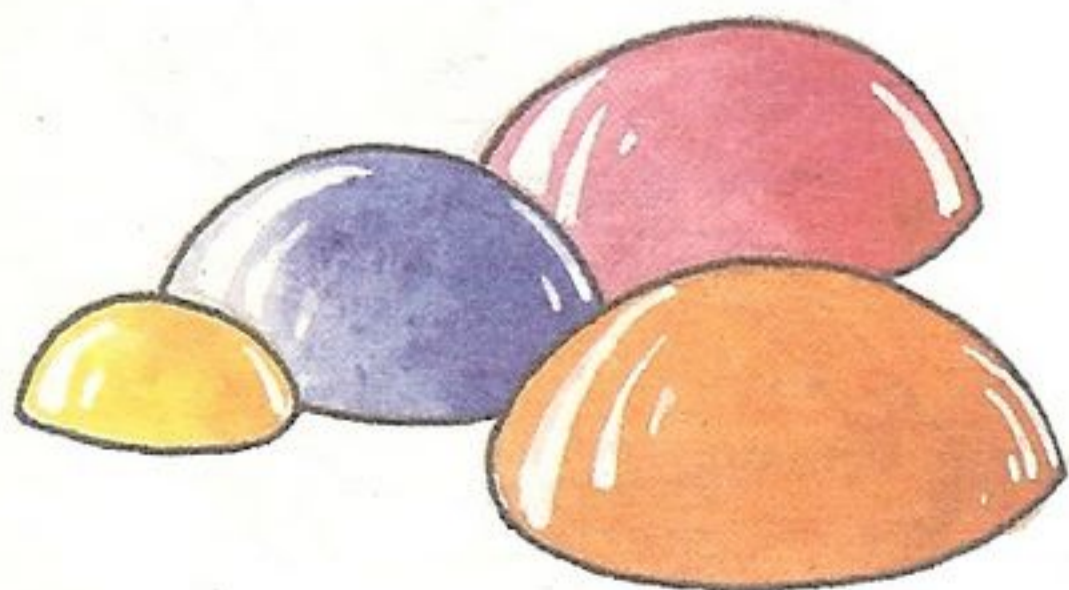

А вот окрашивая кружочки для бижутерии, не добивайтесь ровного цвета.

Красьте разводами, используя разные краски на одном кружочке. После жарки они будут напоминать натуральные камни.

### Обтяжка кожей жесткой основы изделия

В некоторых поделках для придания жесткости форме используют детали из плотного картона, которые потом обтягивают кожей.

Деталь из картона, предназначенную для обтяжки, наложите на изнаночную сторону кожи и обведите ручкой или специальным карандашом.

Затем вырежьте деталь с учетом запаса на подгиб 0,8—1 см. Запас на подгиб шерфуйте по всему периметру детали, то есть сведите края на нет.

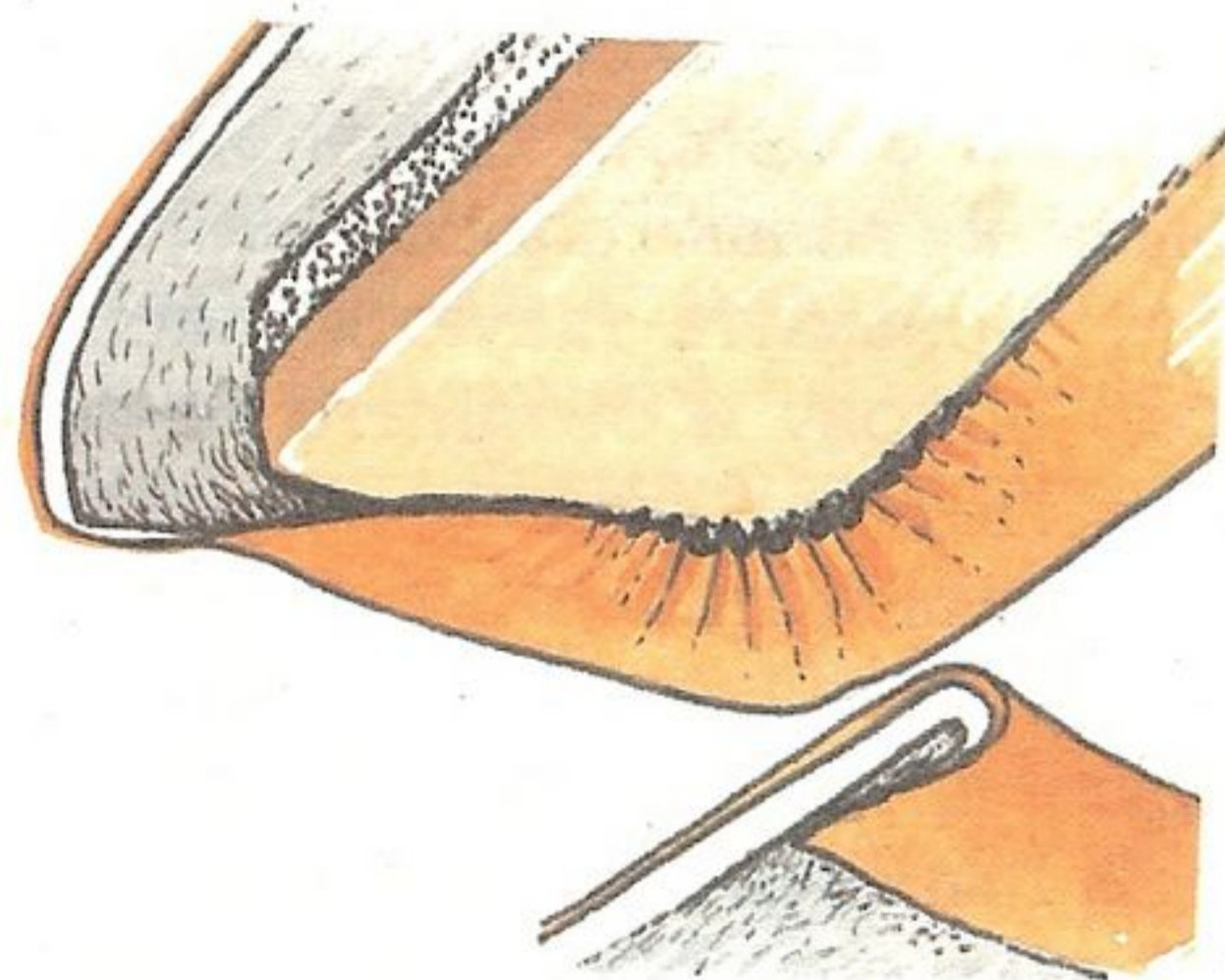

Особенно тщательно шерфовывайте края, которые приходятся на скругления и сложные изгибы жесткой основы, так как кожа собирается при перегибах в густые складки, и, чтобы они легли ровно, кожа в этих местах должна быть очень тонкой.

После обработки краев приступайте к обтяжке. Жесткую основу изделия намажьте клеем «Момент». Приклейте к ней изнаночной стороной кожаную деталь с шерфованными краями. Затем намажьте клеем выступающие края детали, загните и приклейте их на изнанку жесткой основы, разглаживая все складочки. Потом простучите весь подгиб молотком.

На ту часть жесткой основы, которая будет лицом изделия, приклейте тонкий поролон (размером в самую основу), а дальше обтягивайте кожей, как описано выше.

Обтянутую жесткую основу изделия необходимо закрыть с другой стороны. Здесь может быть несколько способов:

1. Возьмите такую же жесткую основу и обтяните ее кожей. Потом хорошенько смажьте клеем изнаночные стороны обеих деталей и соедините их друг с другом, плотно прижав.

2. Вырежьте кусочек кожи на 0,2—0,3 см меньше обтянутой

основы. Аккуратно шерфуйте края кусочка со стороны бахтармы. Если края вытянулись, подравняйте их и, тщательно смазав кусочек клеем, приклейте на обтянутую жесткую основу.

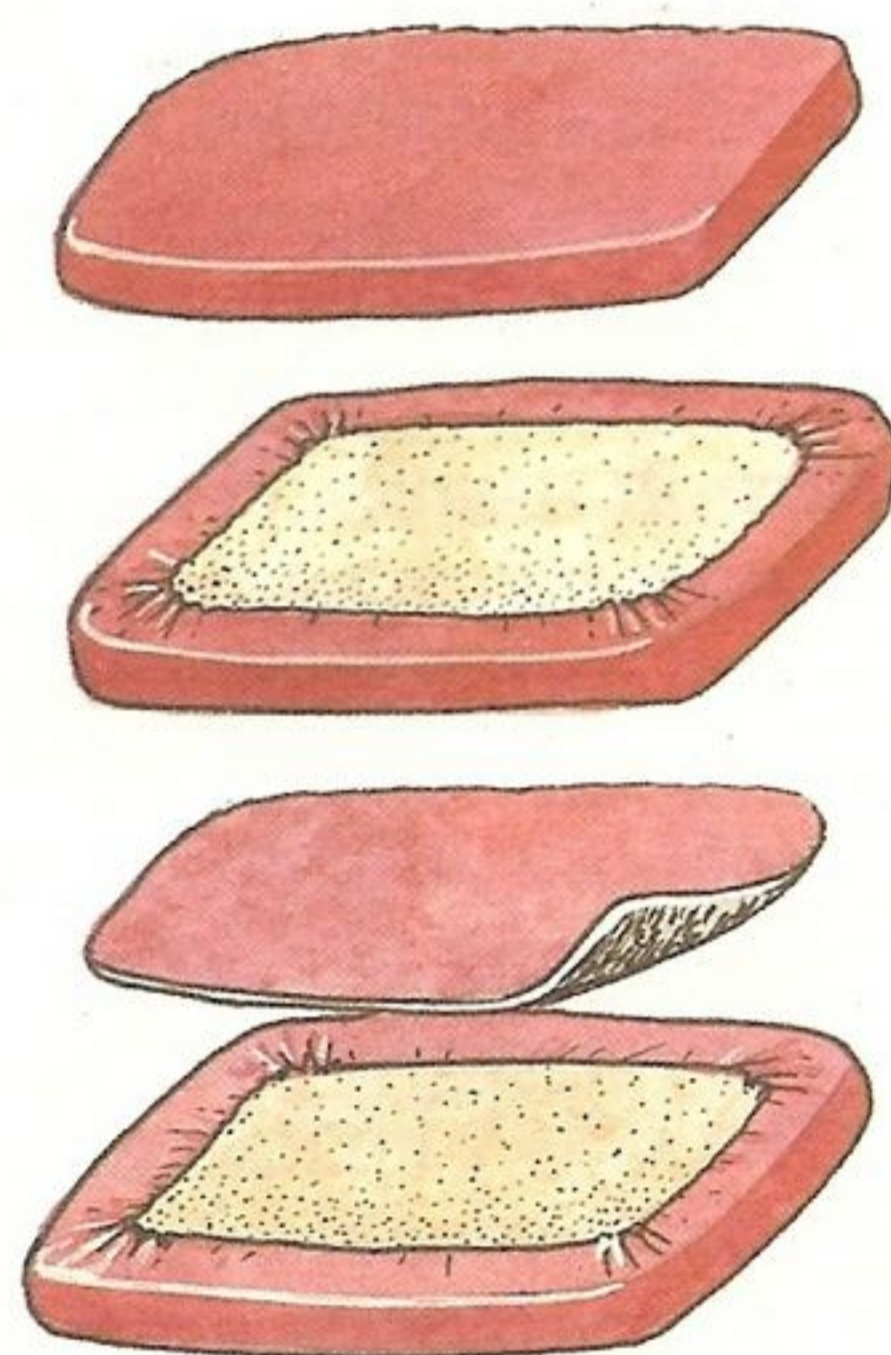

3. Вырежьте кусочек кожи, равный размеру обтянутой основы. Обработайте его по периметру полупробойником или ножницами «зигзаг». Смажьте клеем и приклейте на обтянутую жесткую основу.

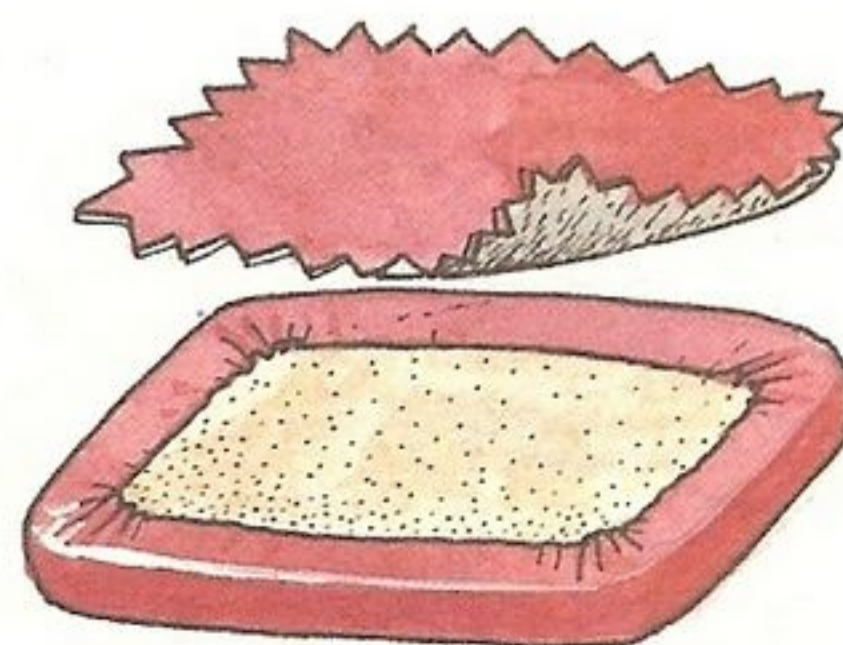

## Подготовка ремешков к работе

Узкие ремешки применяются при оплете изделий, в плетении поясов и просто как украшение.

Если нужны короткие ремешки (или полоски), то их нарезают на деревянной доске ножом по металлической линейке, предварительно наметив на коже ширину ремешков. Можно нарезать ножницами, но это более трудоемко.

Чтобы получить длинный ремешок, возьмите небольшой кусочек кожи (например, 6×6 см) и разрежьте его по спирали. Если у вас хороший глазомер, то из кусочка можно вырезать круг, а затем, наметив нужную ширину ремешка, резать от края к центру.

Если же вы в себе не уверены, то сделайте разметку. Для этого туго смотайте липкой лентой спицу и ручку.

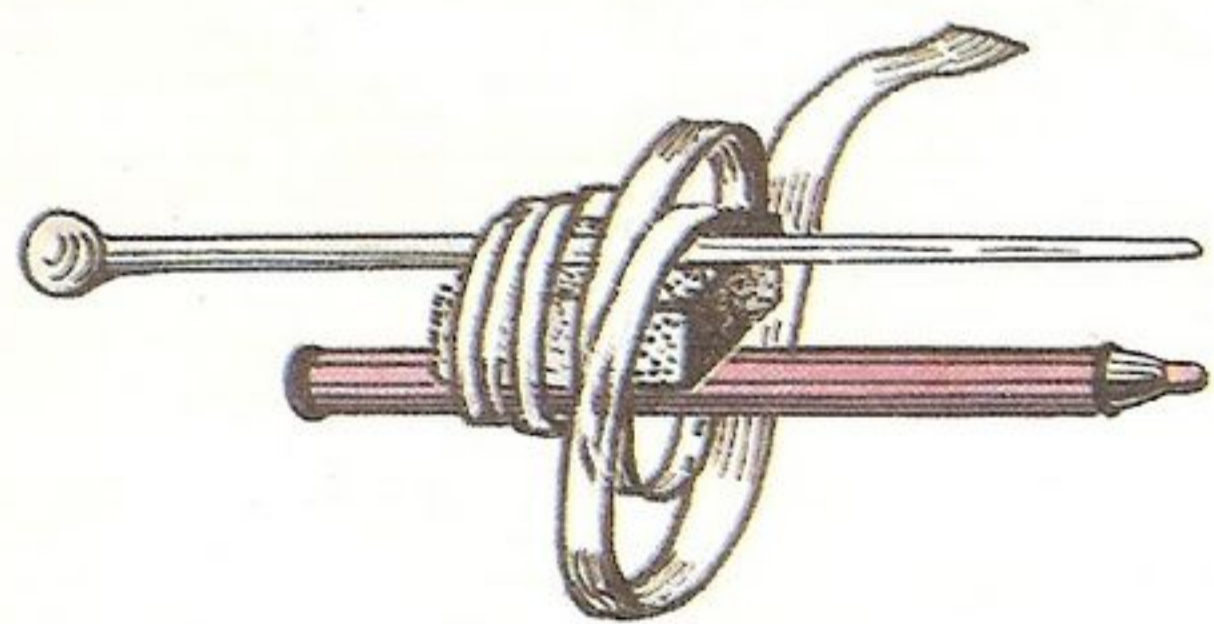

Теперь, двигаясь от центра к краю, вы сможете нарисовать

спираль, в которой новая линия будет всегда одинаково удалена от соседней.

Расстояние между спицей и ручкой будет соответствовать ширине ремешка. Изменить это расстояние вы легко сможете с помощью обычного ластика. Отрежьте от него небольшой кусочек и наденьте на спицу, удалив ее от ручки до нужной ширины ремешка. Затем снова все скрепите липкой лентой и рисуйте спираль.

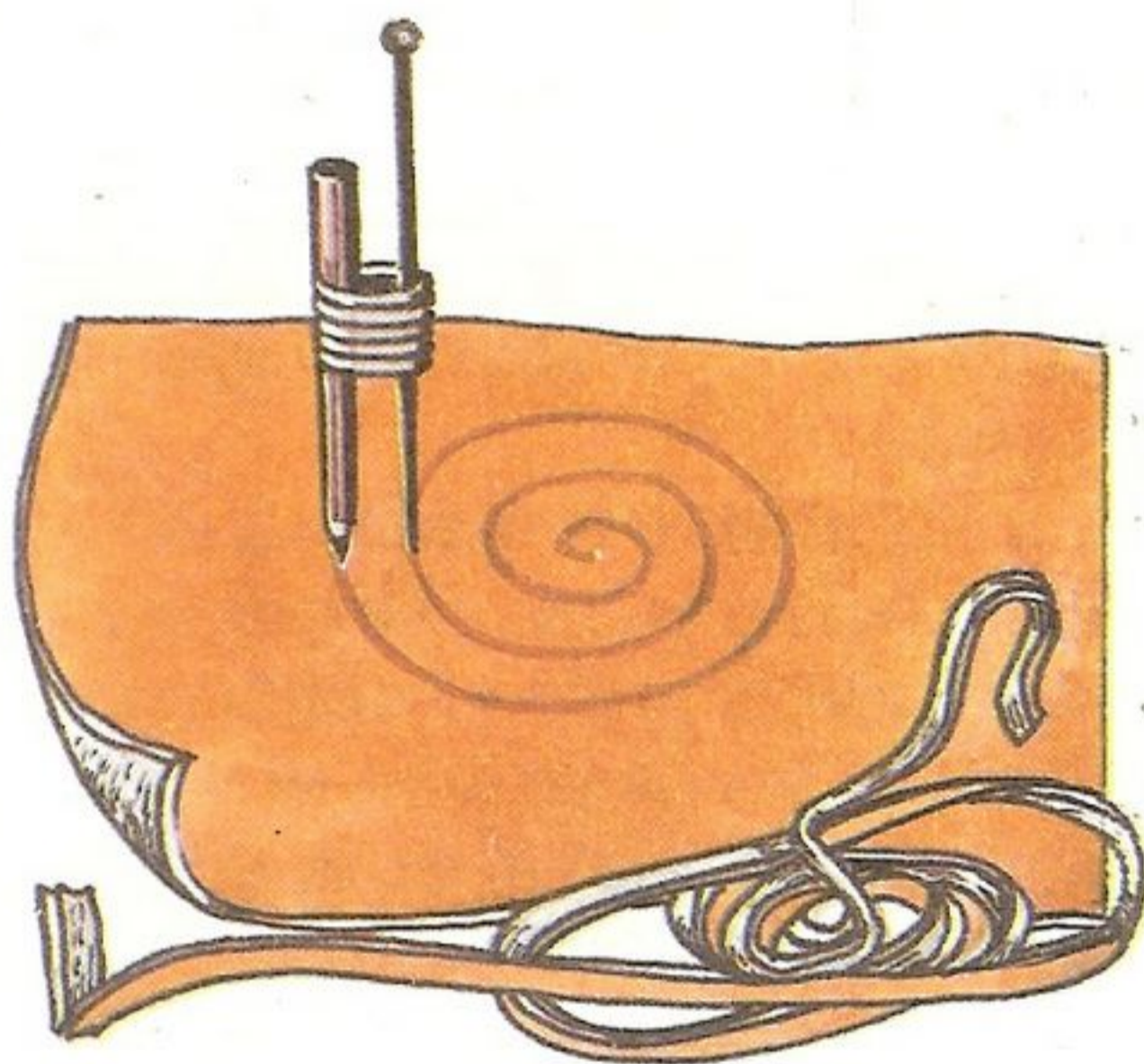

Чтобы выровнять ремешок, нарезанный по спирали, смочите его водой и, слегка натягивая, ровно намотайте на круглую банку (или бутылку), закрепите и дайте высохнуть. Длинные ремешки быстро лохматятся со стороны бахтармы (изнанки), поэтому периодически обрабатывайте их на свечке.

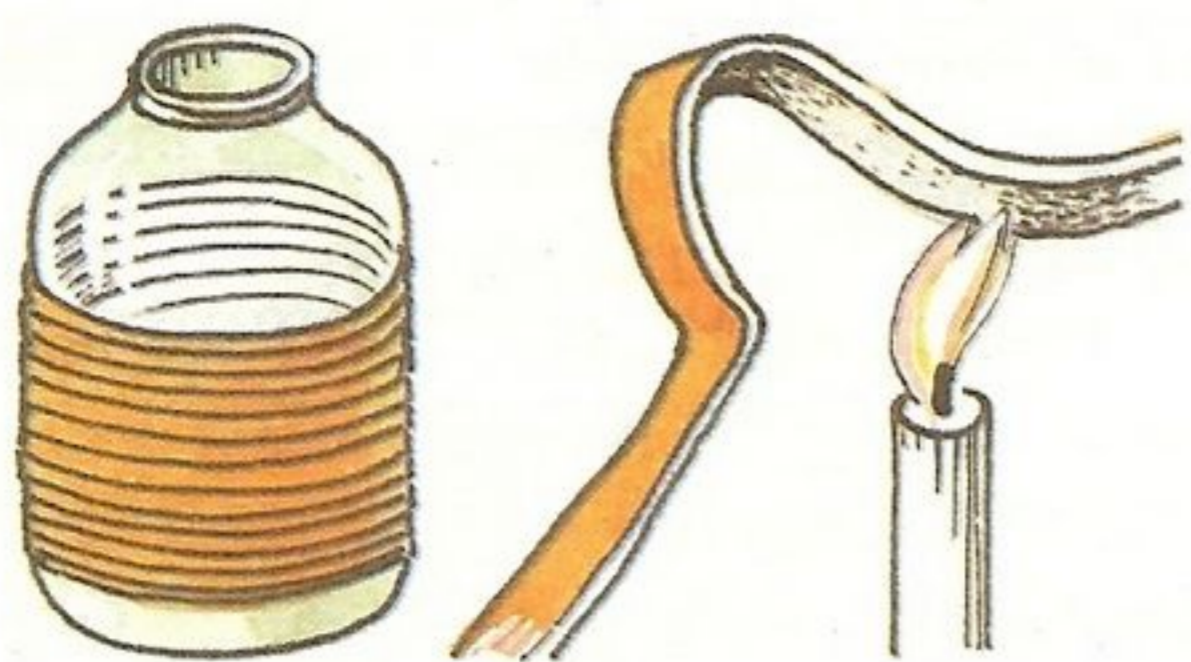

Во время работы ремешки иногда рвутся или просто оказываются недостаточно длинными. Поэтому ремешки придется сращивать.

Сначала сшерфуйте их концы на 10—12 мм, один — с лицевой стороны, другой — с изнаночной.

Затем нанесите на тонкие места клей «Момент» и крепко сожмите.

Если нужен тоненький декоративный ремешок (например, для кулончика), подберите длинный кусок кожи и немного подровняйте край, от которого будет отрезаться ремешок. Затем этот край сшерфуйте на 5—7 мм. Смажьте край клеем и загните на изнанку.

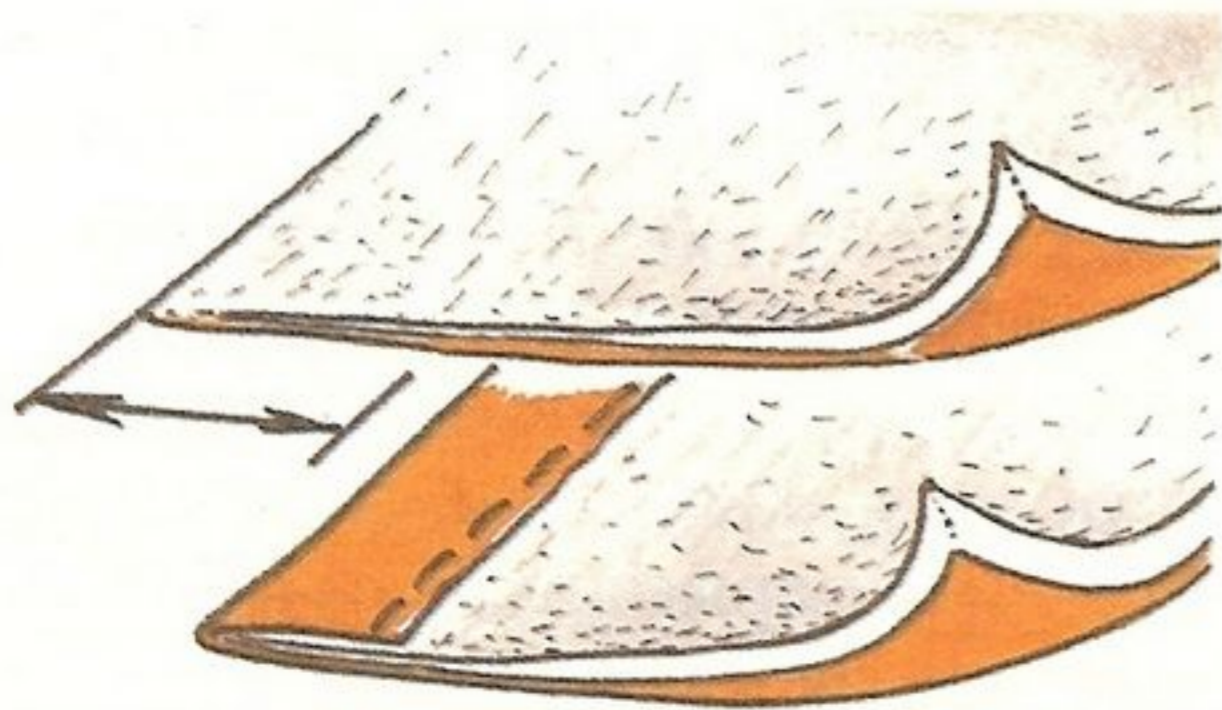

Хорошенько простучите молотком и отрежьте по сгибу шнурочек шириной 1,5—2 мм.

### Набор полотна из маленьких кусочков кожи

Если для задуманного изделия вы не смогли подобрать целого куска кожи, то соберите полотно из маленьких кусочков. Для этой работы вам понадобится швейная машина.

**Шов встык** используют, соединяя кусочки кожи средней толщины.

Точно подогнанные кусочки с ровно обрезанными краями наклейте на матерчатую подкладку или флизелин, тут же вытирая тряпочкой выступившие излишки клея.

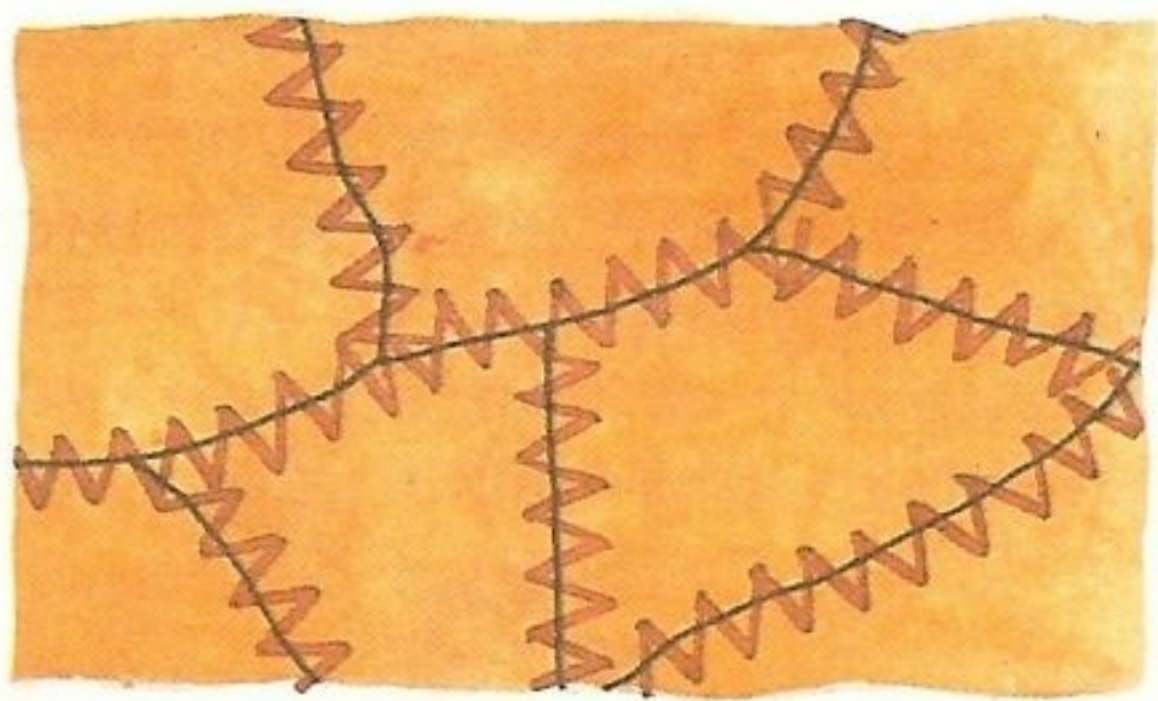

Собрав нужное полотно, проложите на машинке крупный шов «зигзаг».

По окончании работы концы ниток уберите на изнанку, завяжите узелки и подклейте

их, обрезав ножницами лишние концы.

**Швом внахлест** пользуются при составлении мозаик из маленьких кусочков тонкой кожи.

На матерчатой подкладке разложите подготовленные лоскутки кожи так, чтобы нижние находили своими краями на верхние на 4—5 мм.



Затем каждый кусочек подклейте к подкладке, смазывая его клеем только посередине, чтобы при сшивании края можно было чуть отвернуть и закончить строчку на конкретном кусочке. Потом пристрочите кусочки к подкладке, двигаясь снизу вверх.

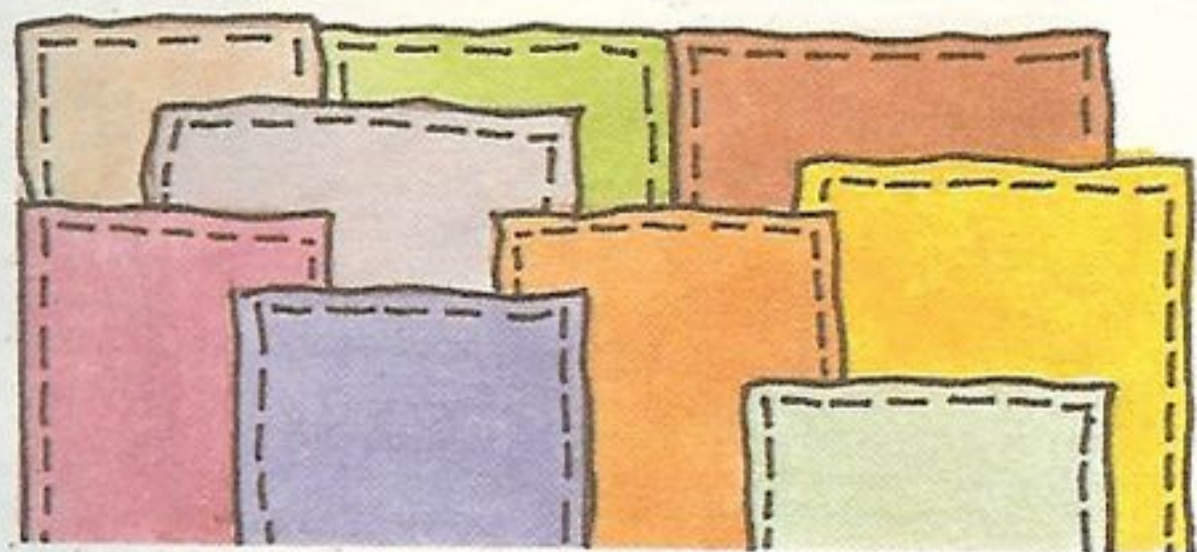

Выступающие наружу края предварительно обрежьте ножницами «зигзаг» или обработайте полупробойником.



*Вы познакомились с простейшими приемами обработки кожи. Теперь можете приступать к выполнению изделий.*





# Плетеная корзиночка



*Это маленькое чудо будет эффектно смотреться как на журнальном столике, так и на книжной полке. В ней можно хранить милые вашему сердцу безделушки, а если красиво расположить сухие цветы, то ваша корзиночка станет вазочкой!*

## **Инструменты**

Ножницы, нож, полупробойник (или ножницы «зигзаг»), пинцет, шило, кусачки.

## **Материалы**

Кожа (мягкая), клей «Момент», проволока, свечка, линейка.

## **Дополнительные материалы**

Форма для обтяжки — прямоугольная коробочка шириной 4 см, длиной 7 см, высотой 4 см (размеры примерные).

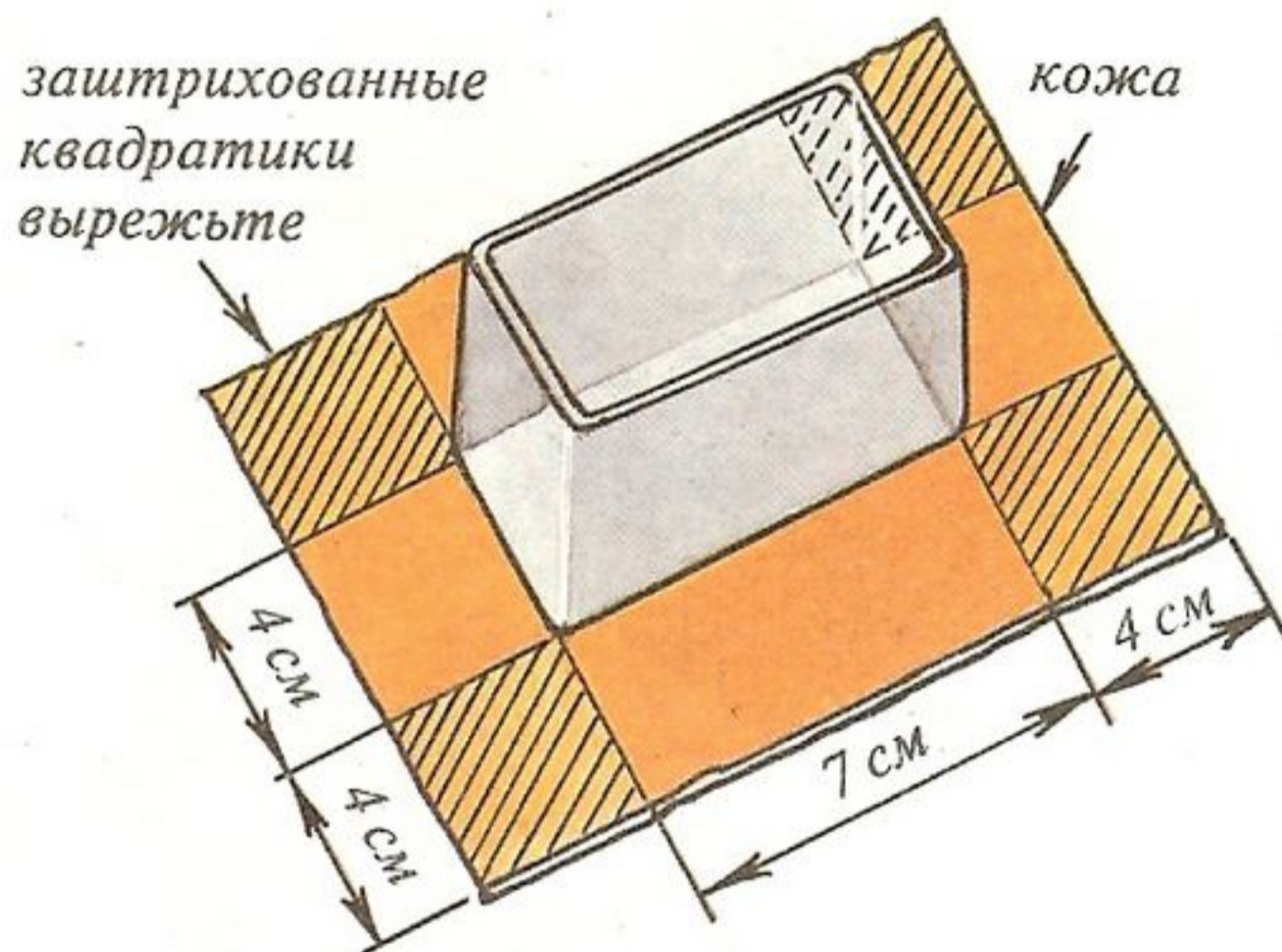

*сделайте ножом неглубокие надрезы и обработайте их на свече*

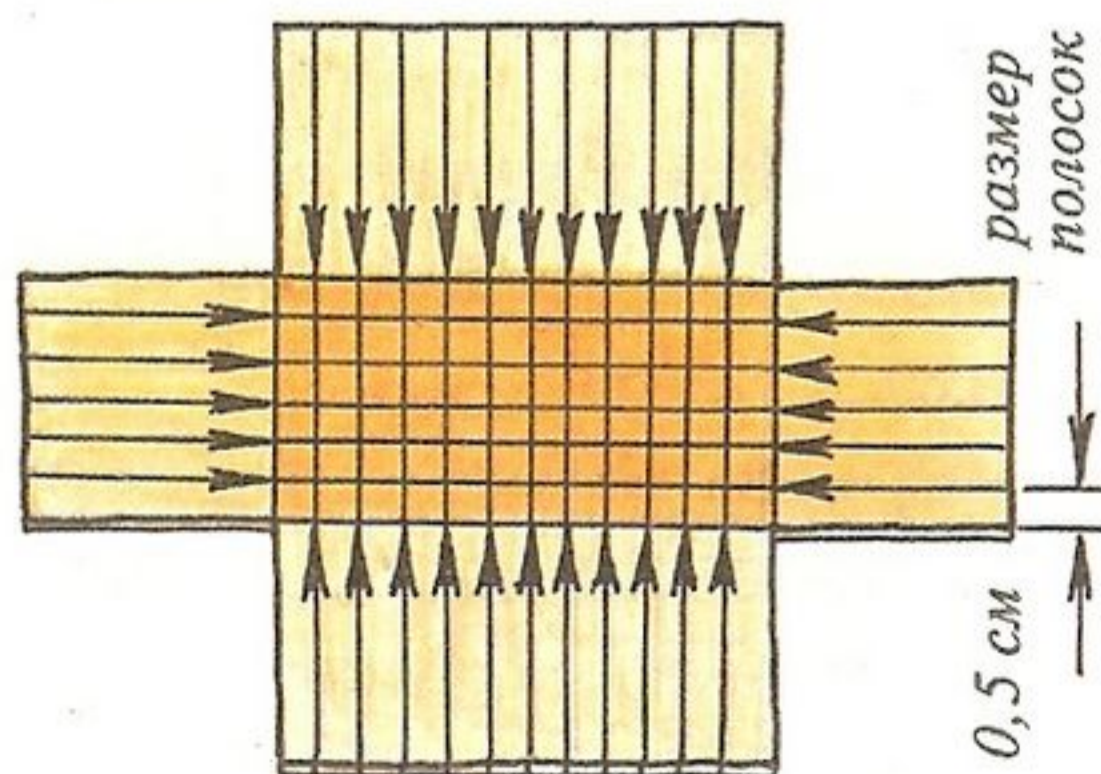

## Описание работы:

1. Подберите форму для обтяжки (это может быть любая пластмассовая упаковка соответствующего размера). Сделайте из кожи выкройку.

2. Подготовьте для плетения выкройку. Всю разметку делайте по лицевой стороне кожи с помощью шила и линейки.

По стрелочкам прорежьте ножницами боковые грани до границ основы.

3. Подготовьте 8 полосок кожи шириной 0,5 см, длиной 25 см.

4. Готовую выкройку переверните, смажьте изнанку клеем до нарезанных полосок и приклейте к дну коробочки. Возьмите готовую полоску кожи и начинайте вплетать с середины любой стороны.

*боковую полоску выкройки подклеивайте при каждом ее наложении на длинную полосу*

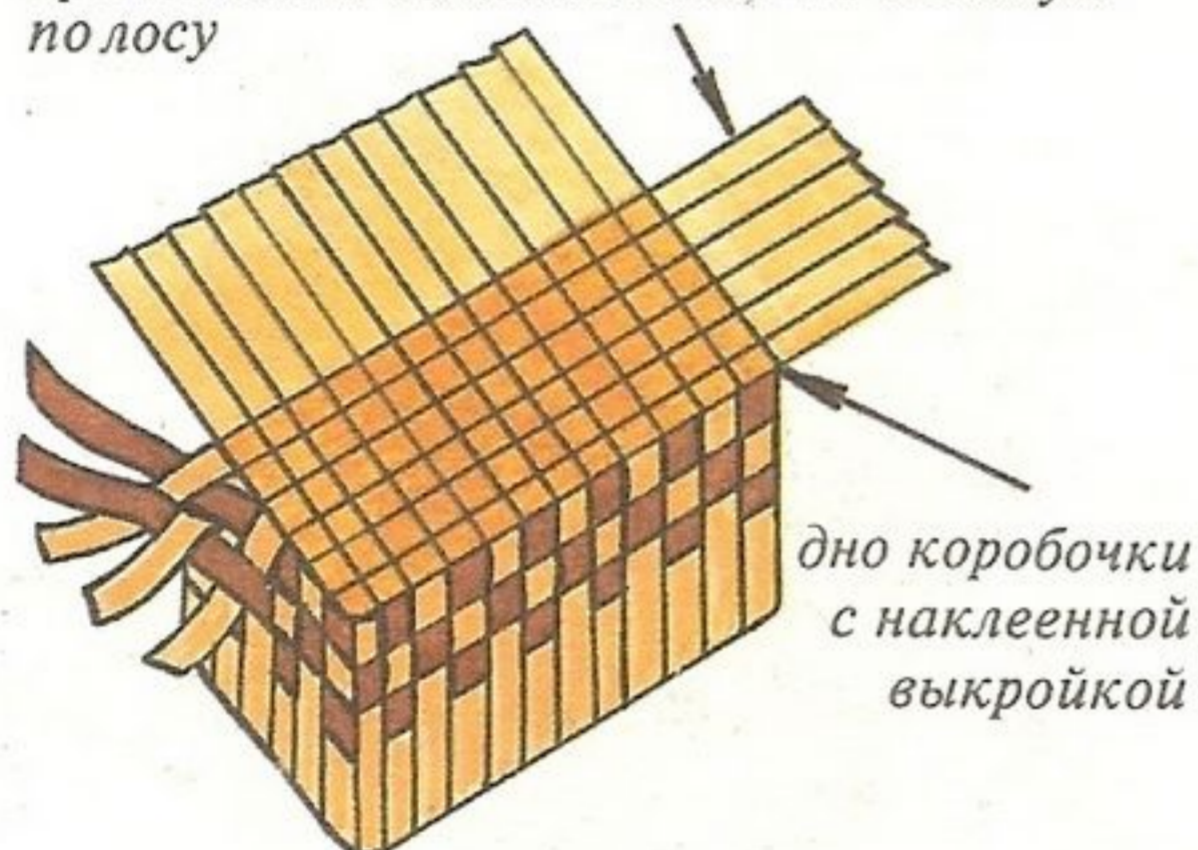

5. Длинную полосу, вплетенную по периметру коробочки, в конце переплетения подклейте встык и закройте полосой выкройки.

6. Подойдя к краю коробочки, подклейте к ней плетеное полотно.

Измерьте наружный периметр коробочки. Затем вырежьте отделочную полоску шириной 2 см.

Обработайте полосу с одной стороны полупробойником (или ножницами «зигзаг»).

Затем, смазав полоску с изнанки клеем, перегните пополам и обклейте край коробочки.

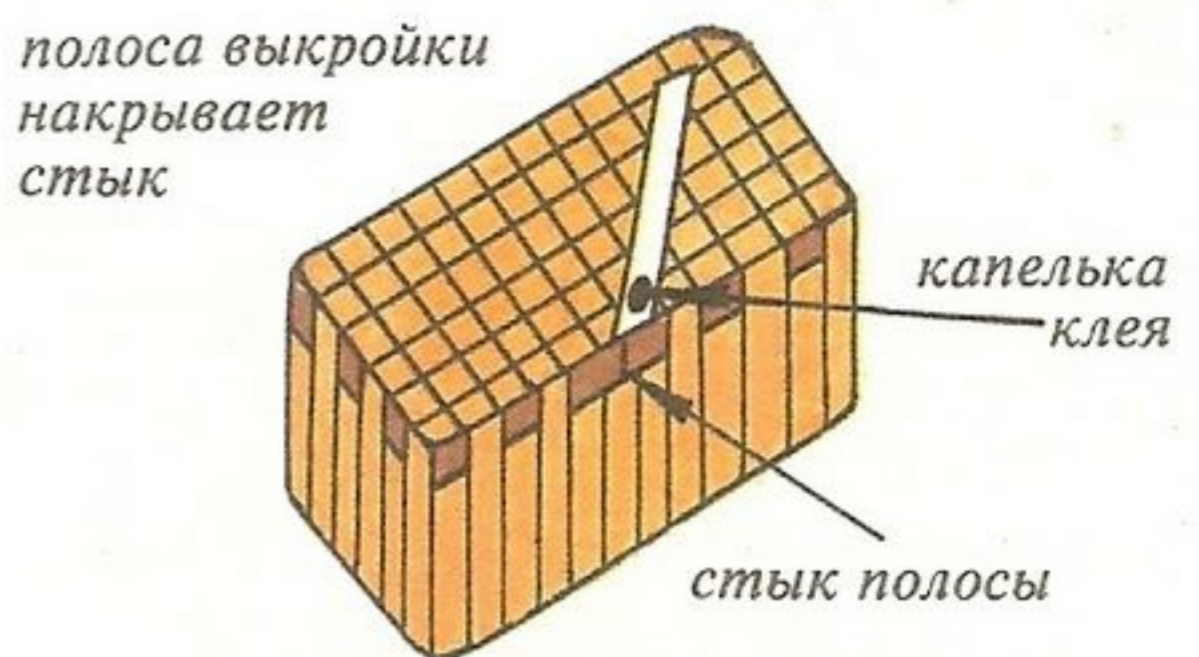

7. Отрежьте кусачками кусок толстой проволоки длиной примерно 25—30 см. Затем оплетите проволоку.

Предварительно заготовьте для оплетки длинный ремешок из мягкой кожи.

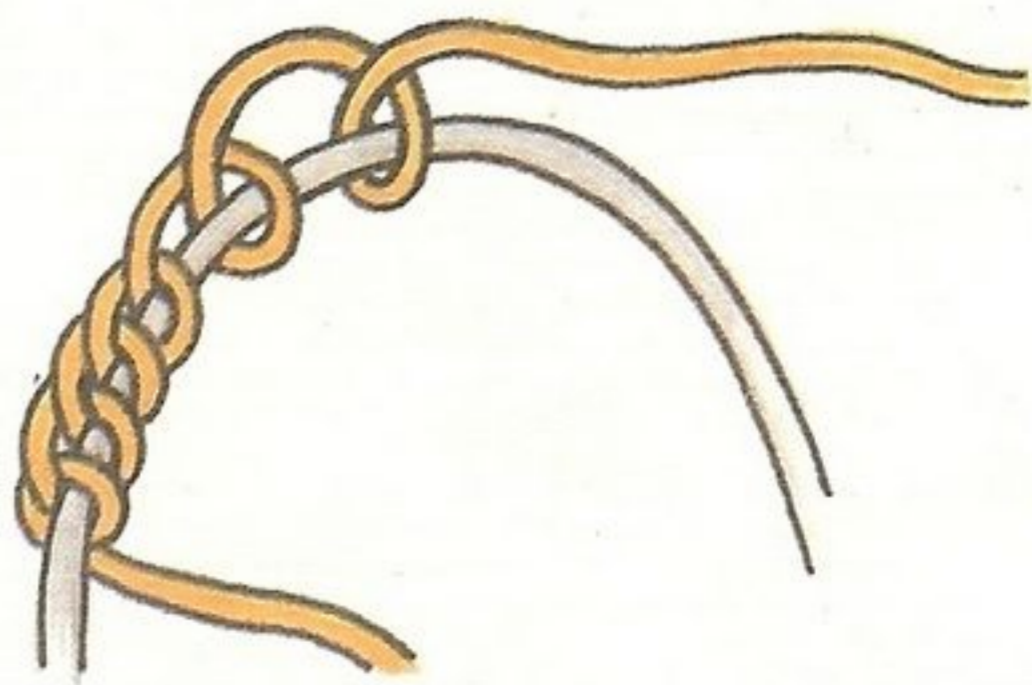

8. Изогните плетеную ручку и подклейте ее к стенкам коробочки с внутренней стороны. Заклейте кружком из кожи.



9. Вырежьте полосу шириной 4 см и длиной, равной внутреннему периметру коробочки. Один край обработайте полупробойником (или ножницами «зигзаг»), смажьте полосу клеем и приклейте с внутренней стороны коробочки, отступив от края 0,5 см. Начните клеить с угла, тогда стык полосы придется на угол и его будет легко замаскировать.



10. Замерьте доньшко коробочки, вырежьте кусочек кожи и приклейте его. Для красоты можете обработать этот кусочек по периметру полупробойником.





# Еловая веточка



Новогоднюю сказку можно создать из живых веточек,  
а можно вот из таких — кожаных.

Поверьте, эта сказка продлится дольше!

Большую еловую ветвь можно прикрепить на дверь, и тогда всем  
станет ясно — на пороге Новый год!

## Инструменты

Ножницы, полупробойник, кусачки.

## Материалы

Кожа (для хвои — зеленых или бежевых тонов, для шишек — коричневая), проволока, свечка, клей «Момент» и ПВА.

## Дополнительные материалы

Тонкая гофрированная бумага для цветов.

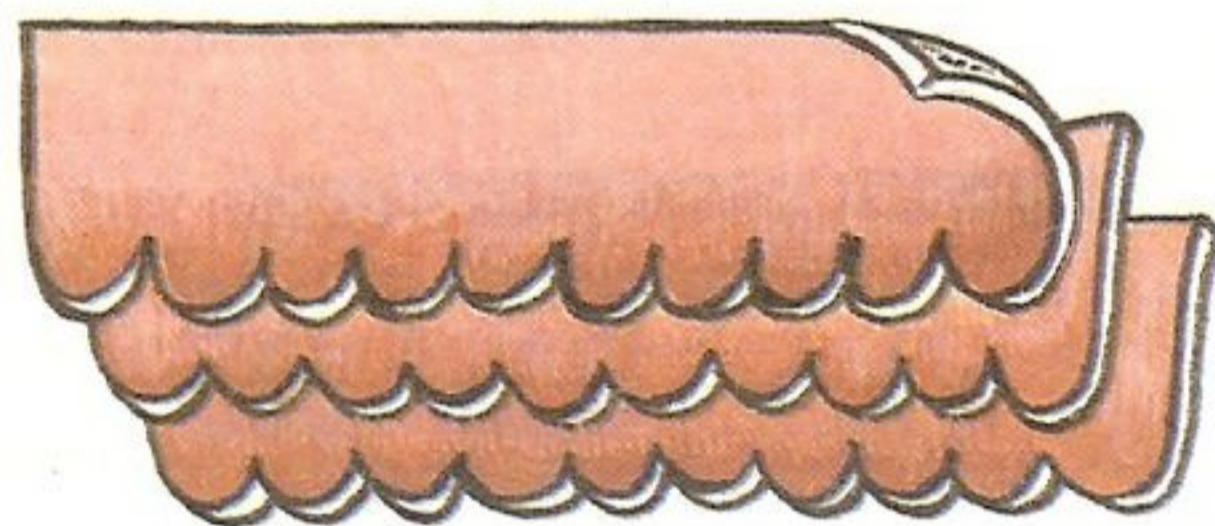
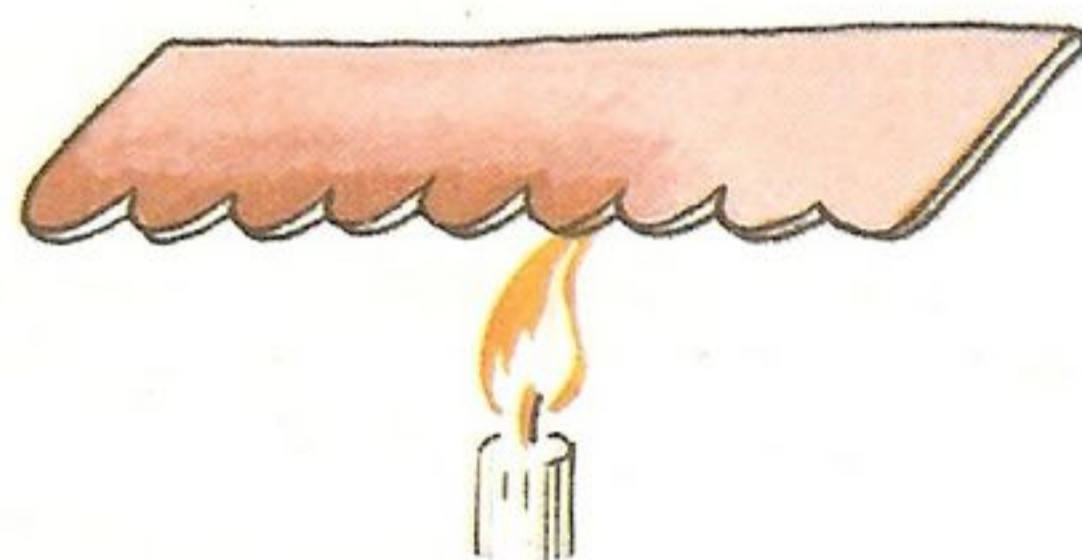

## Описание работы:

1. Нарезьте небольшие полоски кожи для шишек (длина 5—6 см, ширина 1,5 см). Количество шишек — по желанию. Обработайте полоски с одной стороны полупробойником. Волнистый край будет имитировать чешуйки шишек.

2. Полоски обработайте с изнанки на свечке, подводя к язычку пламени каждую чешуйку.

3. Подготовьте полоски кожи для хвои (длина 15—20 см, ширина 3 см). Затем нарежьте ножницами тонкую бахрому.

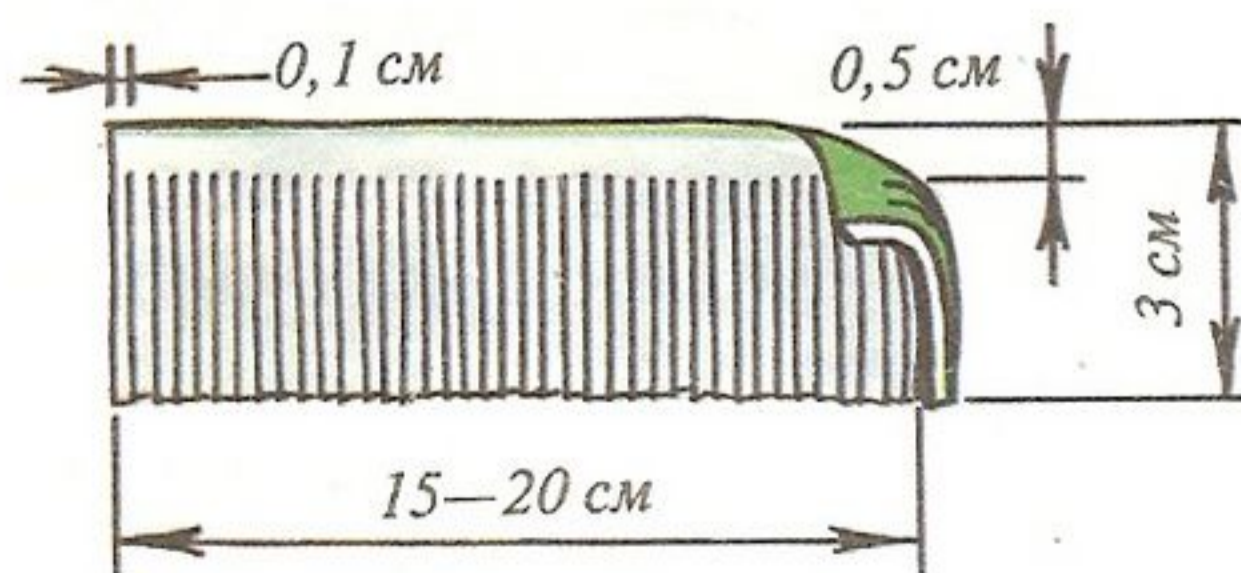

4. Кусачками нарежьте проволоку (по 10 см для шишек и по 15 см для хвойных веточек без шишек).

5. Обвейте проволоку гофрированной тонкой бумагой.

Длинные полоски бумаги шириной 0,5 см накручиваем на проволоку по спирали, при этом аккуратно смазывайте полоски клеем ПВА.

Затем на каждой из проволочек согните маленькую петельку.

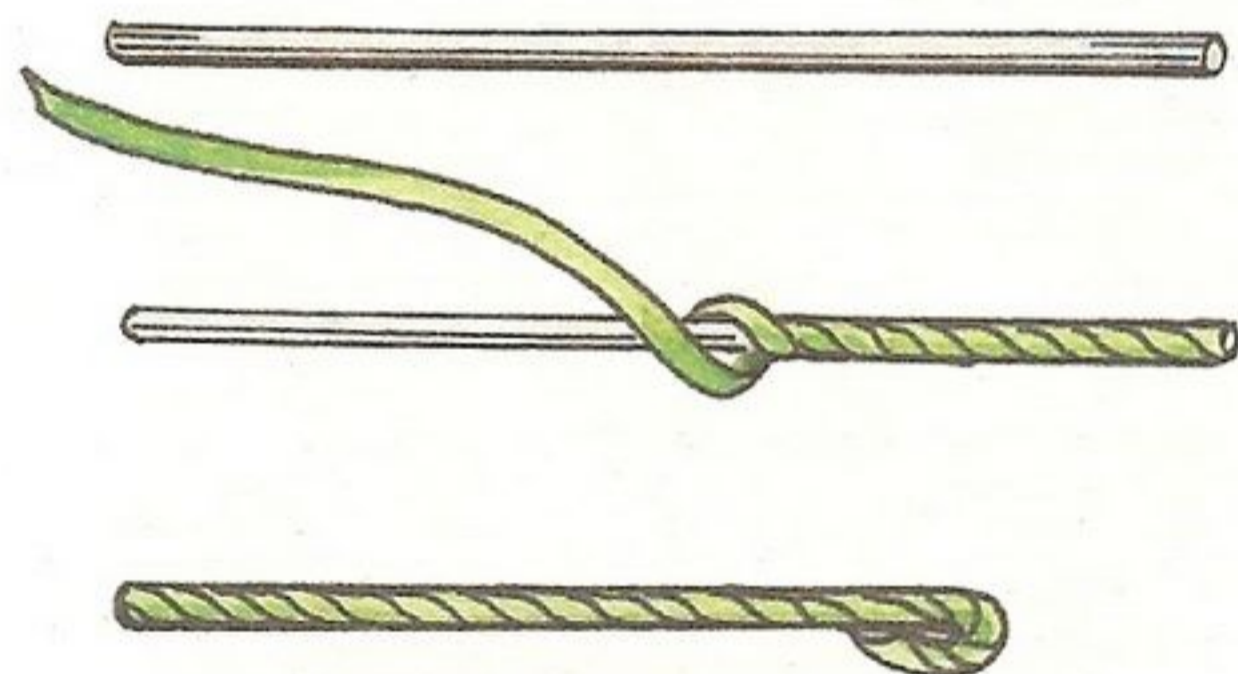

6. Чтобы собрать шишечку, возьмите короткую проволочку с петелькой и подклейте к ней полоску кожи с обработанными чешуйками.

Потом смажьте эту полоску кожи клеем «Момент».

Затем обкручивайте проволоку по спирали, при этом аккуратно укладывая ряды чешуек один под другим с небольшим интервалом.

Последний виток тщательно прижимаем к проволоке.



7. К проволочкам с шишками подклейте немного хвои, чтобы замаскировать все стыки. Полоску с бахромой смазывайте клеем только по неразрезанному краю кожи и обкручивайте по спирали.

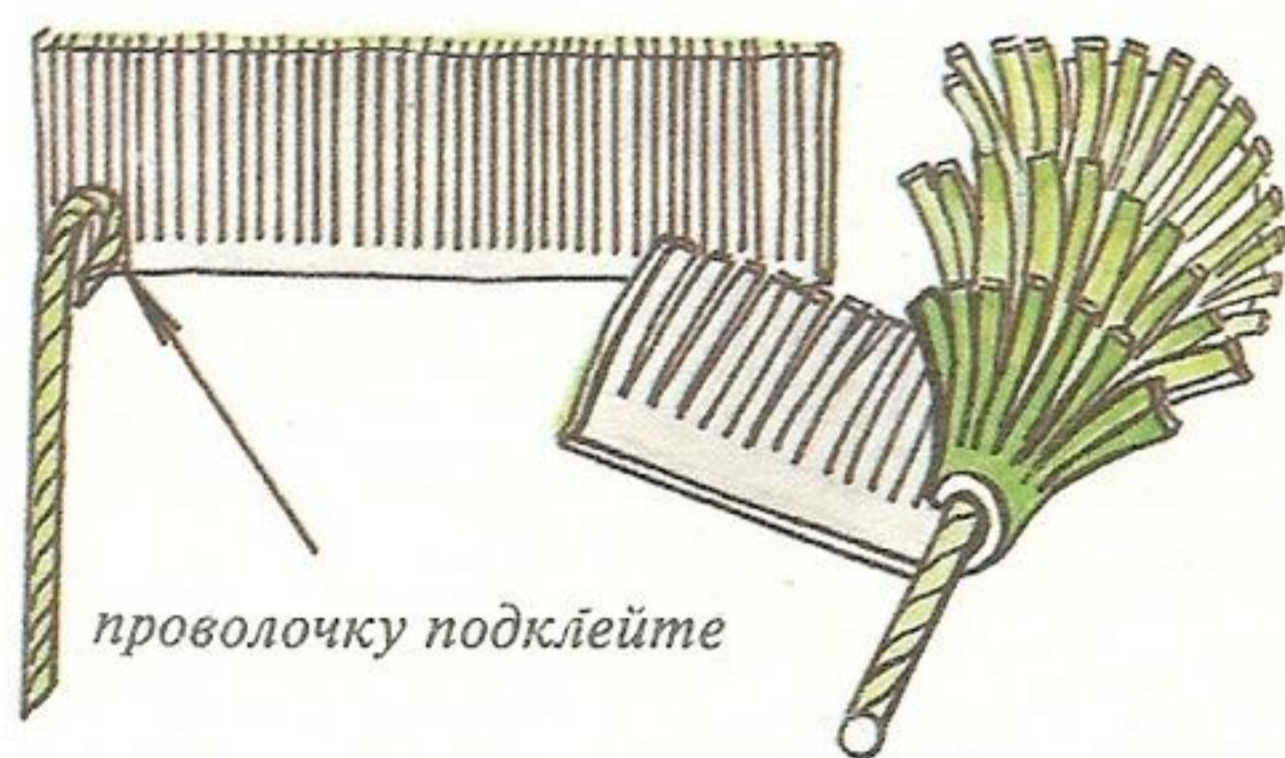

8. Когда шишки собраны, сделайте несколько хвойных

веточек. Смазанную клеем полосу с бахромой подклейте к удлиненной проволочке с петелькой и обкрутите ее по спирали.

9. Из отдельных готовых проволочек соберите веточку. Соединяя детали друг с другом, обкручивайте их полоской кожи с нарезанной бахромой.

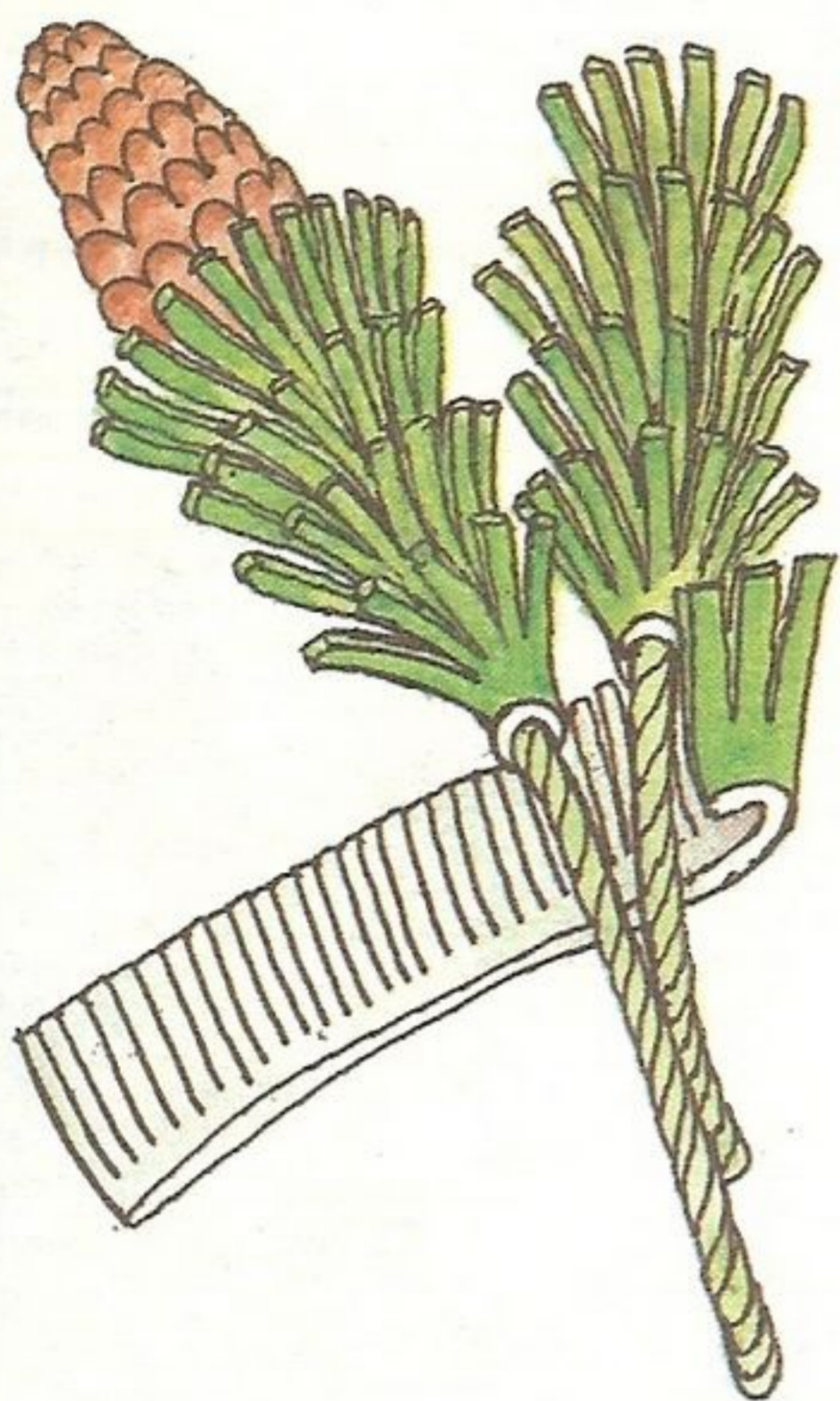
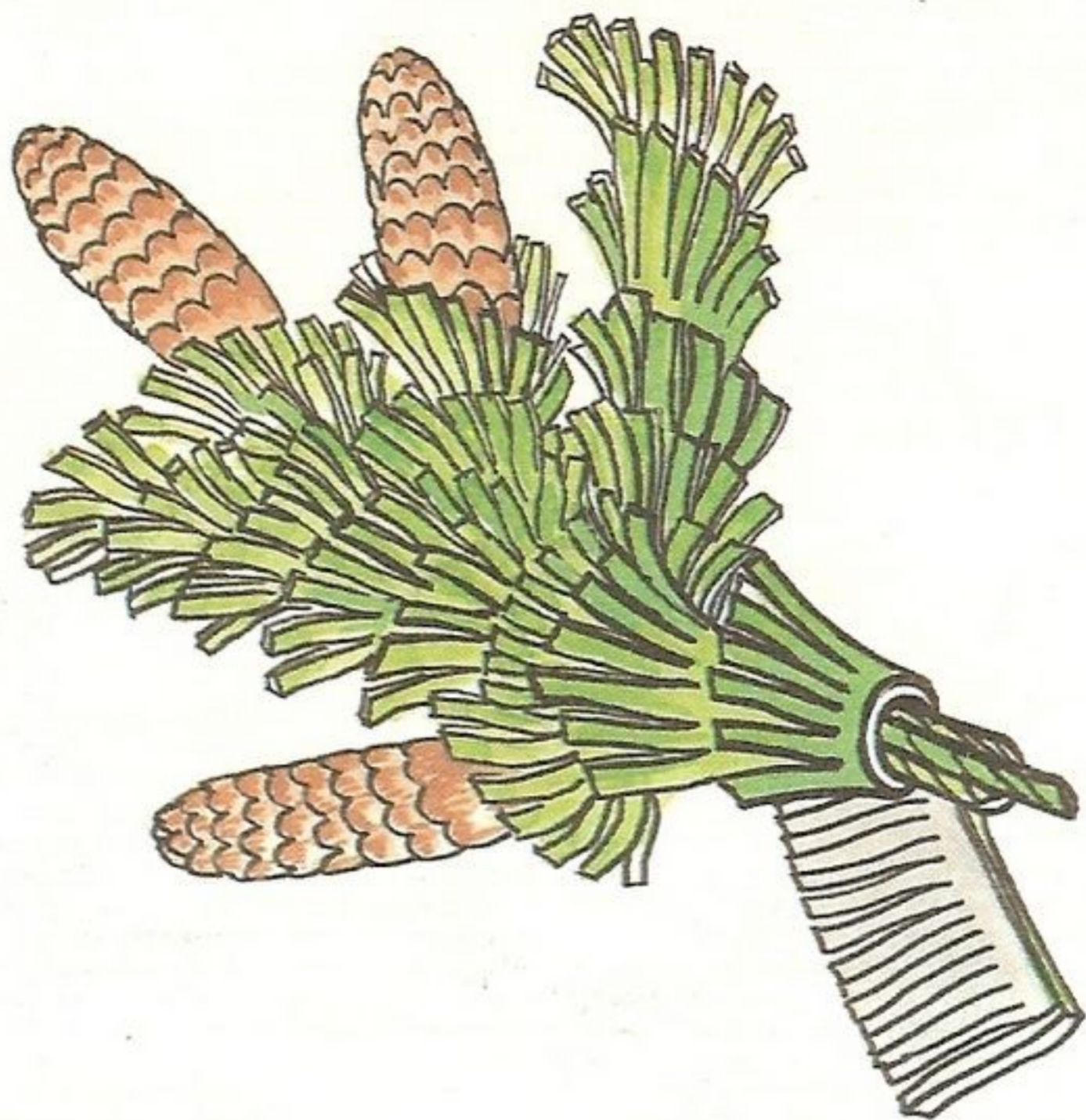

Таким образом, из 4—5 готовых деталей соберите несколько веточек, а затем сформируйте из них пышную ветку.



10. Если полоска кожи с бахромой длинная, то сделайте несколько витков по спирали, подсоедините еще одну или две проволочки и той же полоской обкручивайте дальше, до следующего соединения, и так далее.

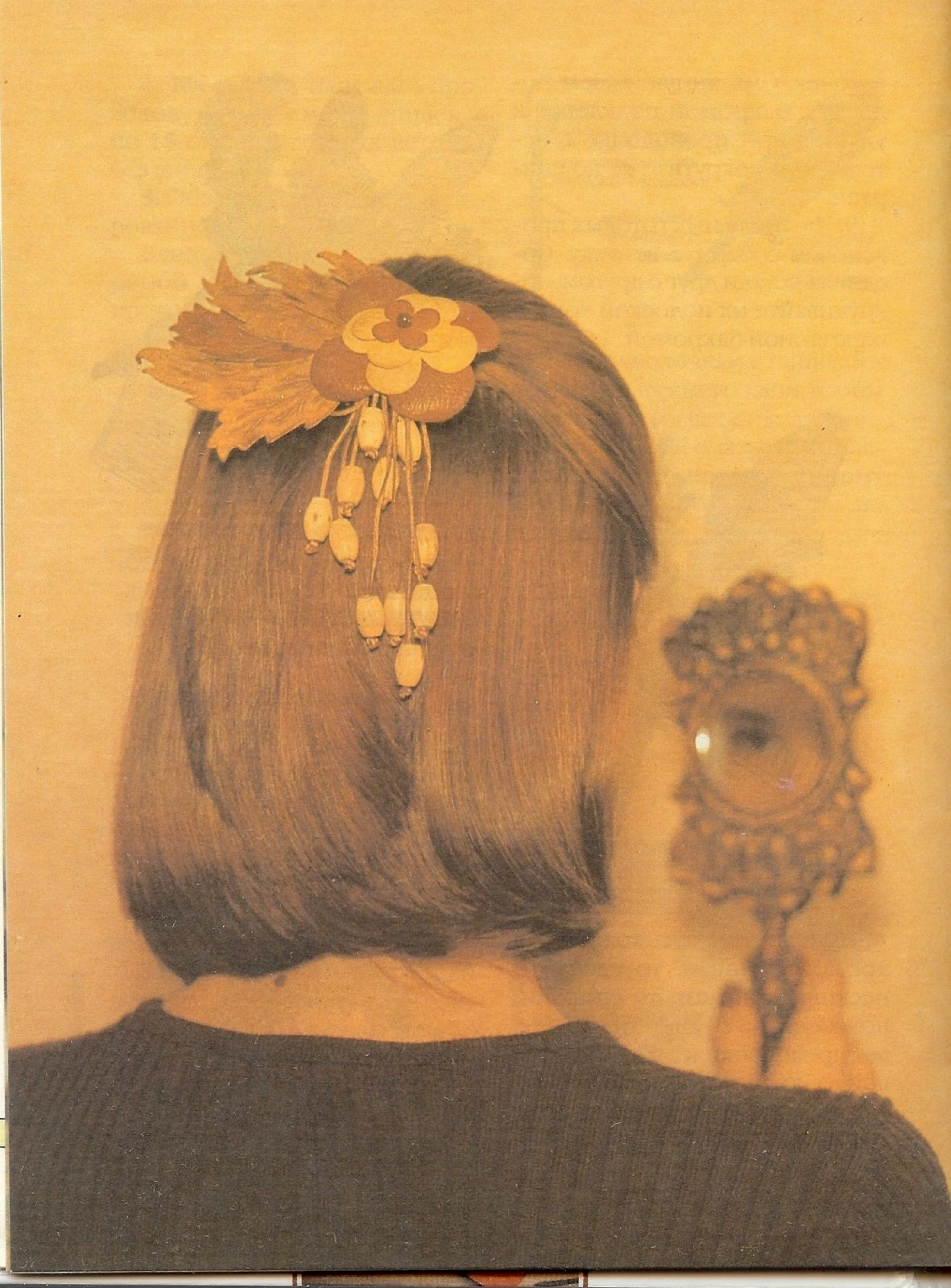



# Заколочка «Осень»



*Вы любите получать подарки? А сами дарить их? Тогда стоит потрудиться и сделать эту оригинальную кожаную заколку. Она будет эффектным дополнением к любому костюму.*

## **Инструменты**

Ножницы, нож, шило, пинцет.

## **Материалы**

Кожа (тонкая и толстая), картон, клей «Момент», нитки, свечка, электроплитка (или сковорода).

## **Дополнительные материалы**

Заколочка-автомат, одна бусинка для цветка, 12 деревянных бусинок для кисточки.

4. Возьмите простую заколку-автомат и отделите металлическую часть от пластмассовой, сняв на время пружинку.

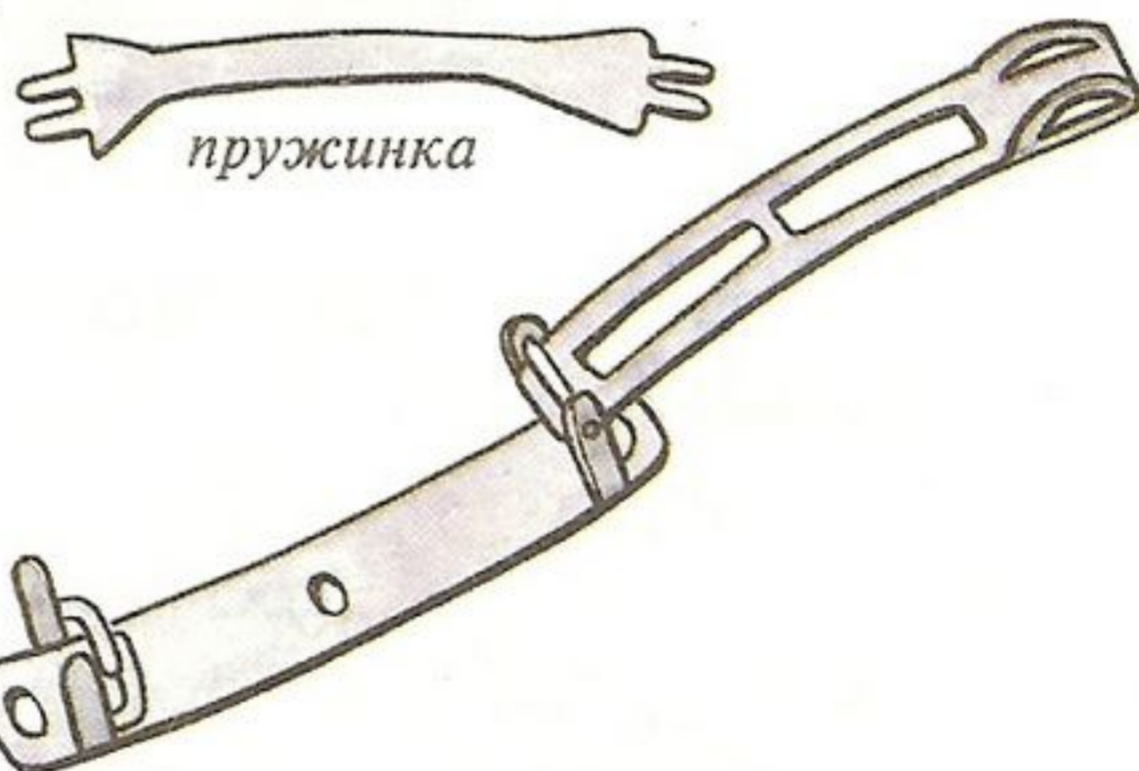

металлическая застежка-автомат

## Описание работы:

1. По выкройкам сделайте из картона трафареты.

2. По трафаретам вырежьте из кожи заготовки. По трафарету № 1 вырежьте заготовки с припуском на подгиб 0,8—1 см. Все остальные заготовки вырежьте точно по трафарету.

3. Детали трафарета № 1 обтяните тонкой кожей. Это — основа заколки.

5. Возьмите одну обтянутую кожей деталь основы заколки и сделайте в ней прорезы по размеру заколки-автомата.

6. В прорезные окошечки основы вставьте с изнанки металлическую часть заколки. Затем заклейте окошечки, вернув на место отогнутые кусочки. Поставьте на место пружинку.

обтянутая кожей деталь (вид с изнанки)

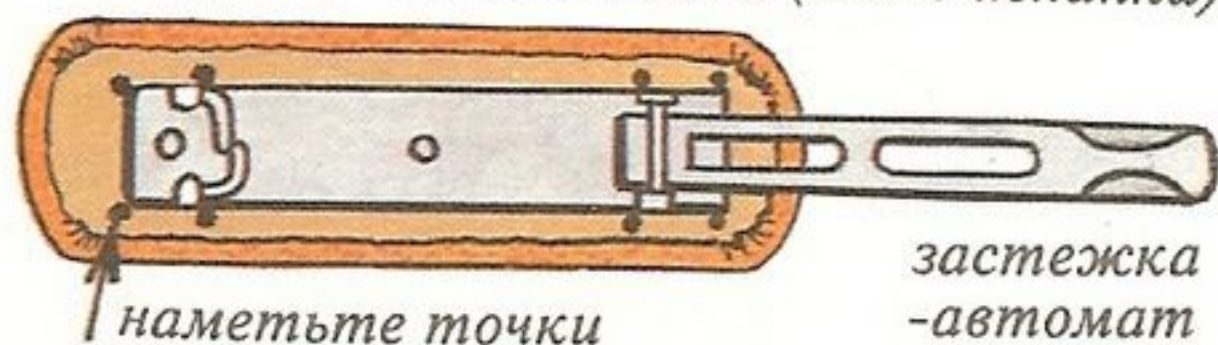

наметьте точки

застежка-автомат



соедините точки

и по этой линии сделайте сквозную прорезь

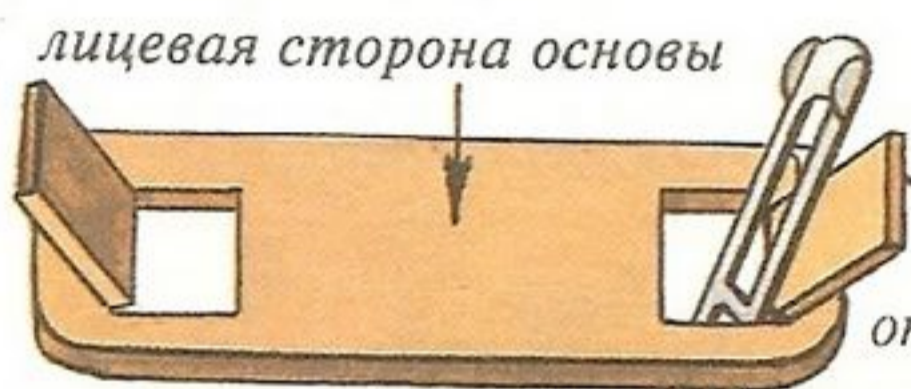

лицевая сторона основы

отогнутые кусочки верните на место

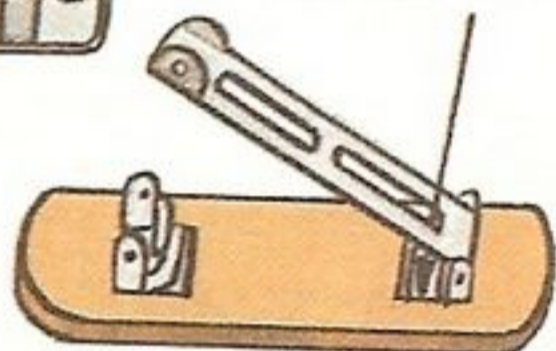
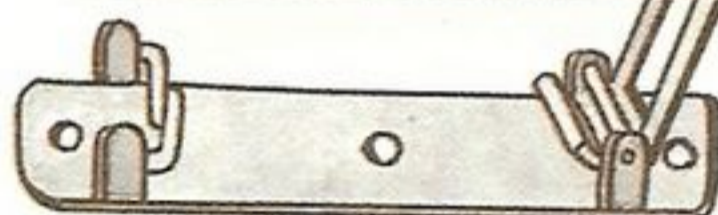

лицевая сторона основы

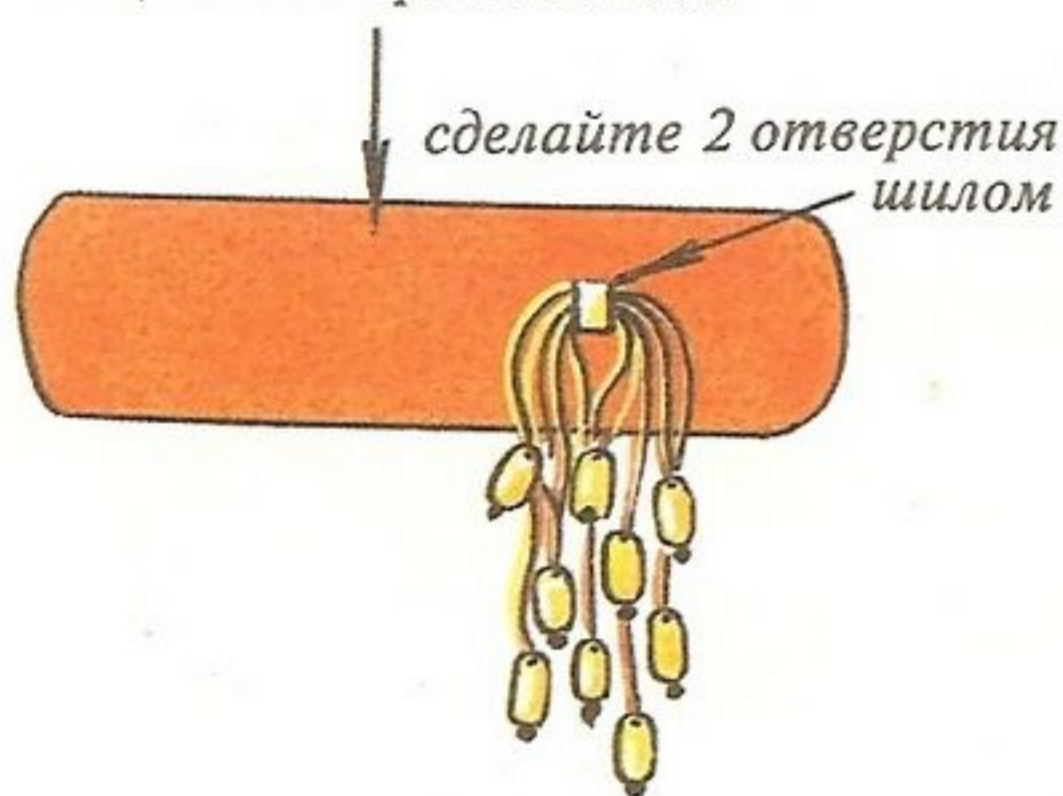

сделайте 2 отверстия шилом

10. Хорошо смажьте клеем обе основы заколки и соедините их, плотно прижав.



основа с кисточкой

смажьте клеем с изнанки

основа с застежкой-автоматом

7. Вырежьте из круглого кусочка кожи шнурок шириной 1,5—2 мм.

Затем разрежьте его на 6 шнурочков разной длины. На каждый наденьте по две бусинки и с обеих сторон завяжите узелки. Длинные концы подрежьте.

8. Все шнурки перегните по середине и, слегка потягивая за бусинки, сформируйте кисточку. Закрепите ниткой.

9. Возьмите вторую обтянутую кожей основу заколки, сделайте шилом два отверстия и пришейте кисточку.

11. На вырезанных листьях сделайте прожилки и обработайте их на свече.

12. Вырезанные детали цветка поджарьте на электроплитке или сковородке.

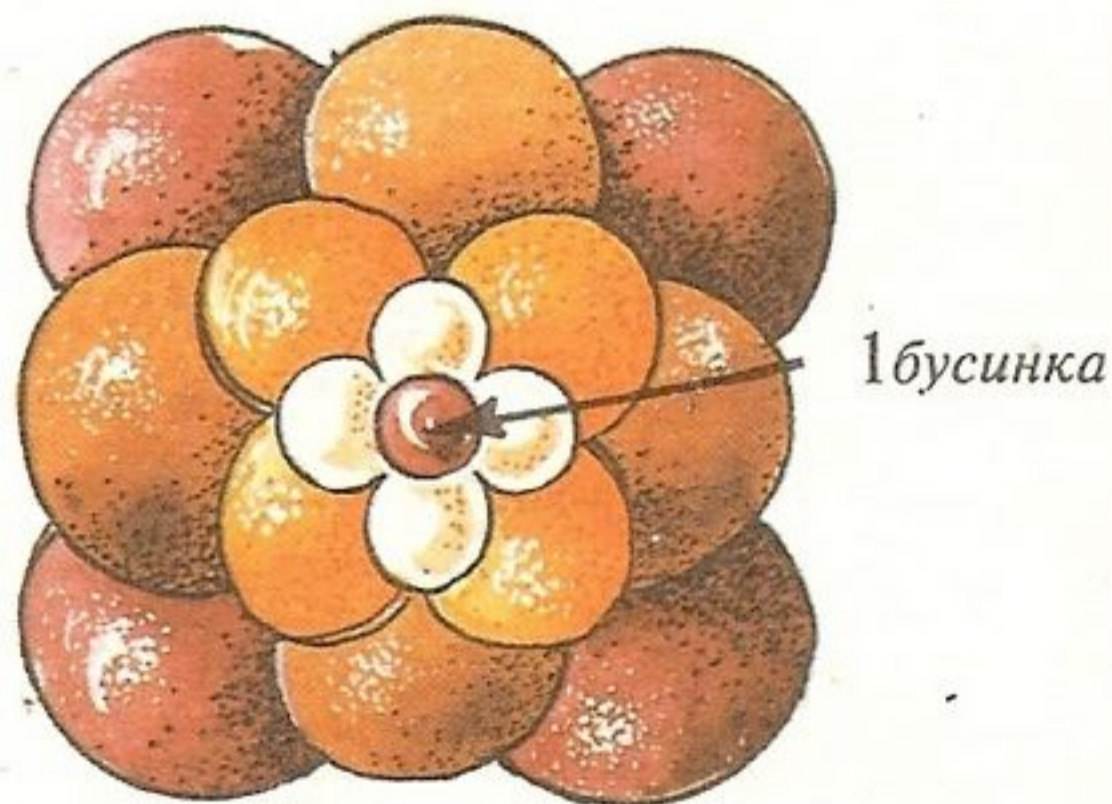

1 бусинка

13. Сложите детали в таком порядке, чтобы лепестки каждого последующего венчика располагались между лепестками предыдущего.

Сделайте посередине отверстия и с помощью бусинки сшейте все детали вместе.

14. На кисточку приклейте подготовленные листья и цветок. Заколка готова.

### Трафареты

трафарет № 1

2 детали



по 1 детали



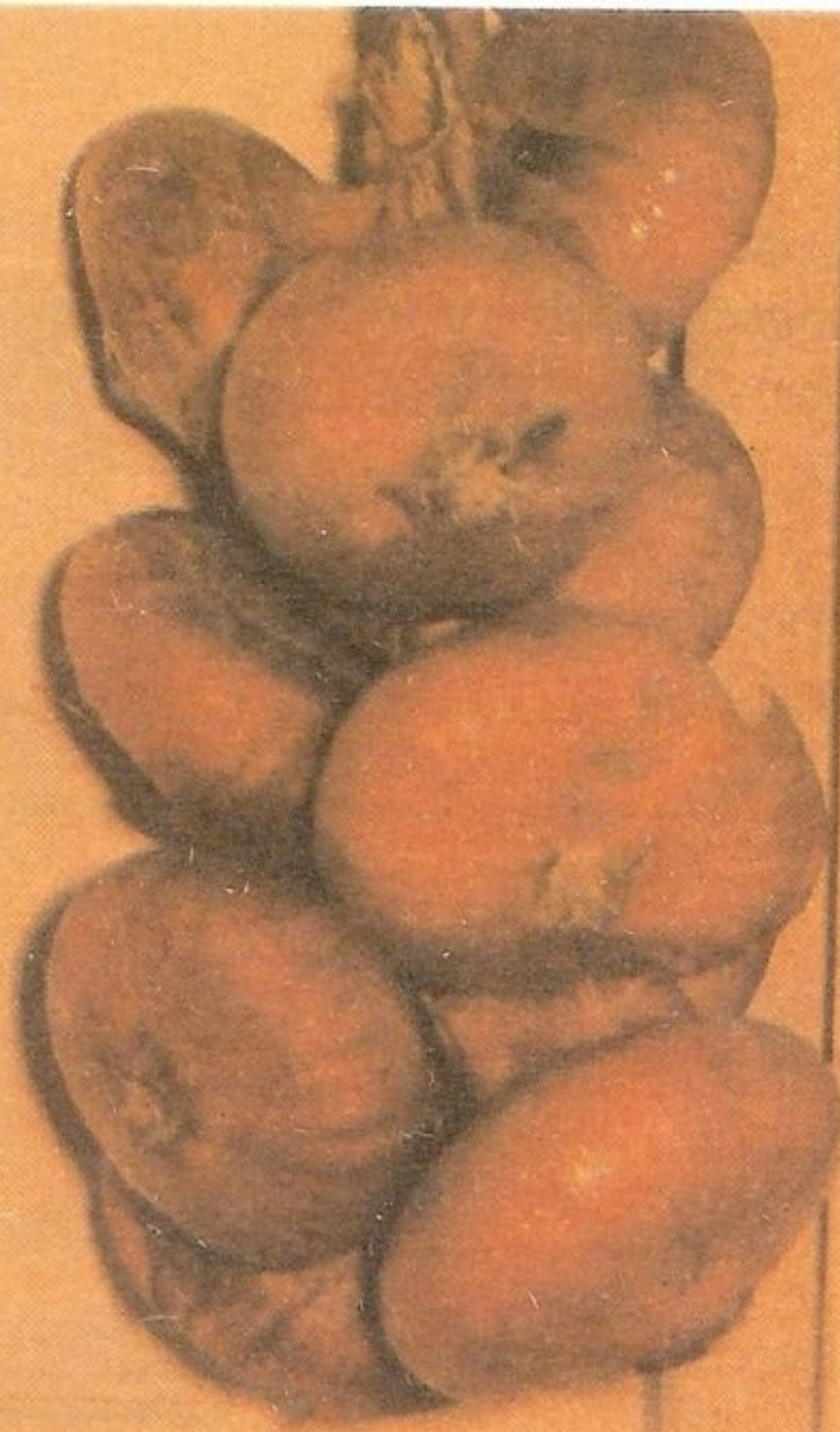

# Панно «Тыква»



*Это панно будет прекрасно смотреться на вашей кухне — как на стене, так и на полке с чашками.*

*Из этой тыквы, конечно, нельзя сварить кашу или сделать карнавальную маску, но она чудесным образом преобразит ваш дом.*

## **Инструменты**

Нож, ножницы, шило, кусачки.

## **Материалы**

Кожа (толстая), проволока, свечка, клей «Момент» и ПВА, спица, картон, электроплитка.

## **Дополнительные материалы**

Гофрированная бумага для цветов, тонкий поролон, лен (или рогожка), крепкие нитки, иголка.

## Описание работы:

1. По выкройкам сделайте из картона трафареты.

2. По трафаретам выкроите детали из кожи.

3. Наложите на выкроенную деталь кальку с переведенным рисунком и шилом, хорошо надавливая, переведите все прожилки на кожу.

4. Сделайте ножом на листьях и тыкве прожилки и обработай-

те их на свече. На свече придайте краям листьев изогнутую форму.

5. После обработки на свечке положите тыкву изнанкой на нагретую электроплитку и добейтесь равномерно выпуклой формы.

6. К изнанке листьев подклейте проволочки, обкрученные гофрированной бумагой (ширина полоски 0,5 см). Длину проволочек померьте по рисунку (примерно 6 и 8 см).



7. Чтобы сделать завитый усик, тонкую проволочку (дли-

ной 6—8 см) смажьте клеем ПВА и обкрутите бумагой. Потом накрутите проволоку на спицу (но не до конца) и аккуратно снимите.

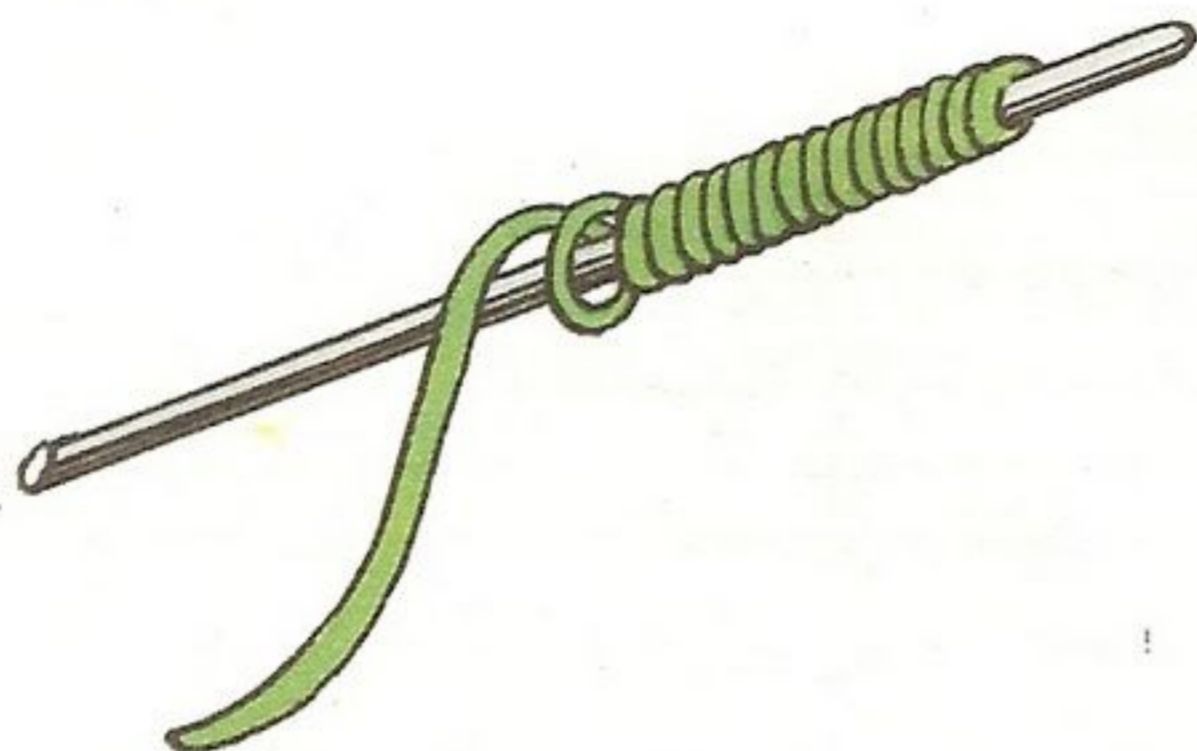

8. Соедините усик и маленький листик, подклеив их друг к другу полоской бумаги.

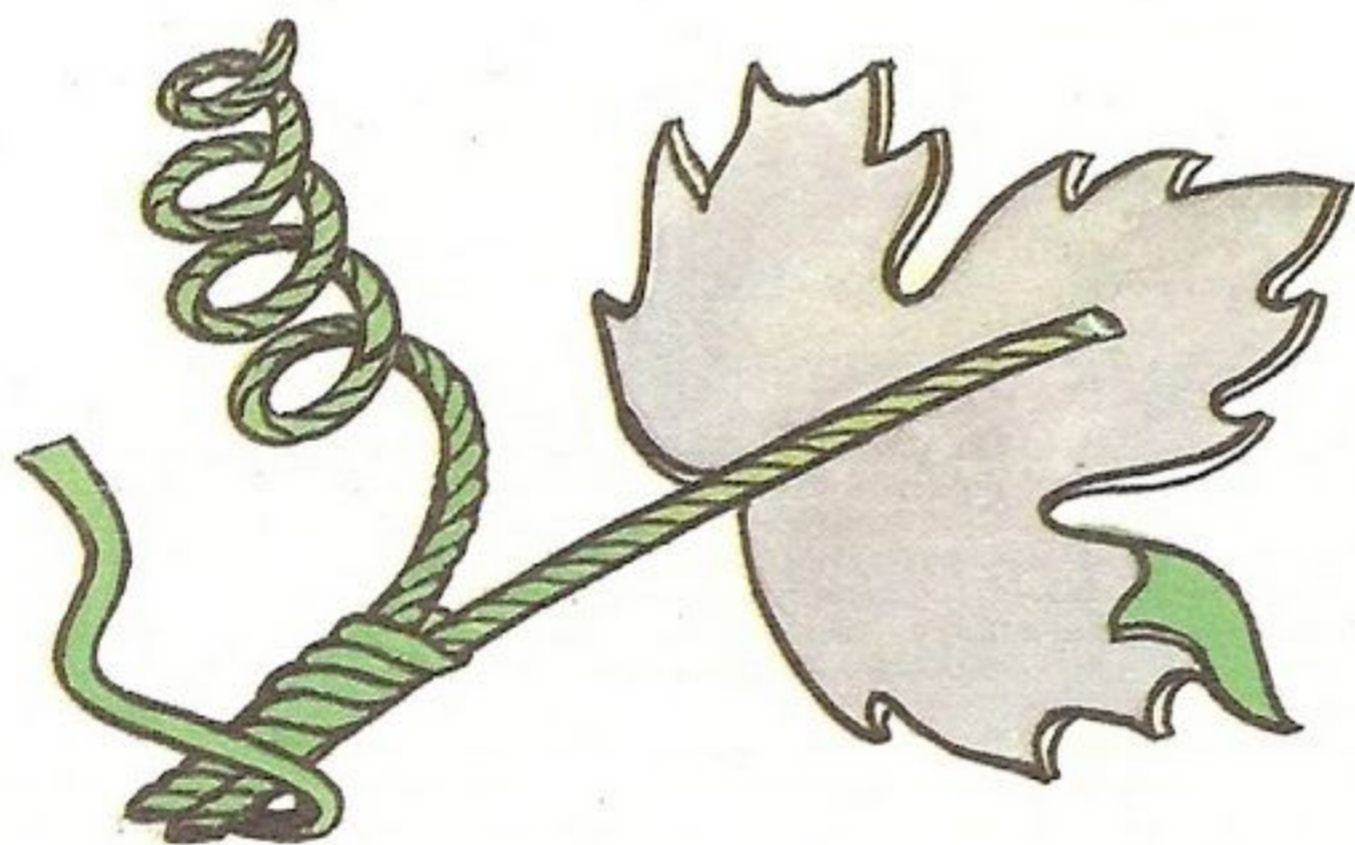

9. Теперь необходимо подготовить жесткую основу-фон для панно. Вырежьте две круглые картонки диаметром 14 см и выкроите из ткани (лен или рогожка) два круга диаметром 17 см.

10. Обтяните тканью обе картонки. По краю ткани пройдите сметочным стежком, положив в

центр картонный круг. Хорошо затяните и закрепите нить (она должна быть крепкой).

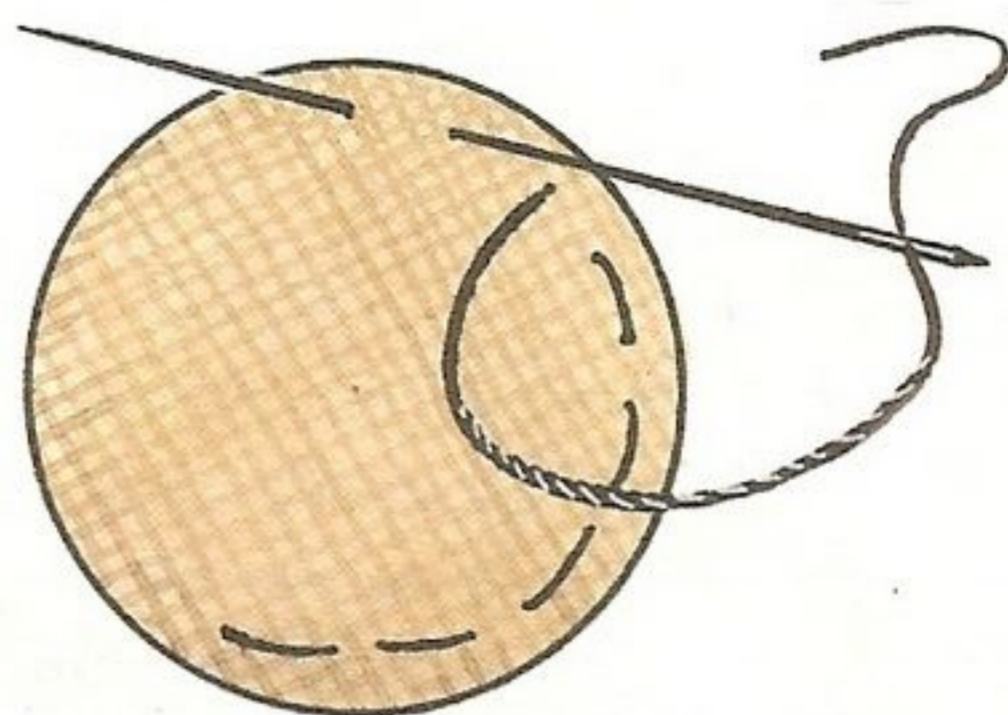

стянутая ткань

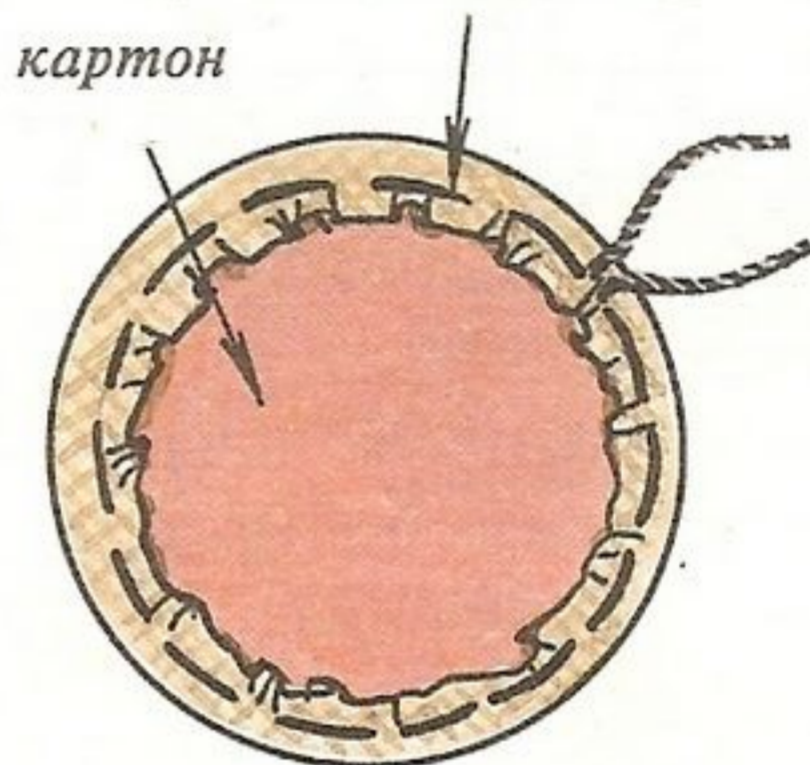

картон

11. Две обтянутые картонки сложите изнанками, зажмите скрепками, чтобы не двигались, и с помощью иглы и нити соедините их потайными стежками. Затем сделайте маленькую петельку из ниток, за которую панно можно будет повесить.

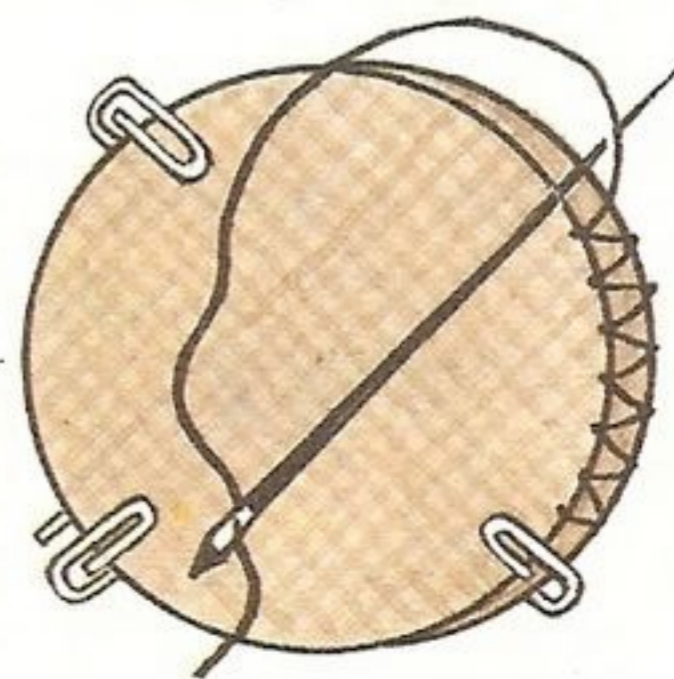



12. Для панно потребуется рамочка. Вырежьте из картона заготовку (наружный диаметр 16 см, внутренний — 13 см).

13. Полученное кольцо оплетите узким кожаным ремешком (ширина 0,5 см).

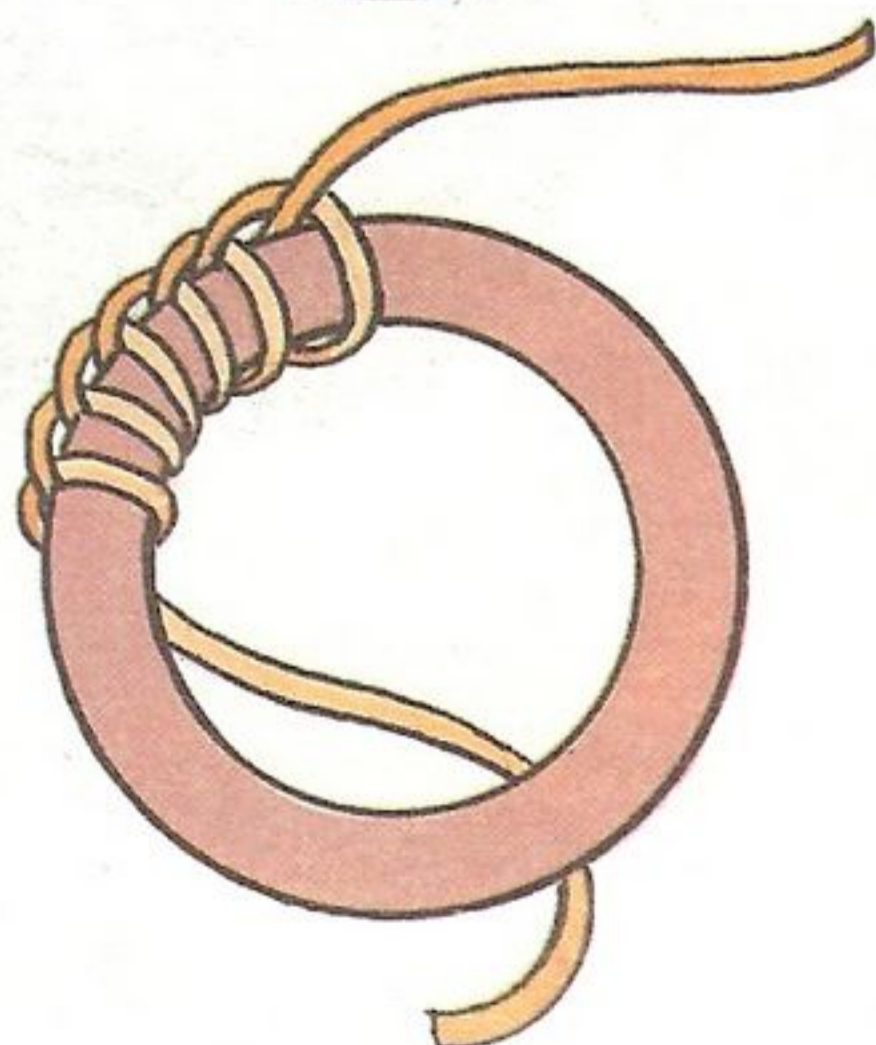
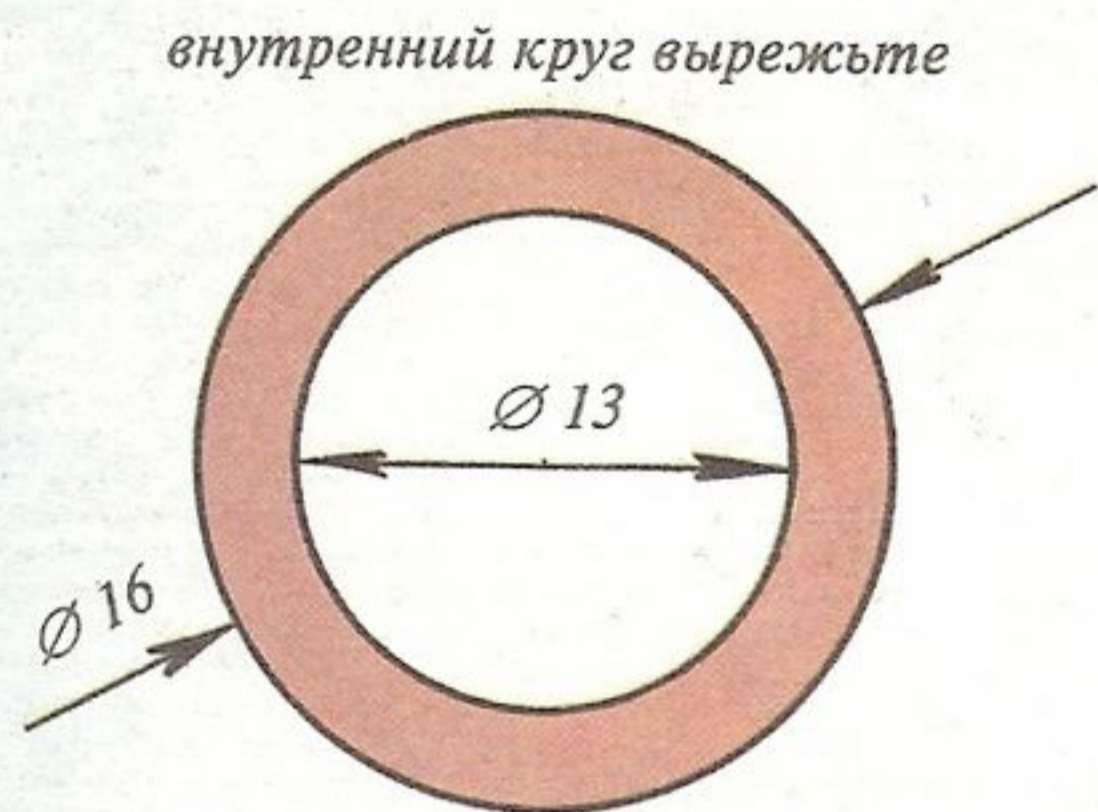

14. Оплетенное кожей кольцо приклейте клеем «Момент» на соединенные картонки.

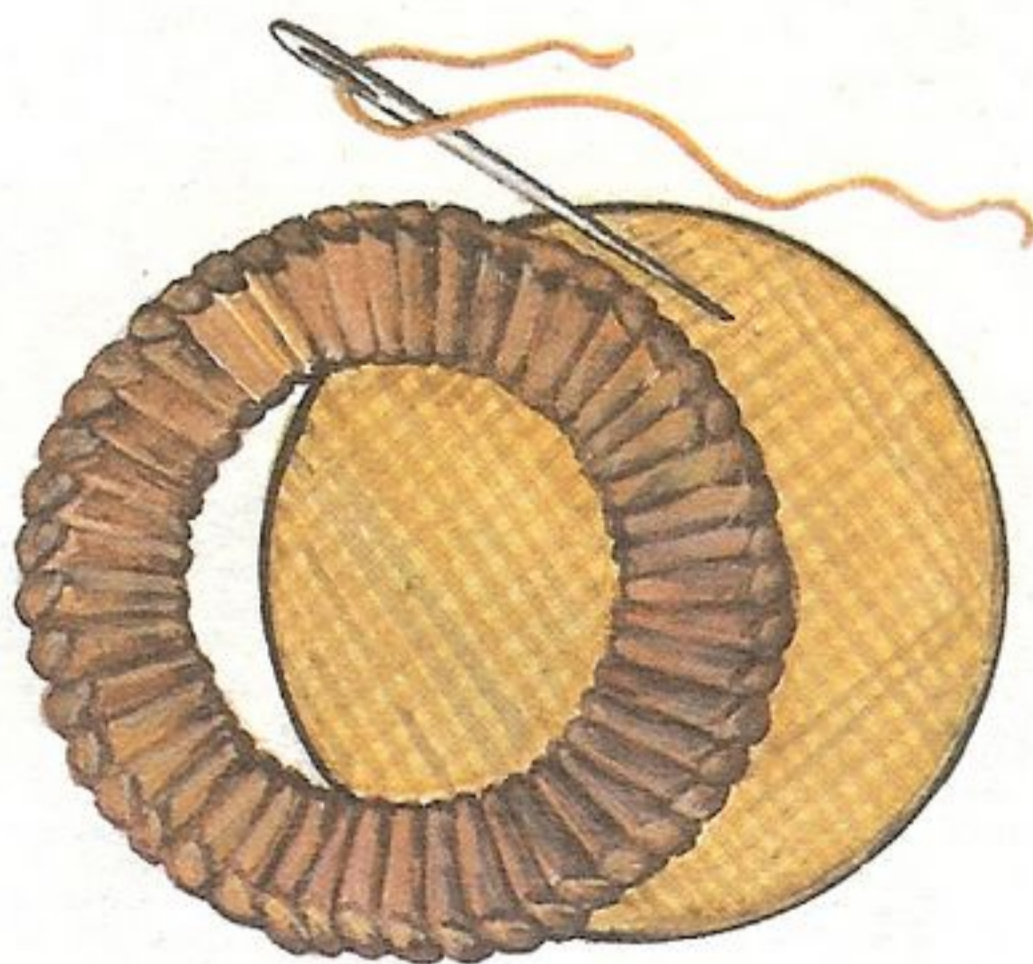

15. Расположите все подготовленные детали панно. Сначала в центре приклейте тыкву, предварительно подложив с изнанки кусочек поролона. Затем подклейте листья, спрятав проволочки под тыкву.

*Выкройка помещена на с. 39.*







# Ажурная вазочка



*Эту прелестную вещь можно дополнительно украсить, поставив сухие цветы или яркие кленовые листья, а можно еще немного потрудиться и создать для нее «вечный» цветок из разноцветного бисера.*

## **Инструменты**

Ножницы, пробойники.

## **Материалы**

Кожа, клей, крепкие нитки.

## **Дополнительные материалы**

Объемная форма для вазочки (это может быть баночка из-под крема, пузырек из-под духов и т. д.).

Затем сделайте ажурный рисунок с помощью фигурных пробойников.

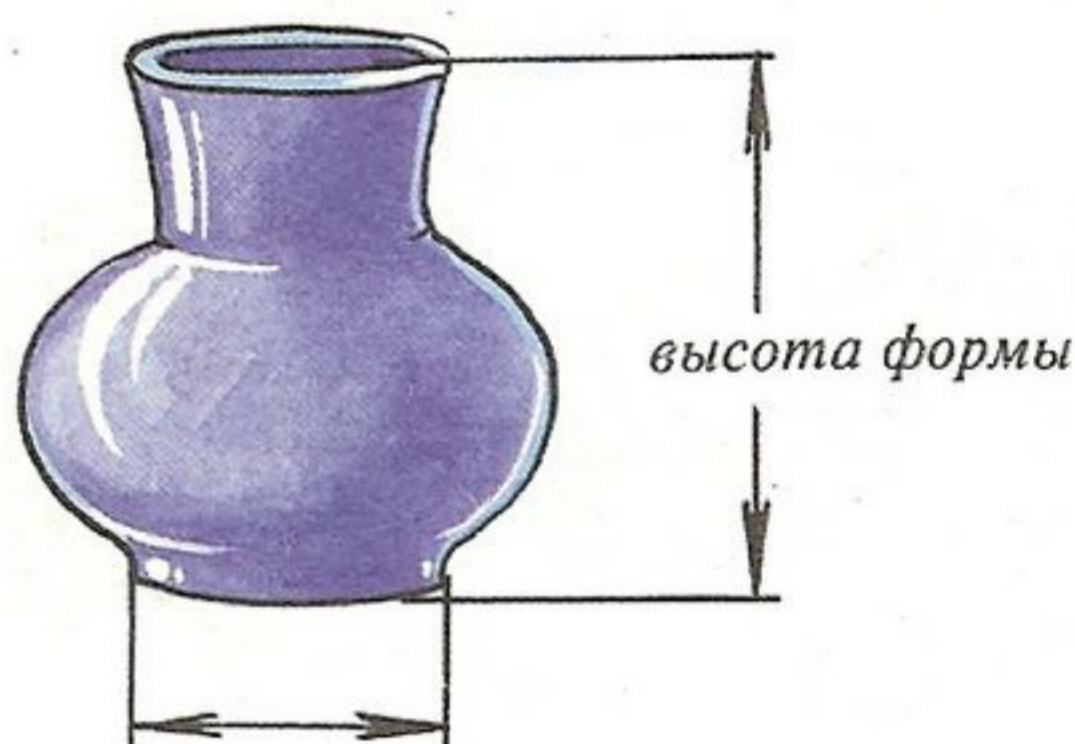

диаметр доньшка

## Описание работы:

1. Сначала рассчитайте размер выкройки.

Для этого измерьте высоту выбранной формы, умножьте ее на два и прибавьте диаметр доньшка формы.

Полученный размер будет диаметром выкройки.

2. По размеру выкроите деталь из кожи. Обработайте ее по краю полупробойником и круглым пробойником.

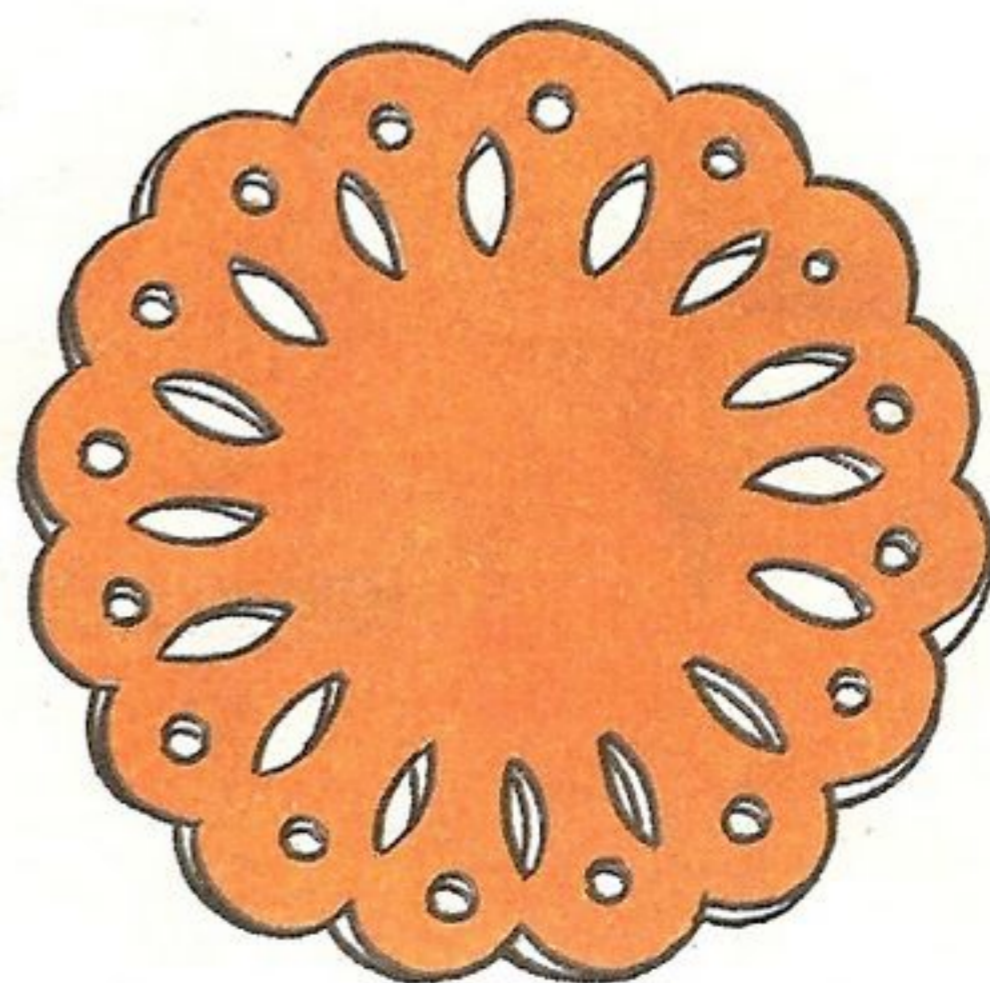

3. Разведите в стакане воды 2 столовые ложки клея ПВА. Подготовленную деталь замочите в растворе на 4—6 часов.

4. После вымокания кожу отожмите и соберите на выбранной форме. В дырочки по краям вденьте крепкую нитку и туго затяните выкройку на форме. Распределите равномерно все складочки и оставьте сохнуть.



5. После высыхания нитку удалите, а форму выньте.

В готовую вазочку можете поставить сухие цветы, травы или веточки и цветы из кожи, о которых мы вам еще расскажем.

Можно изготовить цветы из ткани и бисера.

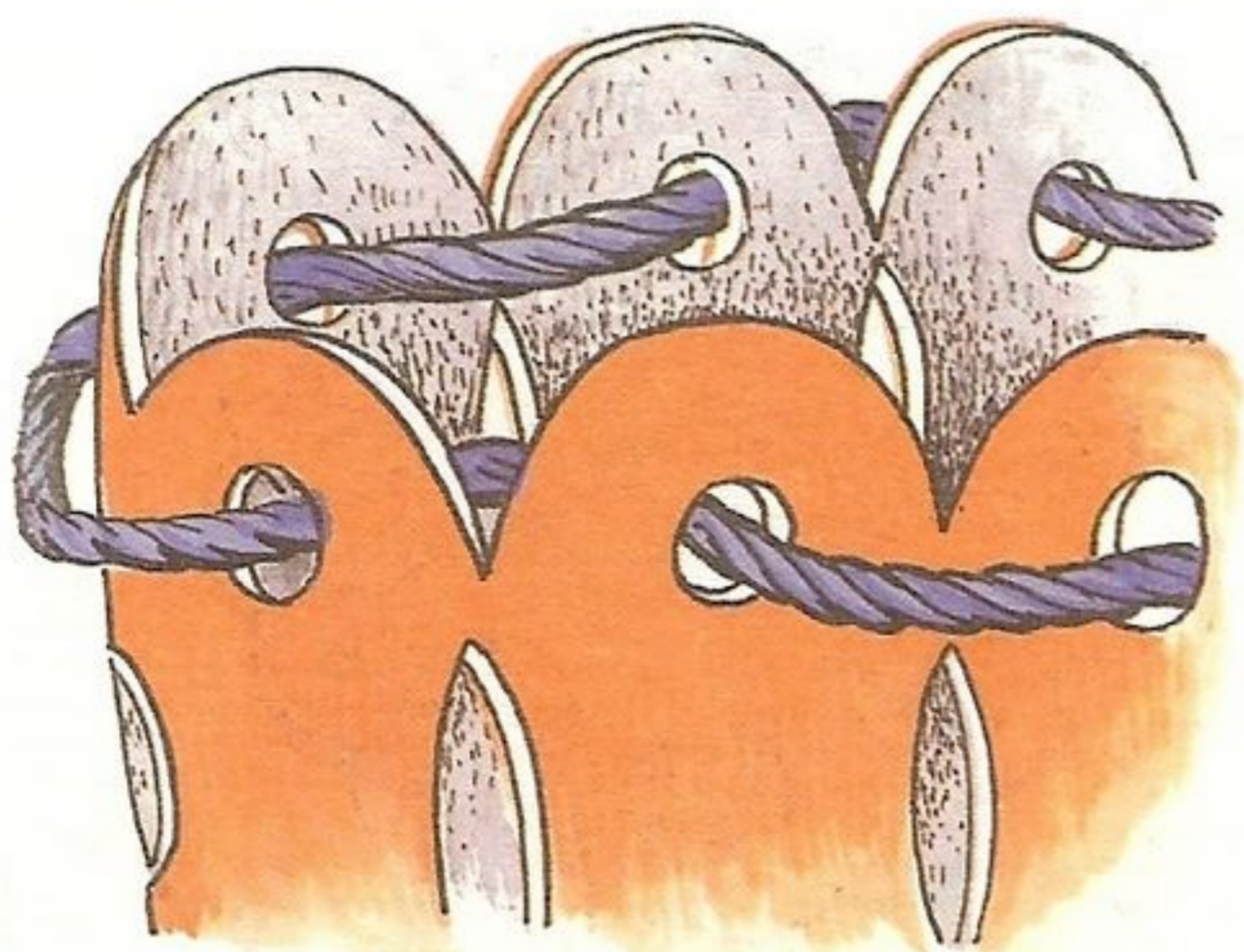

Выкройка панно «Тыква» (с. 33—35)



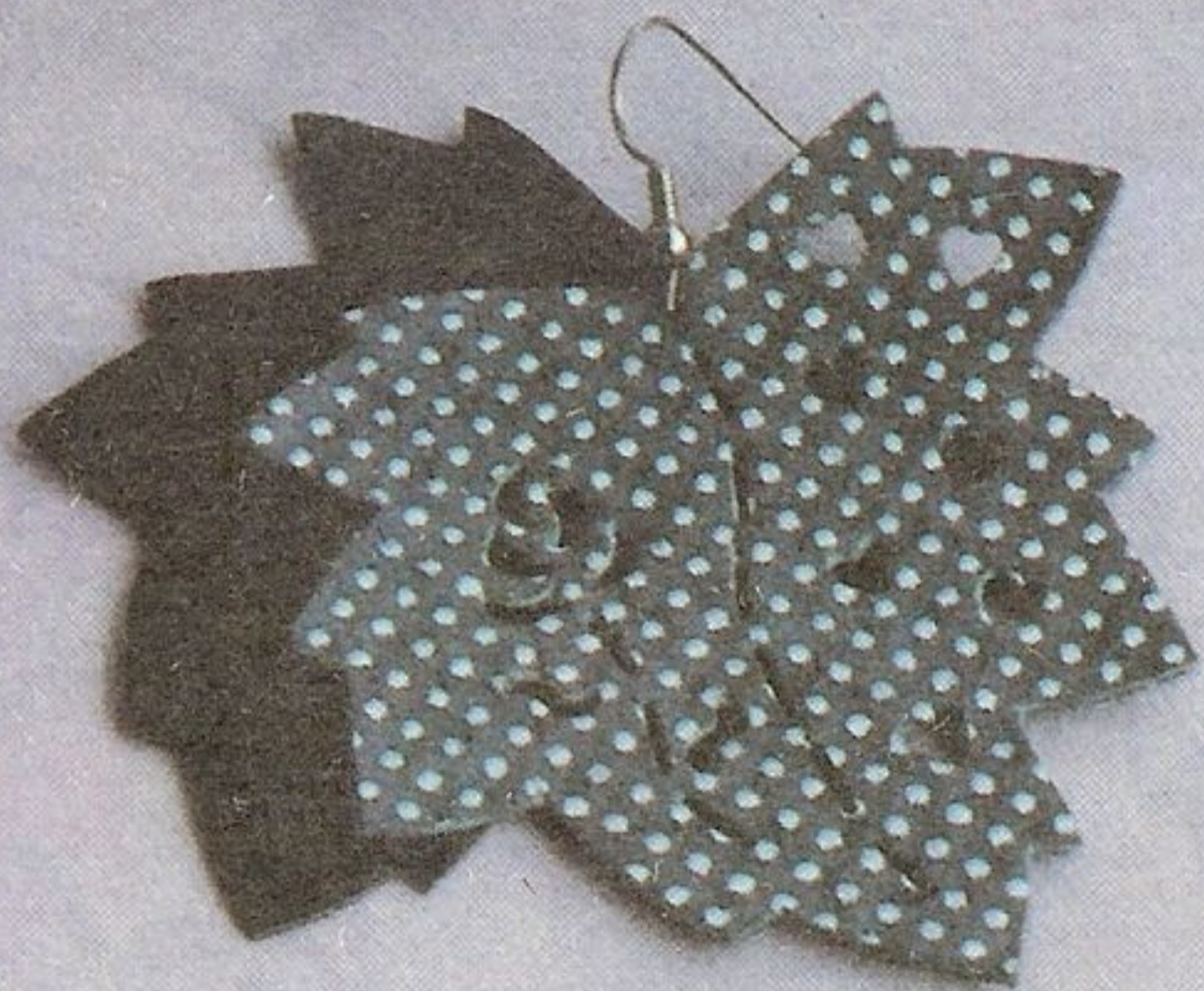

# Комплект «Листья»



*Элегантное молодежное украшение, выполненное из кожи контрастных цветов, — простое, но изысканное. Ни одна модница не откажется от такого комплекта. А самое главное: ни у кого не будет точно такого же!*

## **Инструменты**

Ножницы, пробойники (простые и фигурные).

## **Материалы**

Кожа (двух контрастных цветов), клей «Момент», картон.

## **Дополнительные материалы**

Браслет (пластмассовый или деревянный), застежки для сережек).

**Серьги.** 1. Сделайте трафарет листика из картона.

2. Выкроите по нему из кожи двух контрастных цветов четыре листика (по два каждого цвета).

3. Каждая серьга состоит из двух листиков. Верхние украсьте вырубкой.

4. Поставьте застежки.

## Описание работы:

**Браслет.** 1. Измерьте ширину браслета и длину его окружности. Вырежьте по этим размерам полосу кожи.

2. Обработайте края кожи полупробойником. По желанию в середине полосы можно сделать вырубку фигурными пробойниками.

3. Наклейте полосу кожи на браслет.

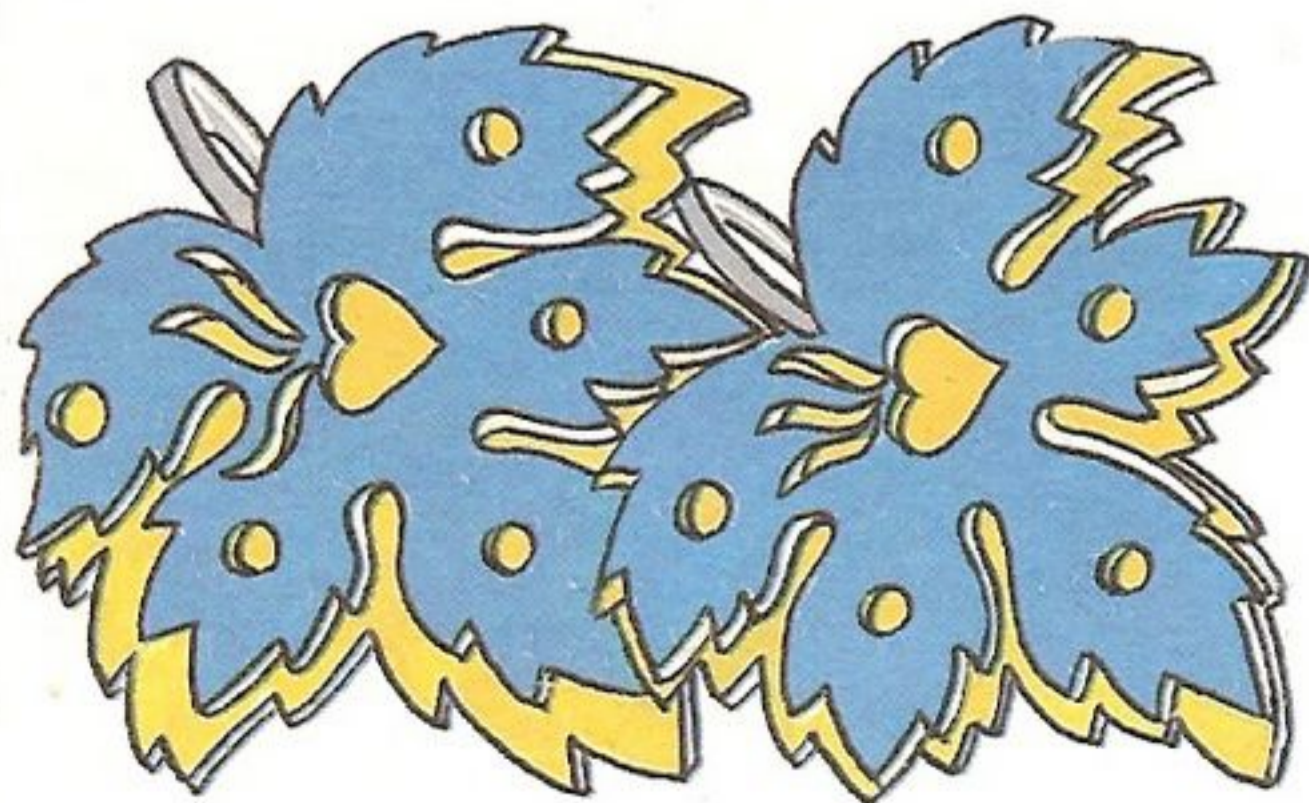

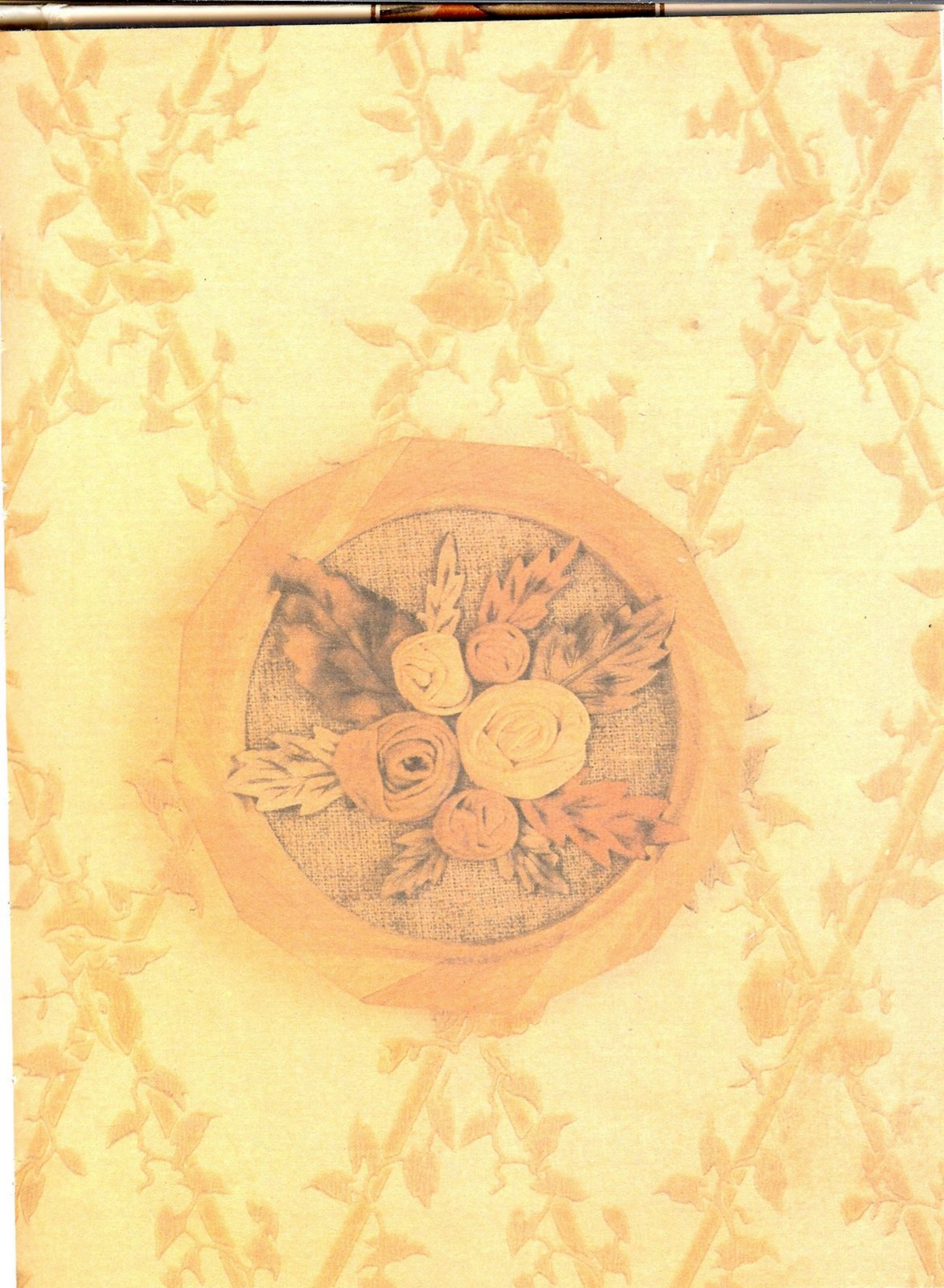

# Панно «Розы»



*В холодный зимний день эти прекрасные розы  
напомнят вам о радостях жаркого лета.  
Не грустите, ведь лето когда-нибудь вернется!*

## **Инструменты**

Ножницы, нож, пинцет, молоток.

## **Материалы**

Кожа (тонкая и толстая), картон, клей «Момент», свечка, кусок пластика или керамическая плитка (гладкая).

## **Дополнительные материалы**

Круглая деревянная рамка, кусочек ткани (лен или рогожка), маленькие гвоздики (3—4 штуки), сутаж (или тонкая тесьма).

2. По размеру картонной основы вырежьте ножницами кусочек льна или рогожки.

Приклейте вырезанный кусочек ткани на картон, аккуратно смазав клеем только края.

3. Обтянутый тканью картон плотно вставьте в рамку. Закрепите его маленькими гвоздиками.

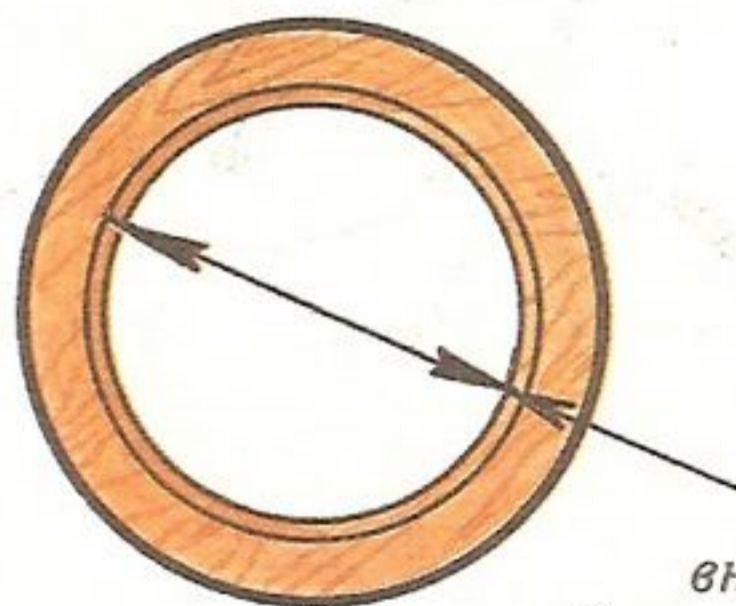

внутренний диаметр рамки

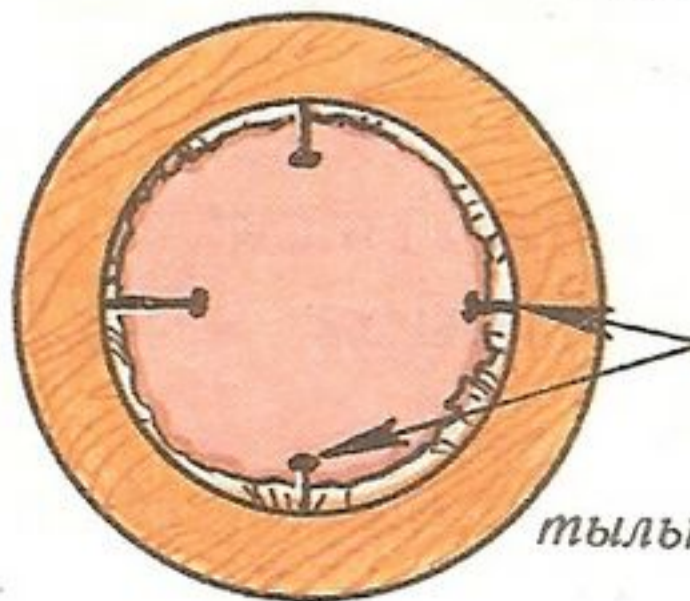

гвоздики  
тыльная сторона рамки

## Описание работы:

1. Подготовьте круглую деревянную рамку необходимого вам размера.

Вырежьте картонную основу, размер которой можно определить по тыльной стороне выбранной вами рамки для панно.

4. Обведите рамку карандашом, положив ее на картон. Определите, где будет верх панно, и, отступив 3 см от края картонного круга, сделайте шилом два отверстия для петельки.

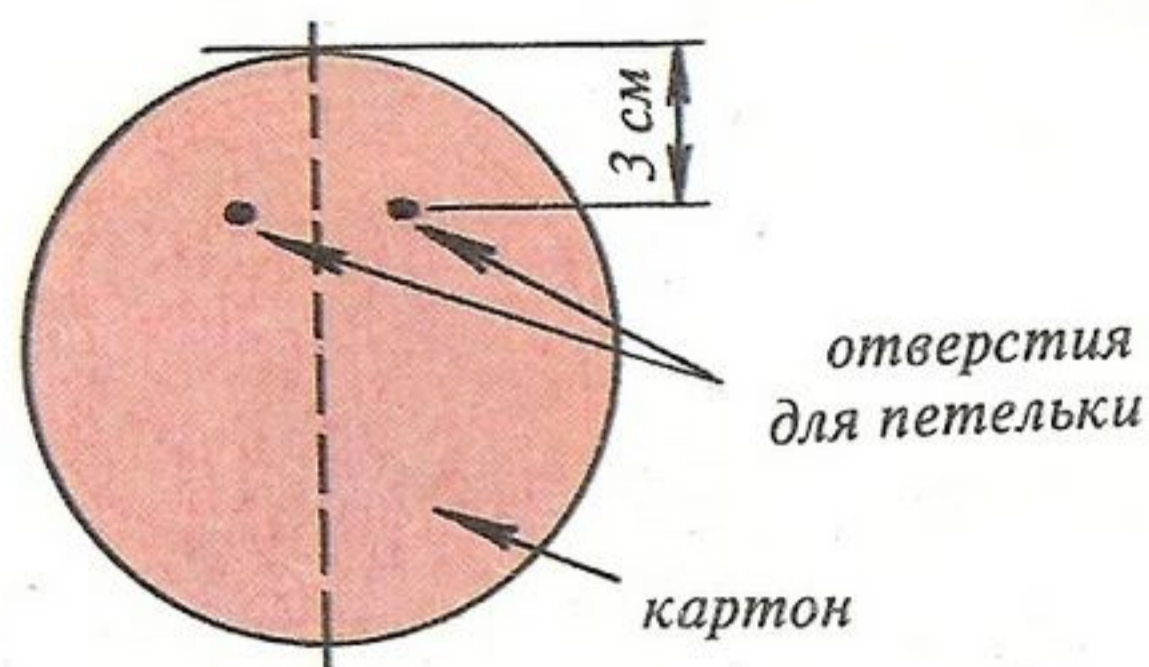

5. Возьмите кусочек сутажа или тесьмы (6—7 см), вставьте кончики в отверстия и завяжите на них узелки.

Затем картон приклейте к рамке.

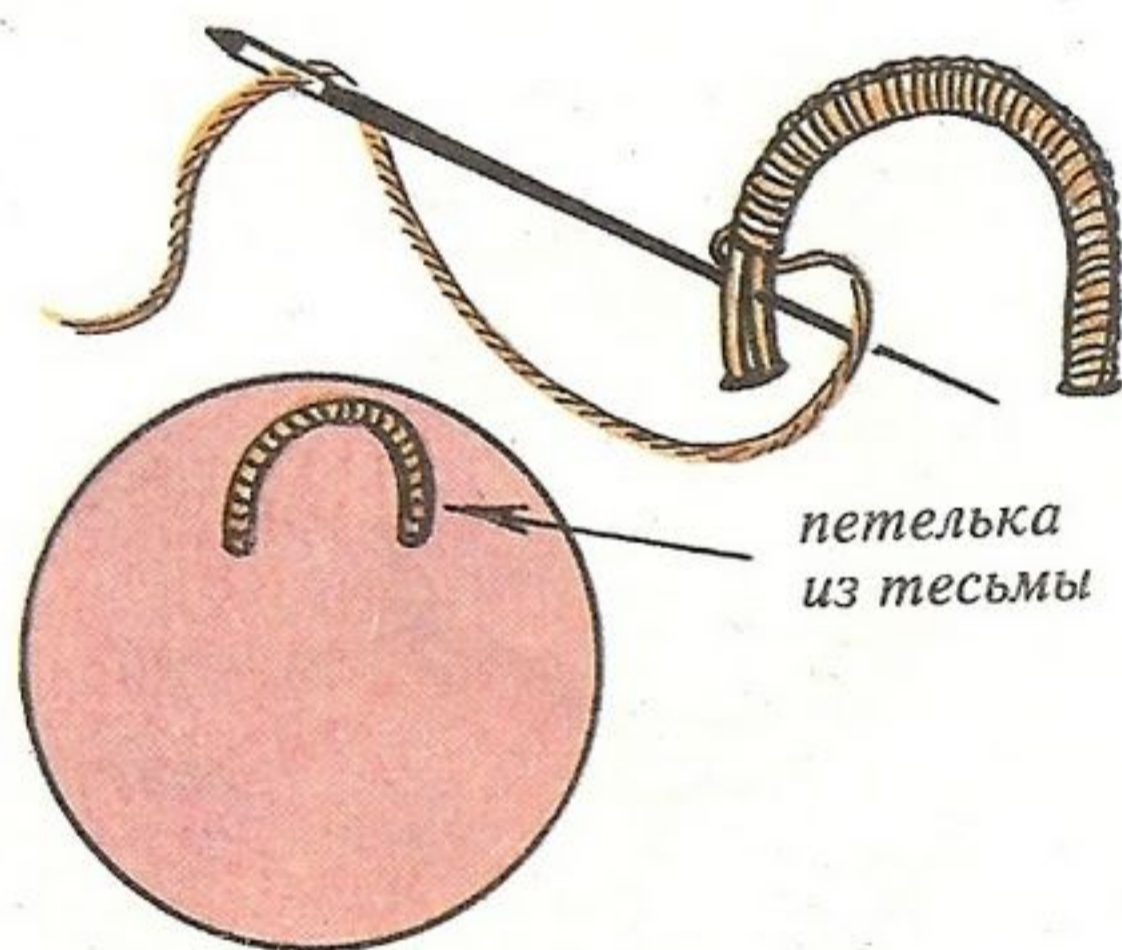

6. Сделайте несколько розочек и бутонов в технике «жмурка».

7. Сделайте из картона трафареты листьев по выкройкам.

8. По трафаретам выкроите листья из кожи.

9. Нанесите на листья прожилки и обработайте на свече.

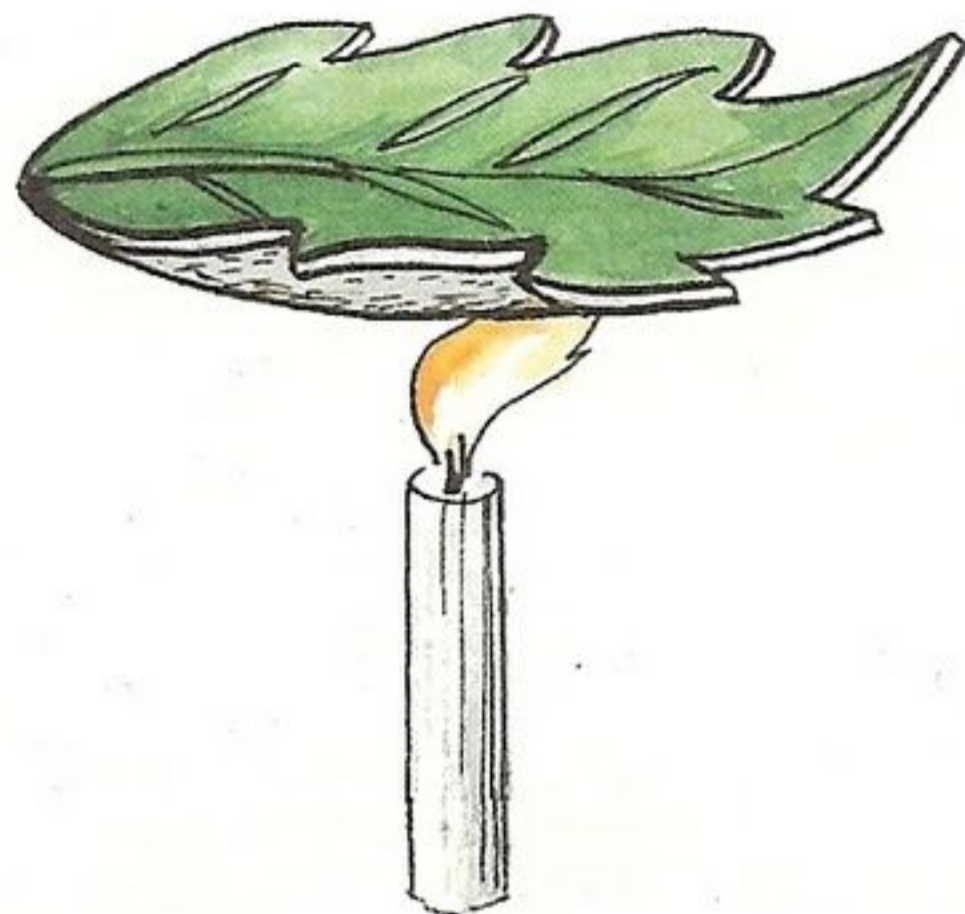

10. Готовые розочки и листья сложите в красивый букет.

Основания листьев с помощью пинцета аккуратно спрячьте под цветы.





11. Когда букет сложился, все детали приклейте. Не снимая букет с основы, начинайте клеить с листьев. Снимите розочку, которая накрывает лист, и подклейте основание листа. Затем приклейте на место снятую розочку. Таким же образом приклейте все цветы и листья.



### Трафарет





# Колокольчик



*Жаль, что обычай вешать колокольчик на дверь остался в прошлом.  
Но ведь вы можете повесить его на елку  
или просто на стену в прихожей — и рождественская ночь  
превратится для вас в волшебную сказку.*

## **Инструменты**

Ножницы, пробойники различной конфигурации, полупробойники.

## **Материалы**

Кожа, клей «Момент», картон.

2. Вырежьте из кожи 5 деталей.

Каждую деталь по нижнему краю обработайте полупробойником и круглым пробойником.

## Описание работы:

1. Сделайте из картона трафарет.



*можете нанести  
рисунок  
фигурными  
пробойниками*

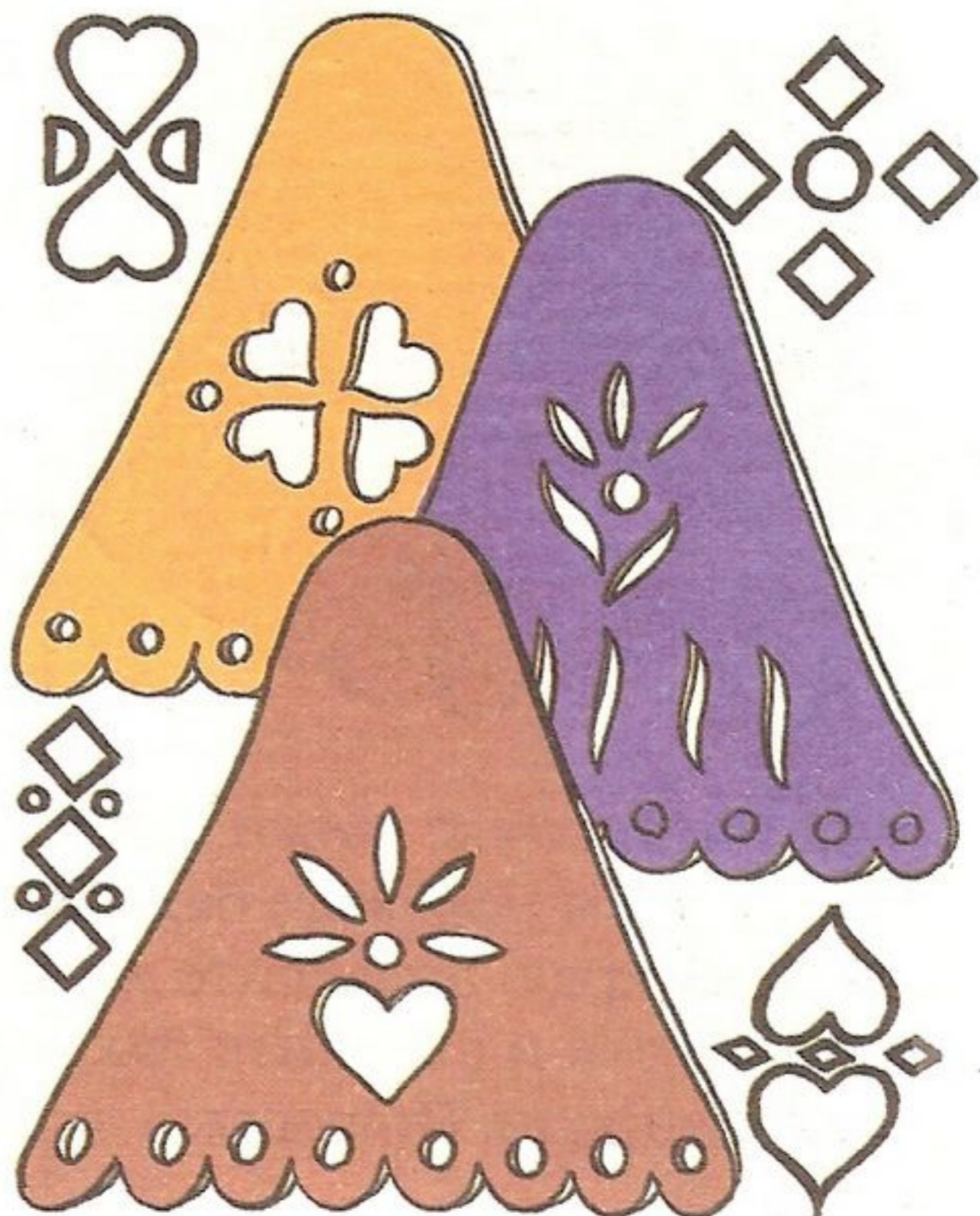

3. По боковым граням каждой детали пробойником сделайте отверстия для оплета. Количество отверстий на каждой детали должно быть равным.

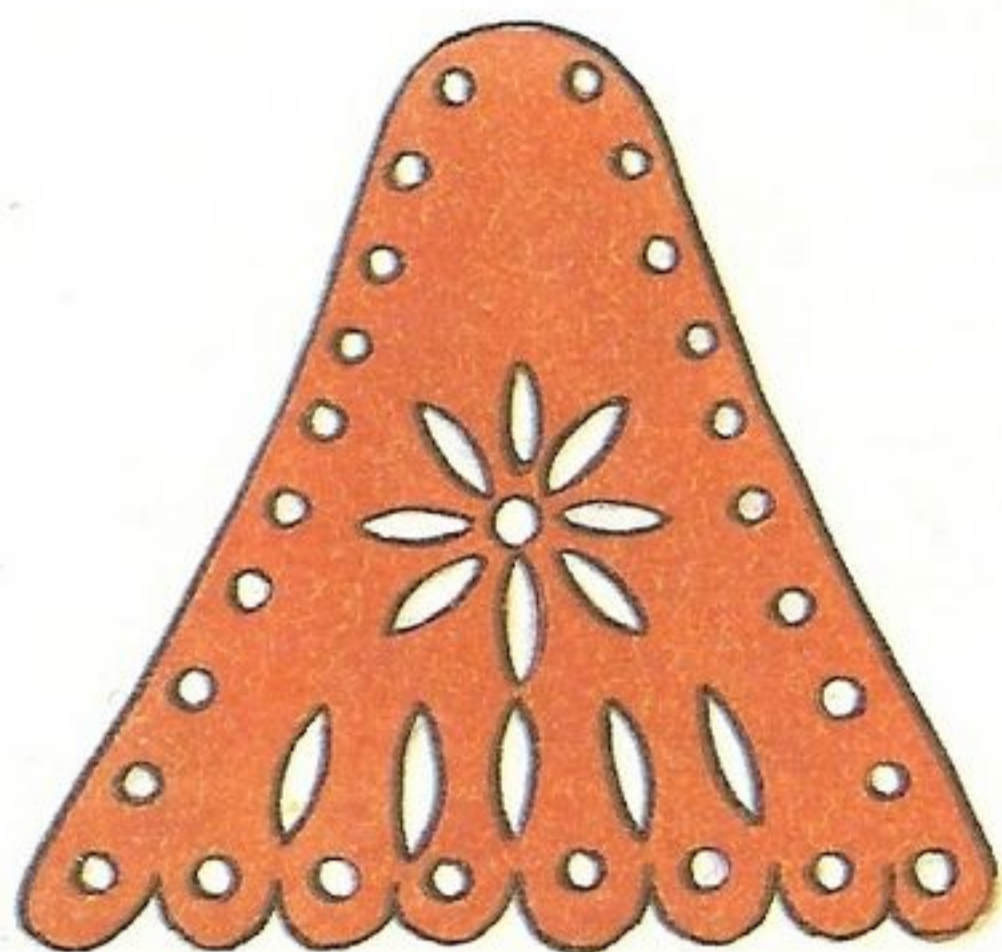

4. Нарежьте тонких шнурков и сплетите все детали вместе.

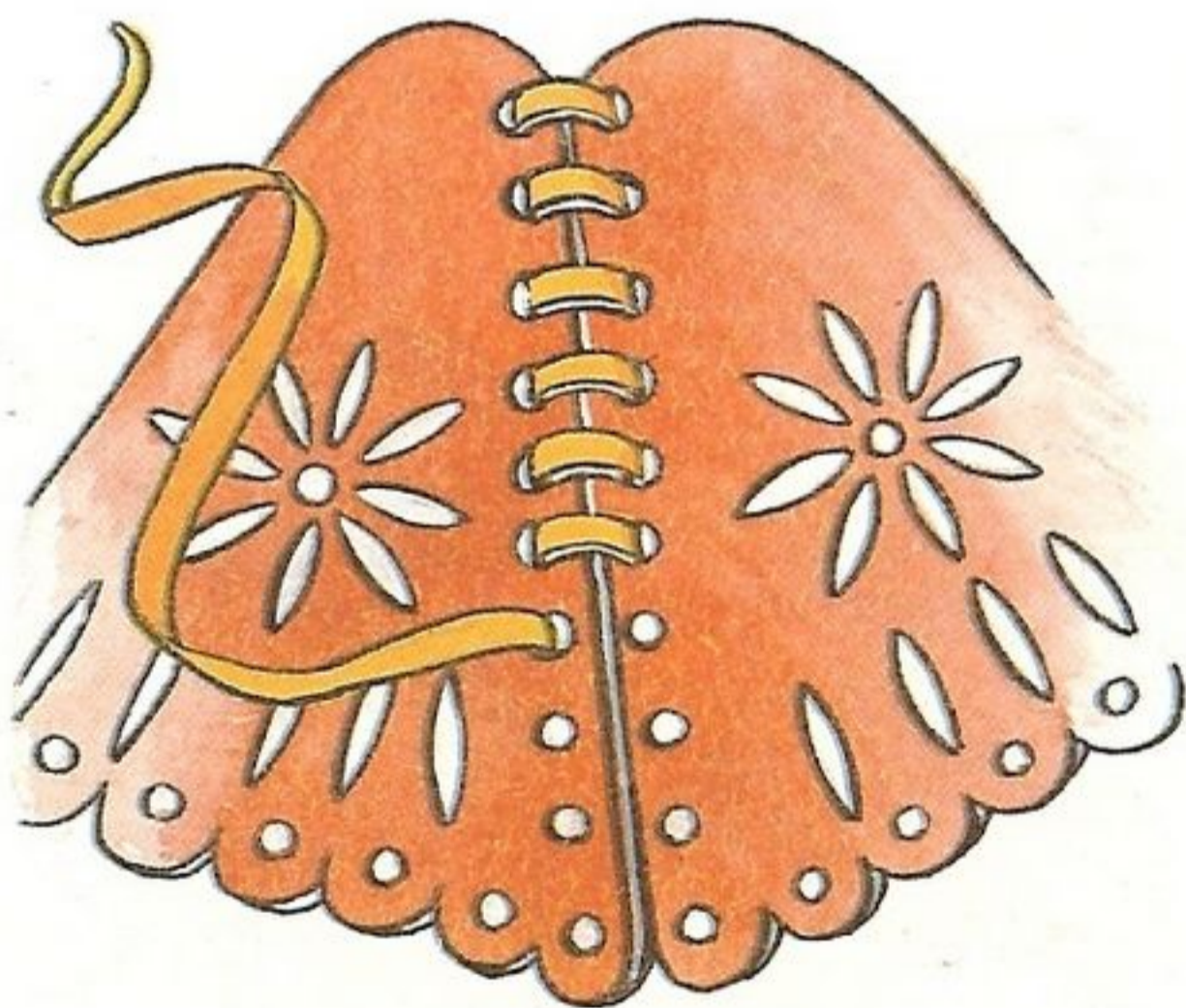

5. На кусочке кожи размером 1,5×4 см нарежьте бахрому. К одному краю подклейте длинный шнурок и сверните бахрому по спирали. Получится кисточка.

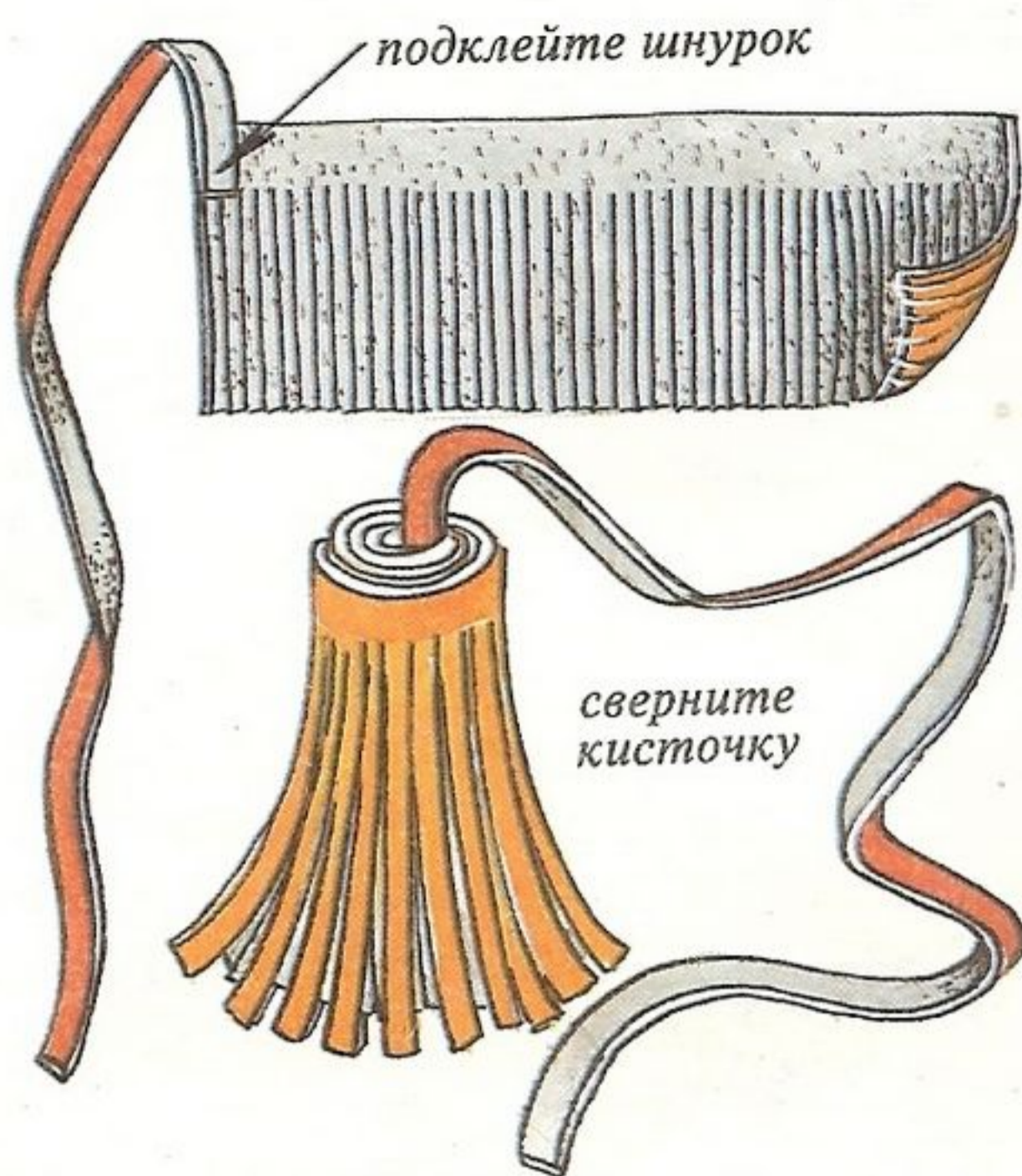

6. Кисточку подвесьте внутрь колокольчика.

Шнурок от кисточки выведите сверху и сверните петельку, подклеив край шнурка к колокольчику.

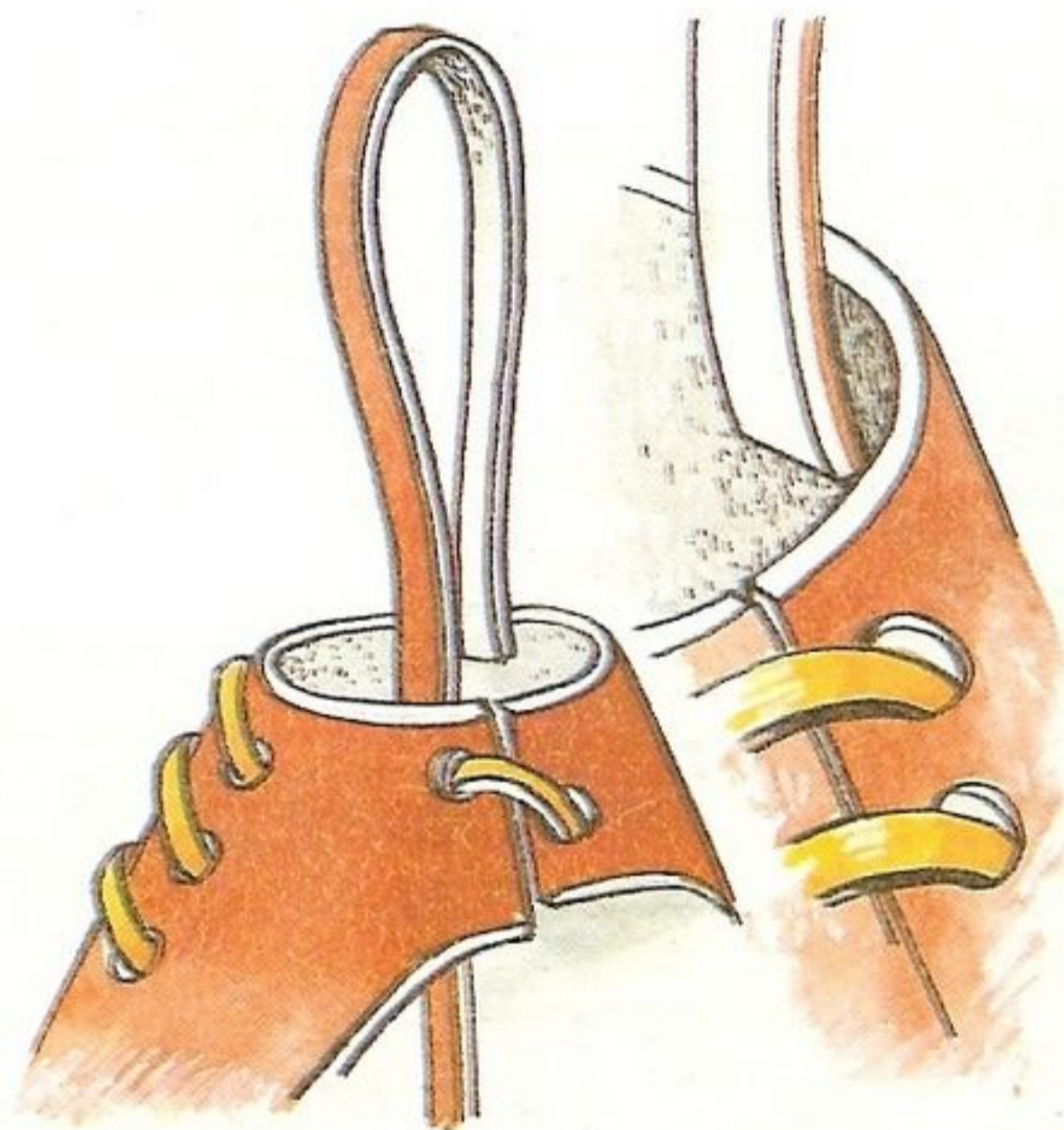

7. Для верхушки колокольчика вырежьте кружок из кожи.

Обработайте его по краю полу-  
пробойником.

В центре сделайте неболь-  
шое отверстие, проденьте кру-  
жок через петельку и аккуратно  
подклейте к колокольчику.

### Выкройка

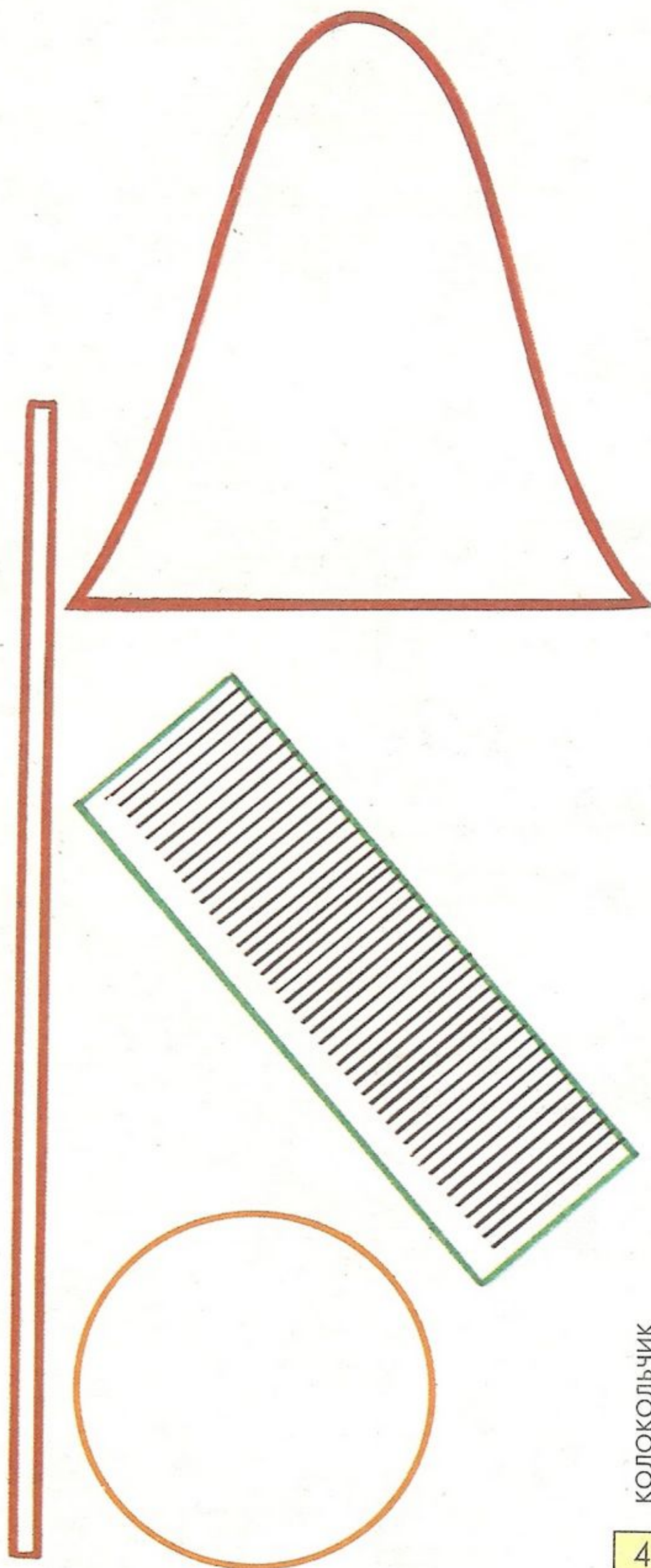
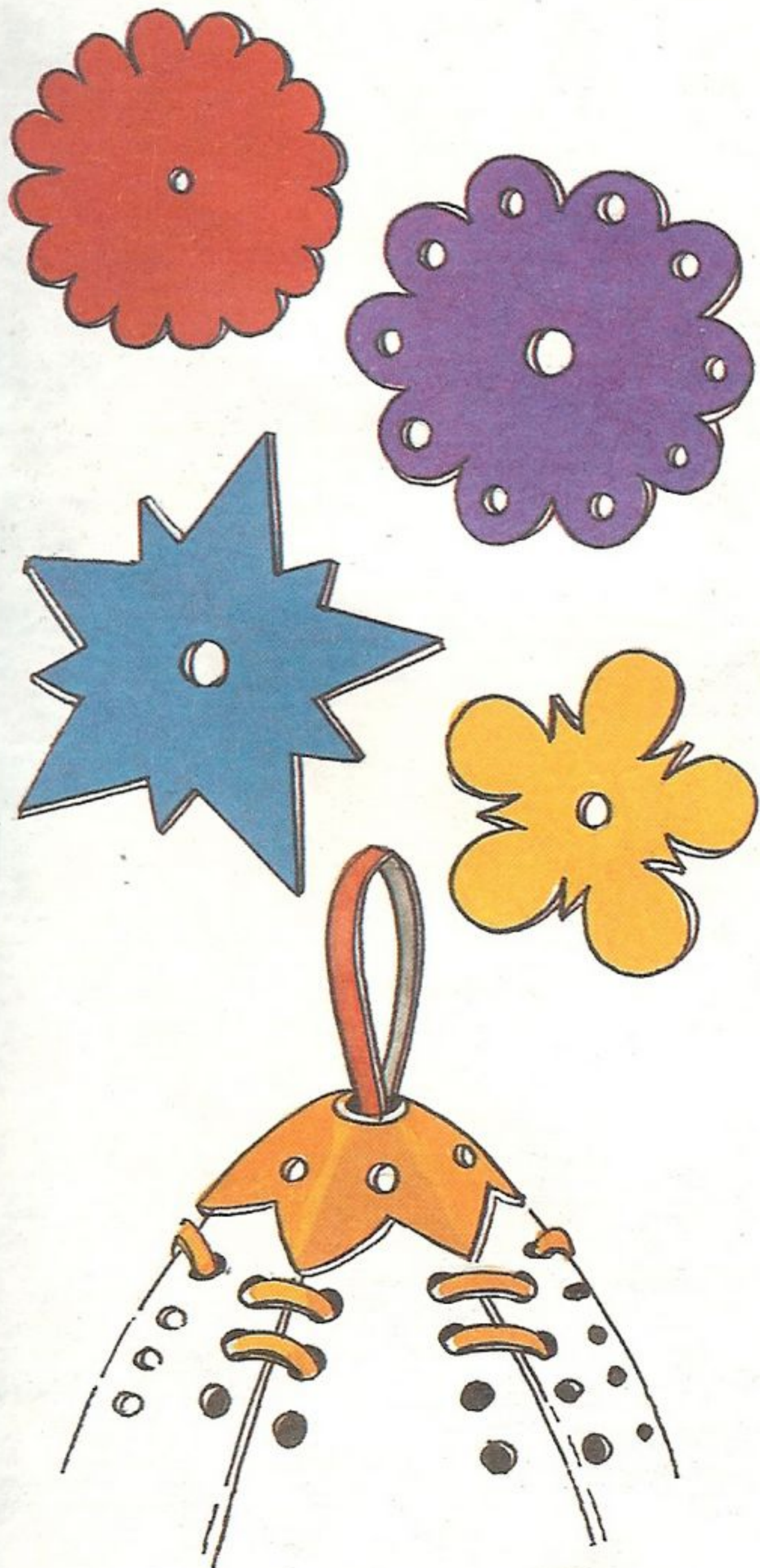



1913

PASCOCKI

# Пасхальные яйца



Старинная традиция обмениваться крашеными яйцами на Пасху сохранилась до сих пор. Эти яйца будут украшением праздничного стола, если вы уложите их в плетеную корзиночку или на яркую салфетку вокруг пасхального кулича со свечой.

## Инструменты

Ножницы, пробойники.

## Материалы

Кожа, клей «Момент».

## Дополнительные материалы

Деревянные заготовки для яиц.

тайте по краю полупробойником. В центре одной из деталей сделайте пробойником дырочку.

4. Там, где будет кусочек кожи с дырочкой, подклейте маленькую петельку.

Наденьте на нее кусочек кожи и приклейте его.

5. Надписи можете сделать масляными красками.

## Описание работы:

1. Посередине деревянной заготовки наклейте полоску кожи, хорошо ее разгладив. Края подгоните встык.

2. С обеих сторон подклейте по две полоски кожи, обработанных полупробойником с одной стороны.

3. Для самых кончиков яйца вырежьте круглые детали из кожи так, чтобы они накрывали последнюю полоску.

Перед тем как наклеить круглые детали, их также обрабо-



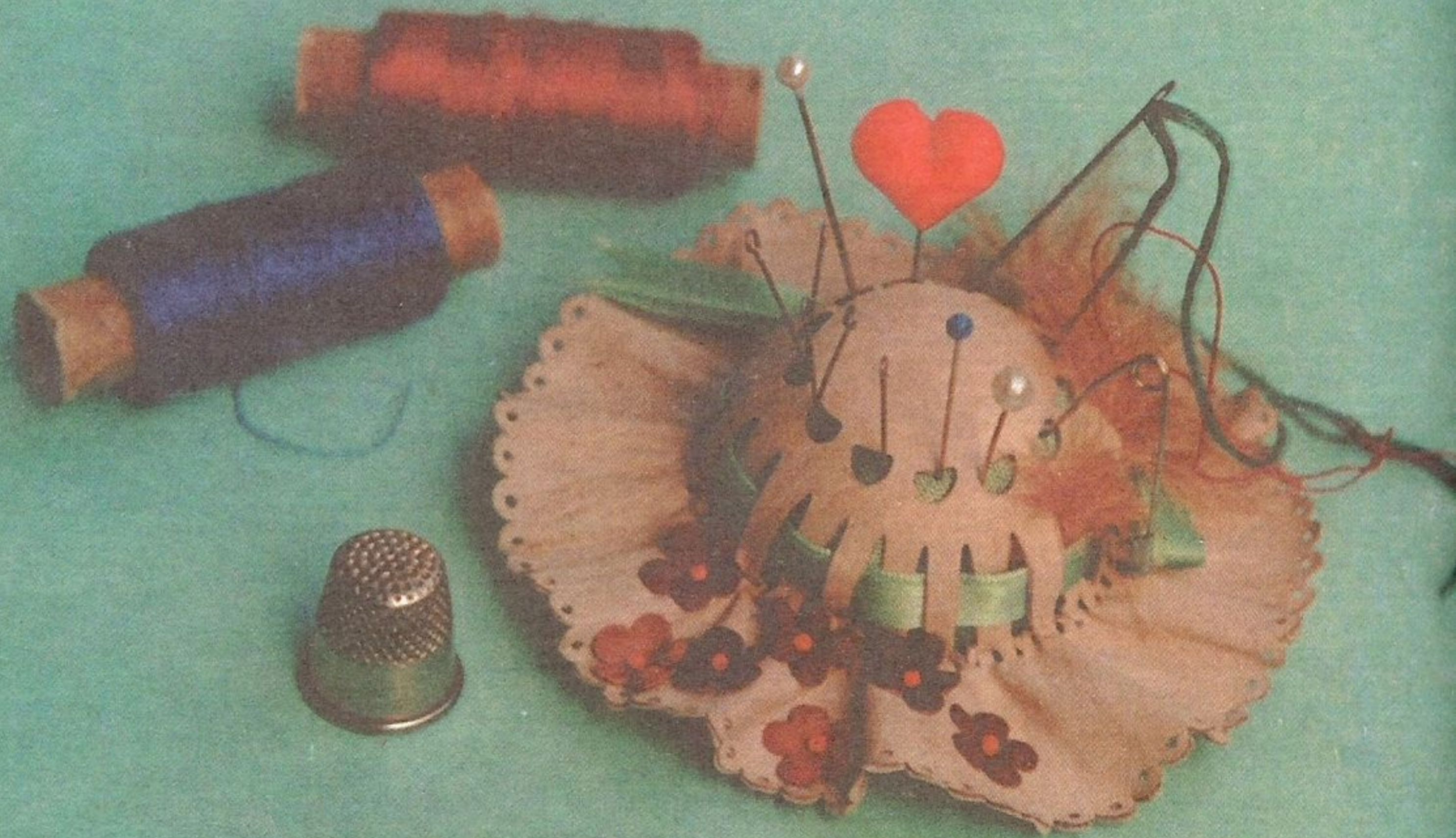



# Игольница «Шляпка»



*Ах, какой фасон у этой шляпки!*

*Она поможет вам не только сохранить хорошее настроение, но и все иголки... А это так важно, когда дело не спорится.*

## **Инструменты**

Пробойники, ножницы, шило, нож, циркуль.

## **Материалы**

Тонкая кожа, картон, клей ПВА, деревянная дощечка, проволока.

## **Дополнительные материалы**

Атласная лента длиной 20—25 см, кусочек ткани, поролон (или вата), иголка, нитки в тон ткани, бисер, маленькое перышко.

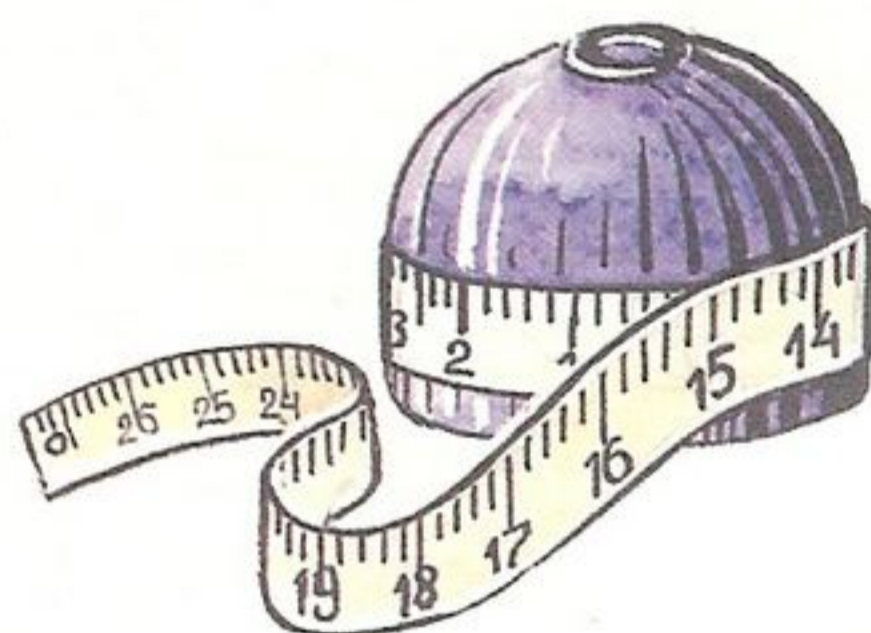

2. По выкройке сделайте трафарет из картона.

Два внутренних круга аккуратно вырежьте остро заточенным ножом, не дорезая линию до конца (оставляйте примерно по 1 см).

## Описание работы:

1. Подберите форму для шляпки (это может быть крышечка от шампуня, небольшой пластмассовый шарик, солонка — все, что имеет круглую сферическую форму). Для нашей выкройки длина окружности формы должна быть около 15 см.

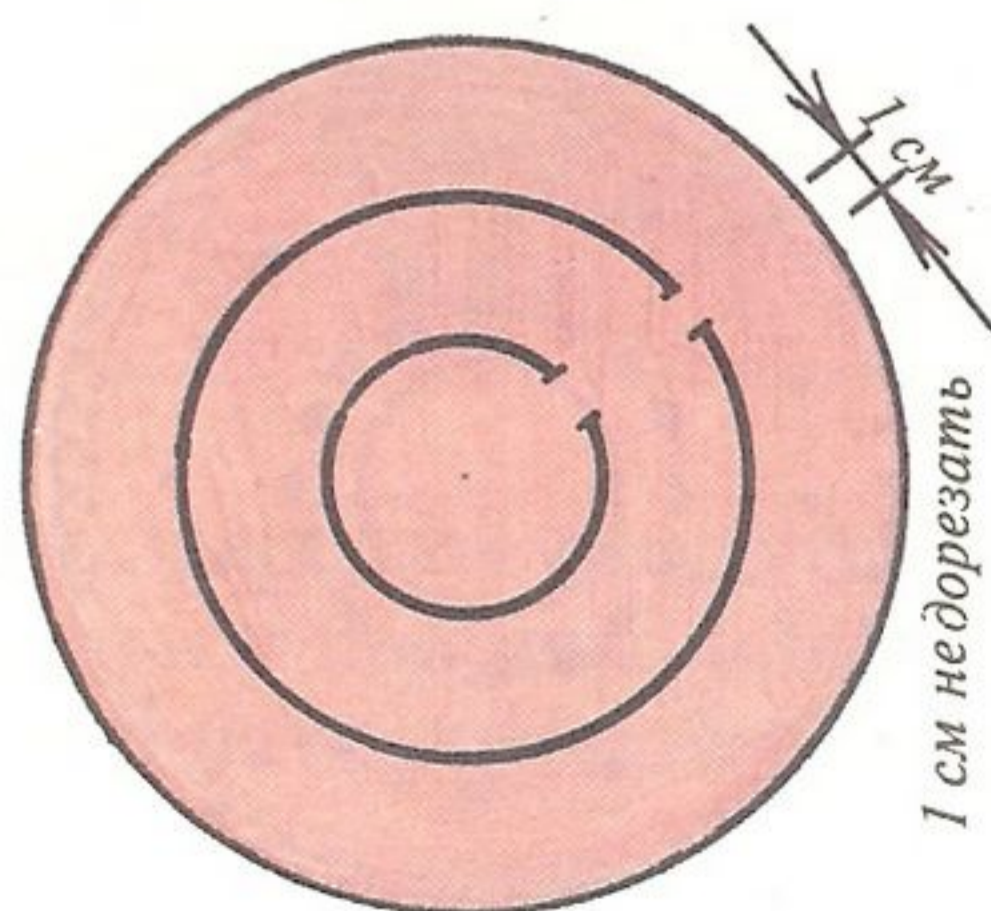

3. По трафарету выкроите из кожи круг и перенесите на выкройку две внутренние окружности с трафарета.

Для этого, поочередно отгибая внутренние круги трафарета, ручкой очертите окружности.



4. Край круга из кожи обработайте полупробойником или ножницами «зигзаг», то есть сделайте волнистый край.

5. По линиям, начерченным внутри круга, фигурными пробойниками сделайте отверстия, равномерно распределив их по окружности.

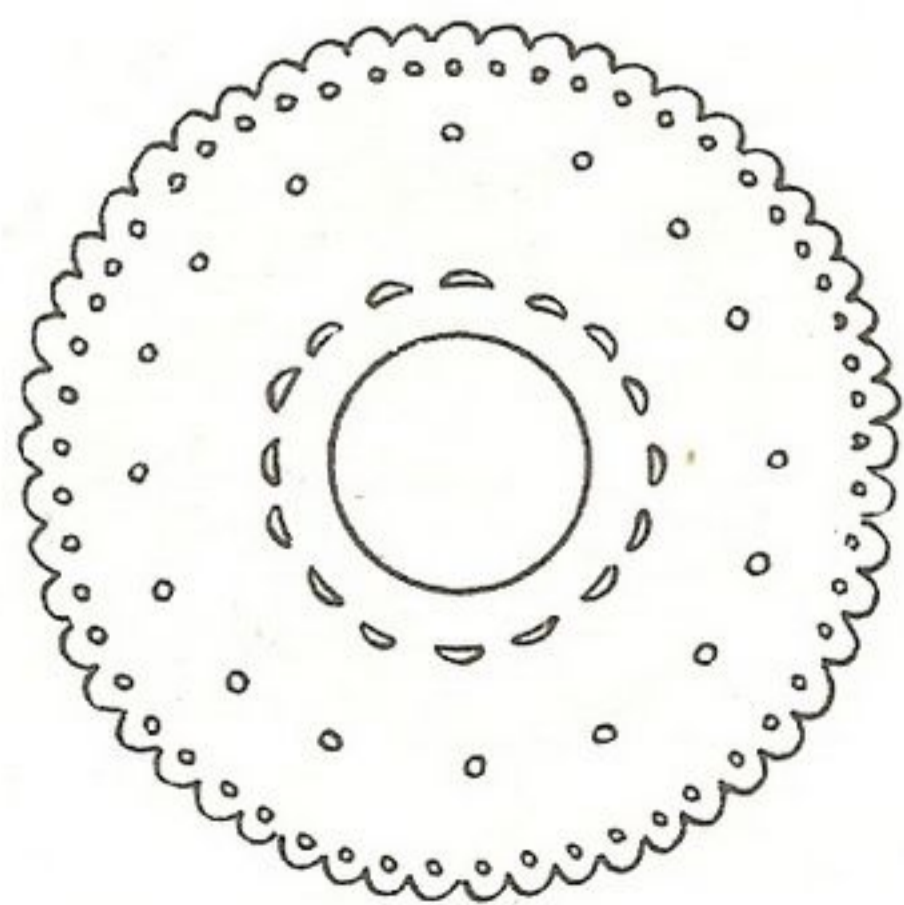

6. Между двумя рядами дырочек сделайте пробойником удлиненные отверстия. Их можно прорезать ножом или заточенной стамеской.

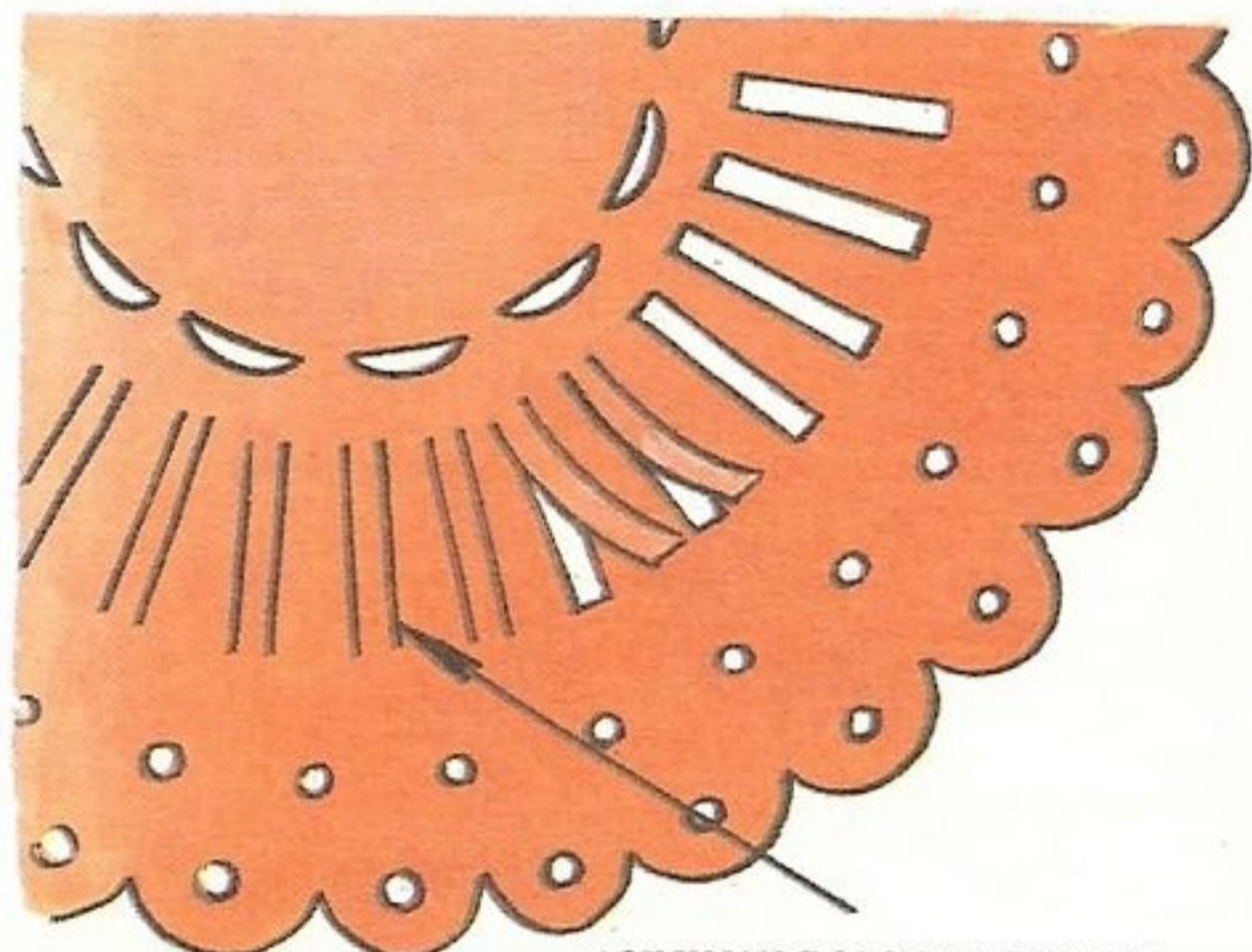

горизонтальные — ножницами  
или пробойником

7. После того как подготовлена выкройка, замочите ее на 2—3 часа в растворе из 2 столовых ложек клея ПВА на стакан теплой воды.

8. Пока кожа вымокает, готовим цветочки. Выкроите их из кожи и слегка поджарьте на электроплитке.

9. Внутри шляпки будет лежать подушечка для иголок. По трафарету вырежьте круг. По краю круга подогните на изнанку 0,5 см и наметайте. Затем обметочными стежками через край присоберите круг, оставив небольшое отверстие, через которое набейте шарик пороло-

ном или ватой. Подтяните нитку и закрепите ее. Оставшееся отверстие замаскируйте, вырезав кусочек той же ткани (размером чуть больше отверстия), и пришейте его маленькими стежками, подгибая краешки внутрь.

*набейте поролон*

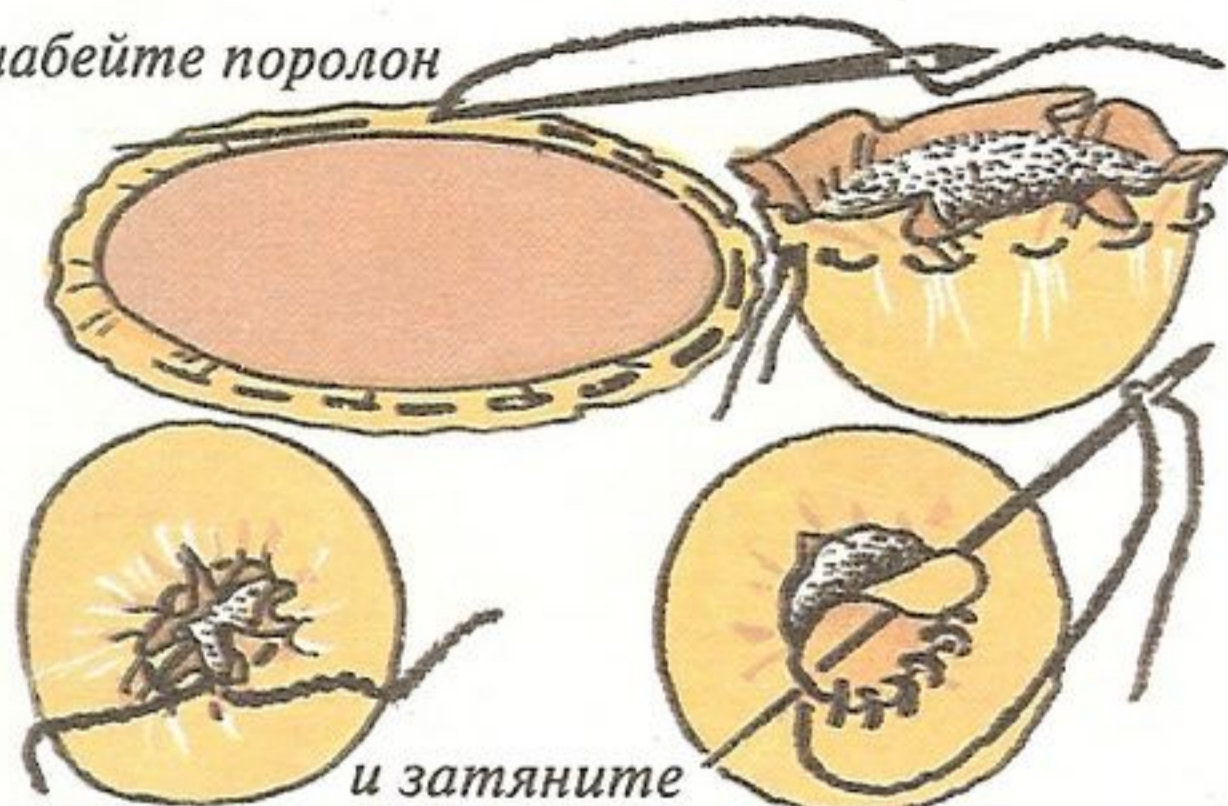

*и затяните*

10. Вымоченный кусочек кожи хорошо отожмите, проденьте в дырочки проволочку или крепкий шнурок и сильно стяните по форме. Головку шляпки разгладьте руками. Поля ее должны лежать свободно драпирующимися складками. Шляпку оставьте на форме до полного высыхания.



11. Когда шляпка высохнет, снимите ее с формы, а проволочку (или шнурок) выгащите. В уд-

линенные прорезы вставьте атласную ленточку и завяжите бантик. На кончиках вырежьте уголки.



12. На поля шляпки пришейте 7—9 цветочков.

Шилом сделайте дырочки в центре цветочка и на полях шляпки. Совместите дырочки и бисером пришейте цветочек.

Не обрывая нитки, пришейте следующий цветочек и так далее.

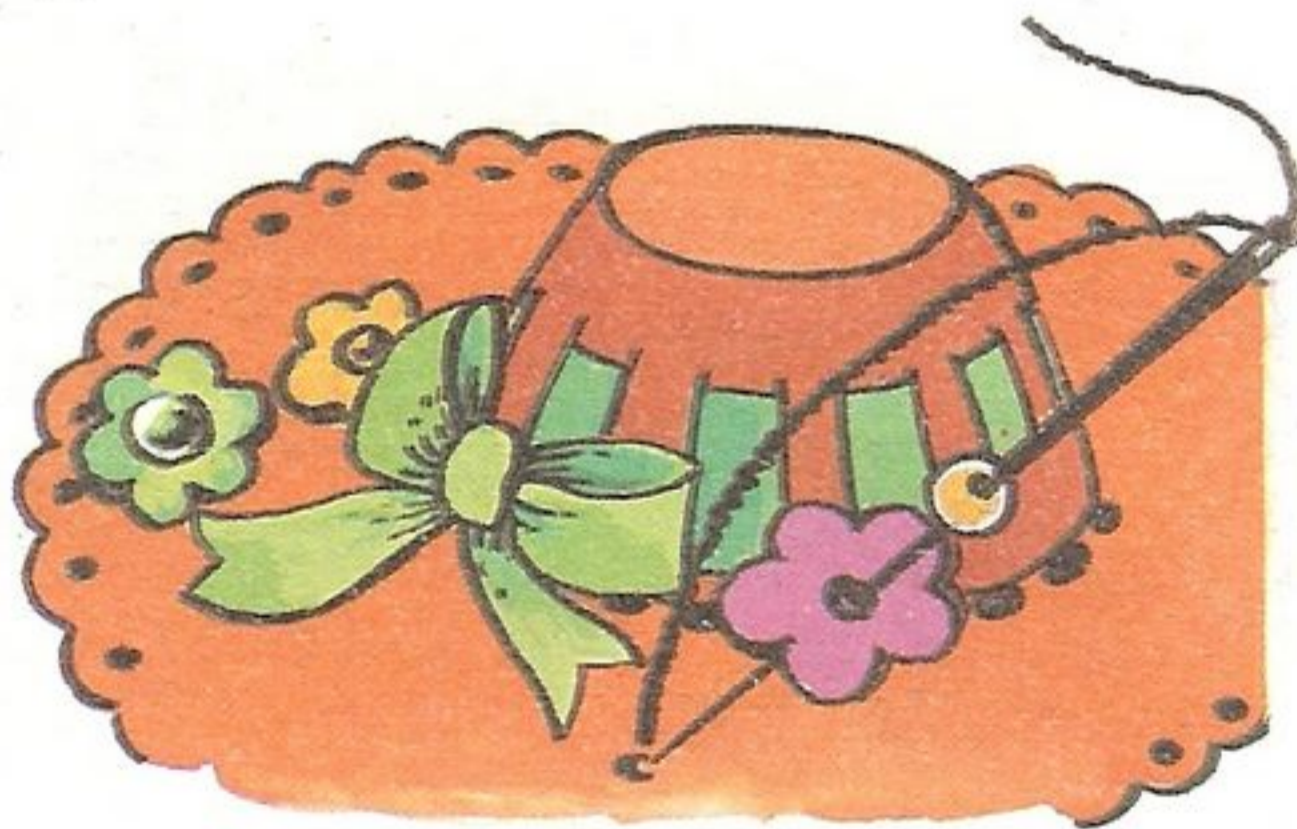

13. Закрепите около бантика маленькое перышко и наденьте шляпку на поролоновый шарик.

*Выкройка помещена на с. 59.*



# Вазочка



*Эта вазочка с розочками очень красиво смотрится на письменном столе или книжной полке.*

*Можно поставить в нее сухие цветы из вашего сада или яркий цветок из шелка.*

## **Инструменты**

Ножницы.

## **Материалы**

Кожа, клей ПВА.

## **Дополнительные материалы**

Крепкий шнурок, бинт эластичный трубчатый, объемная форма для вазочки (желательно с узким горлышком).

3. После вымачивания кожу хорошо отожмите, туго соберите вокруг горлышка выбранной формы и затяните шнурком.

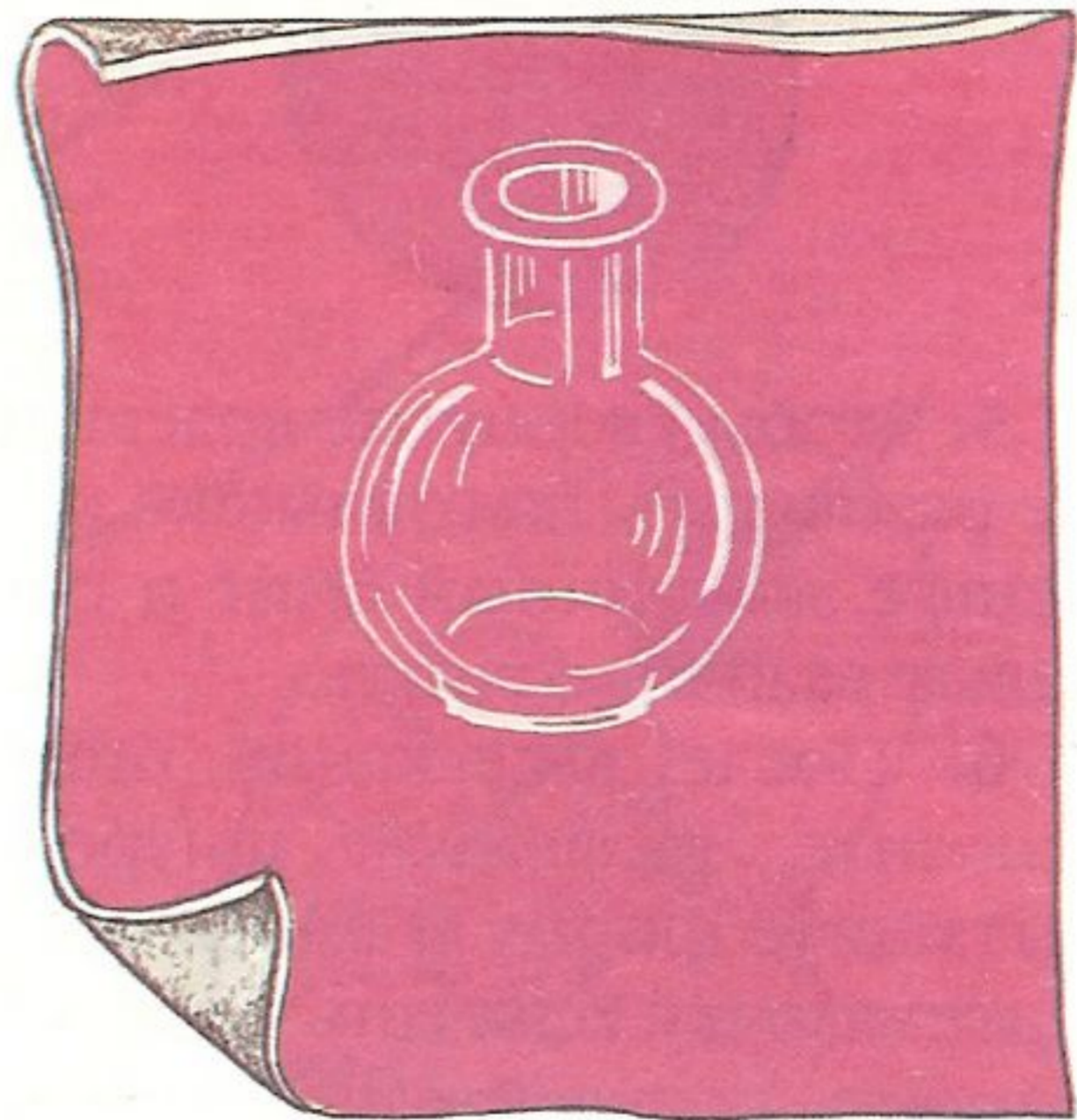

## Описание работы:

1. По выбранной форме подберите кусок кожи так, чтобы в него можно было полностью завернуть форму и еще оставались излишки для оформления горлышка вазочки.

2. Растворите в стакане воды 2 столовые ложки клея ПВА. Замочите кусок кожи в растворе на 4—6 часов.

4. Из оставшихся краешков сверните розочки, сложите листики.

При необходимости лишнее подрежьте ножницами.

полотно. Работа с готовым полотном идет так же, как описано выше.

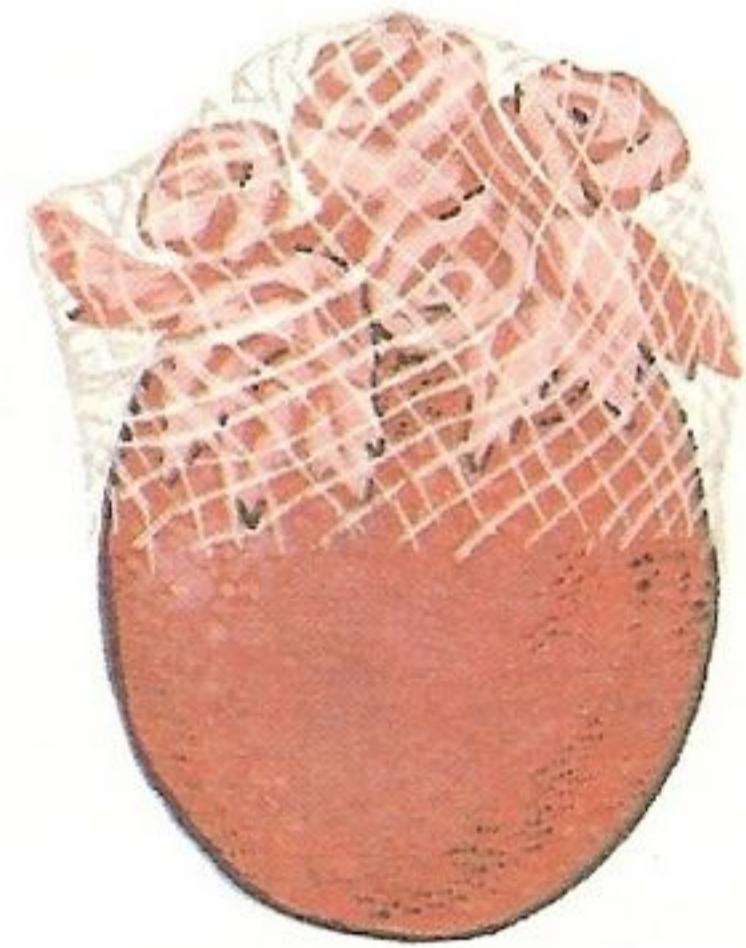
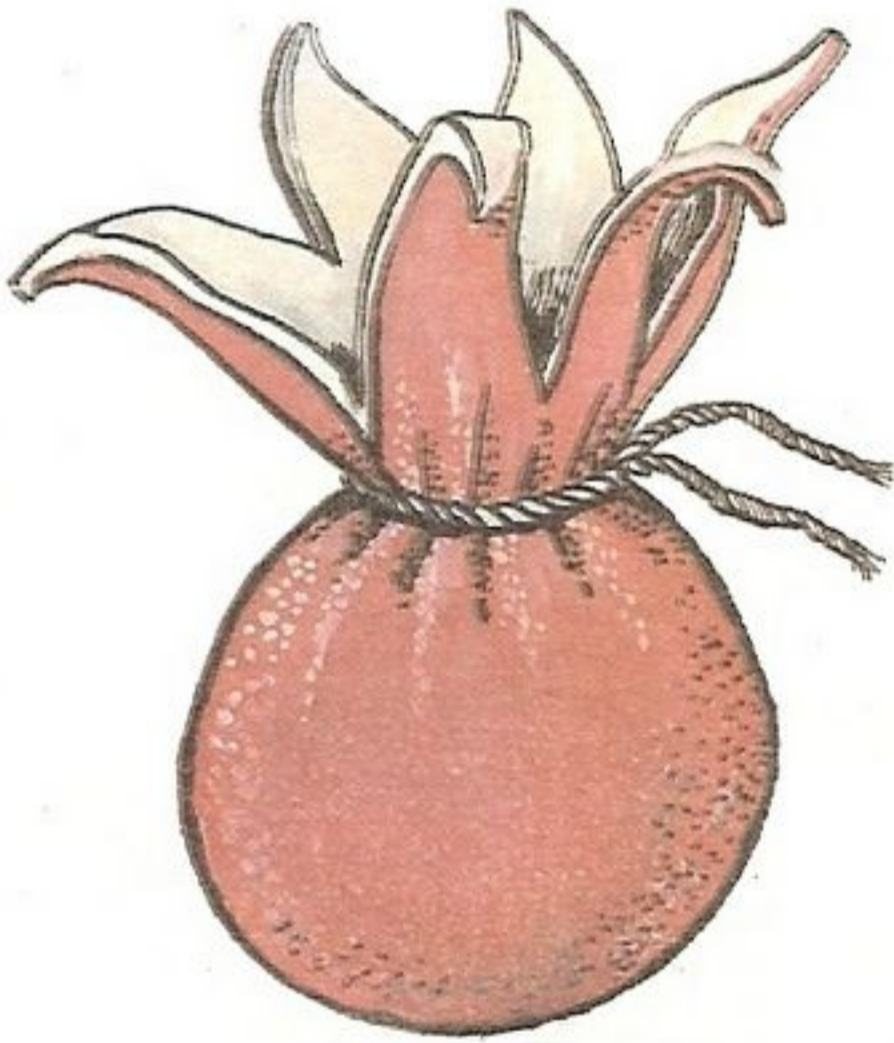
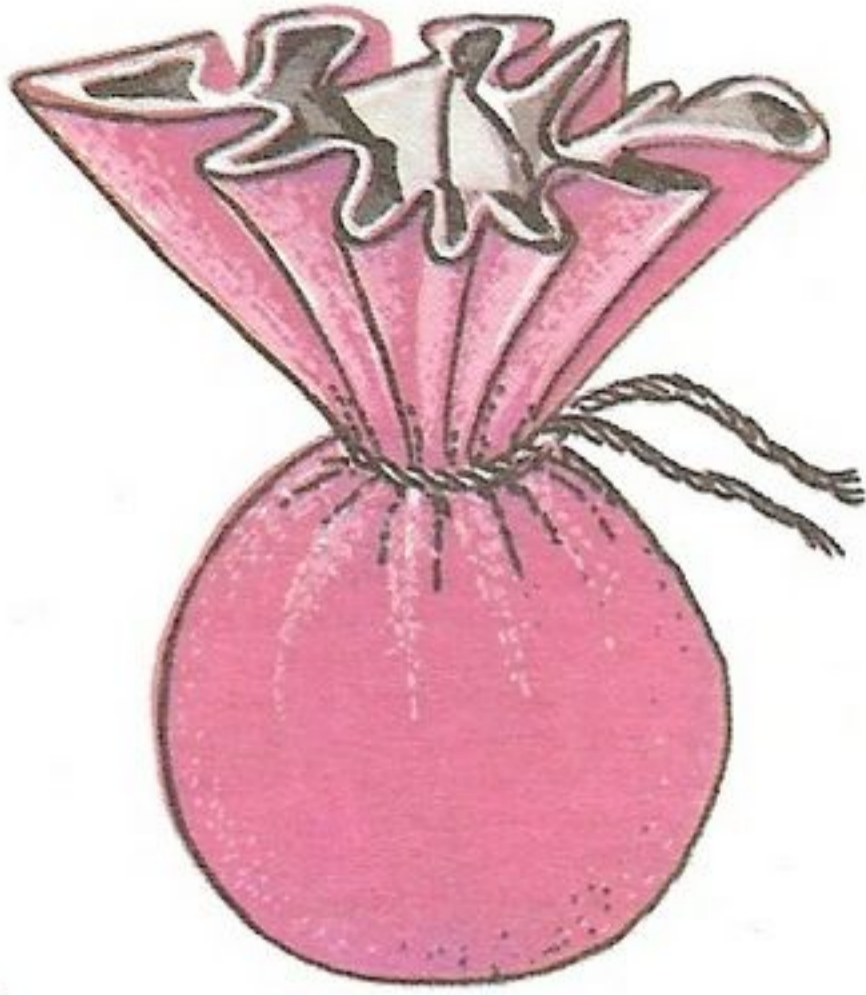

5. Чтобы свернутые краешки не разошлись, на горлышко наденьте эластичный бинт и оставьте вазочку сохнуть.

6. После высыхания бинт снимите, развяжите шнурок, вытащите форму и вновь сложите вазочку. Если есть необходимость, подклейте. Форму можете и не вытаскивать — вазочка будет даже более устойчивой.

7. Если для выбранной формы не удалось подобрать целого кусочка кожи, то сначала из маленьких кусочков наберите



Выкройка игольницы «Шляпка» (с. 53—55)

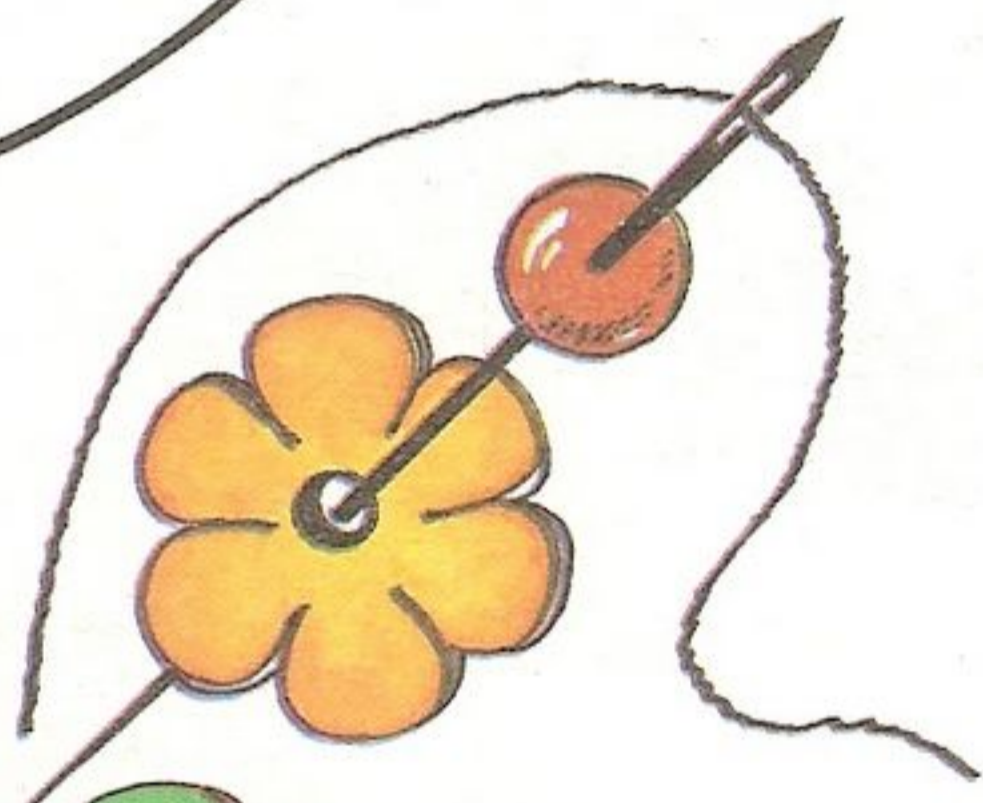
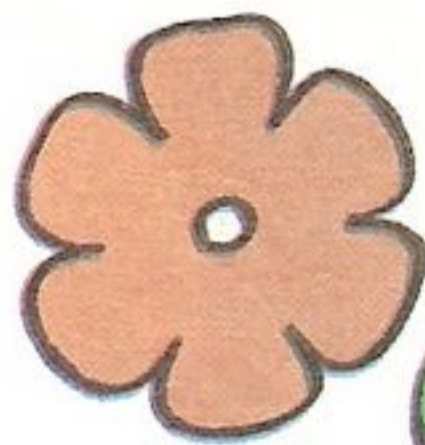
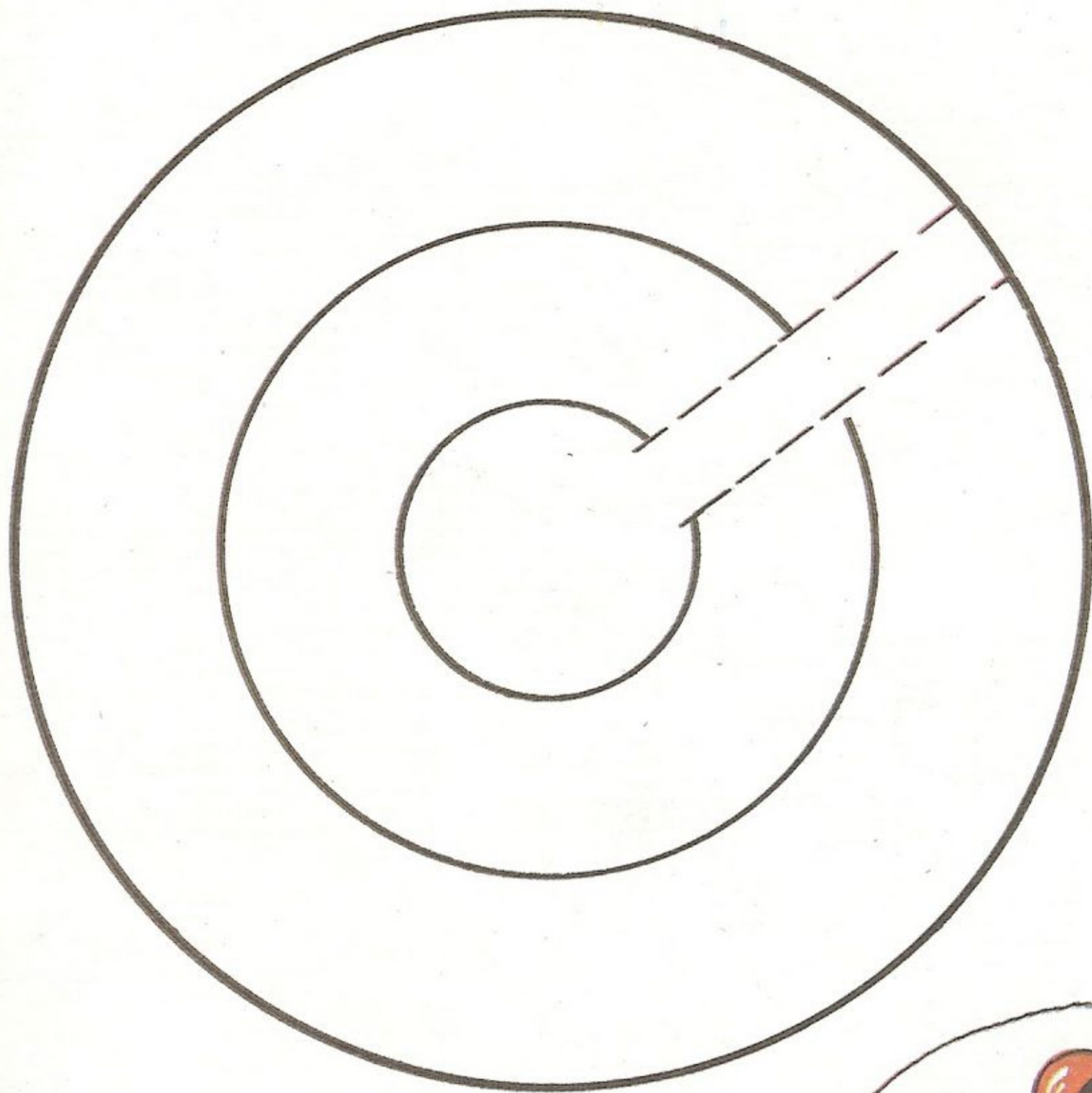





# Ободок



*Этот обычный ободок для волос — как раз для начинающих! Он прост по форме, но смотрится очень стильно и прекрасно подойдет как к строгому платью, так и к воздушному летнему наряду, подчеркнув вашу неповторимость.*

## **Инструменты**

Ножницы, нож.

## **Материалы**

Кожа (тонкая), поролон, клей «Момент».

## **Дополнительные материалы**

Заготовка для ободка (металлическая или пластмассовая), иголка, нитки.

и шейте его с внутренней стороны ободка встык.

2. Подготовьте длинную полоску кожи шириной 1,5—2 см. С одной стороны полоски подогните край.

*подогните и подклейте край*

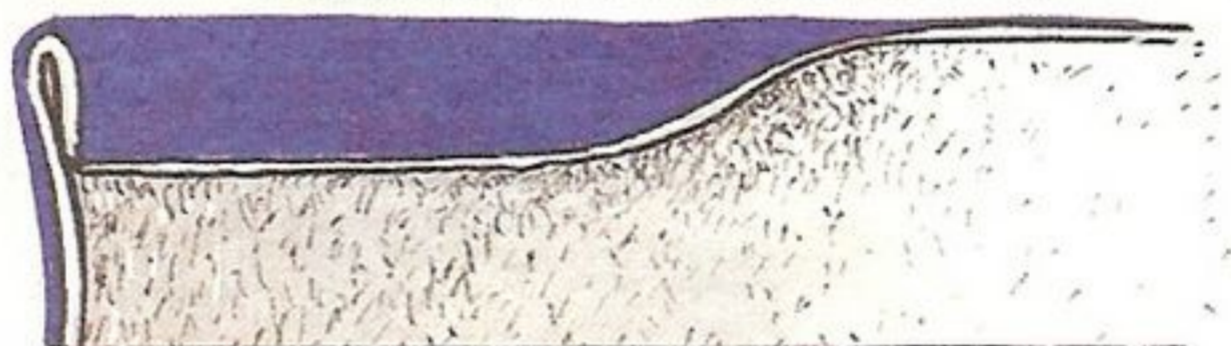

## **Описание работы:**

1. Подготовленный ободок оберните тонким поролоном

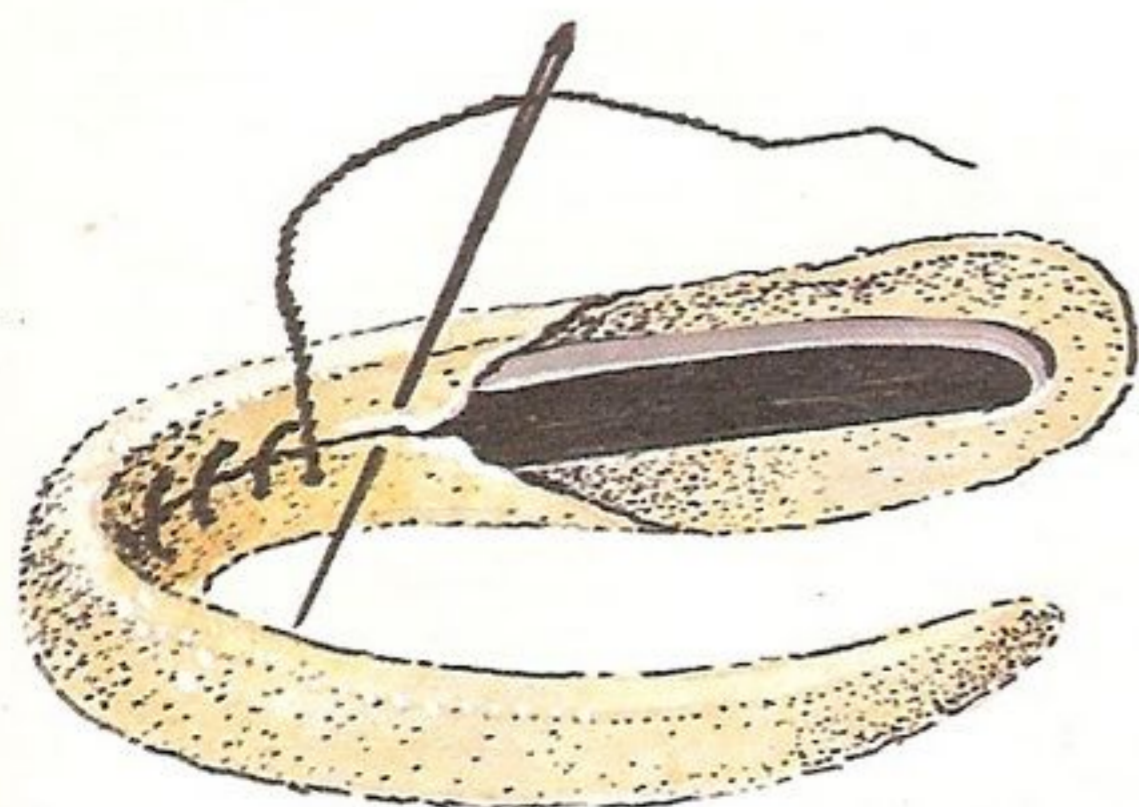

3. На середину ободка туго намотайте полосу по спирали с небольшим перепадом витков.

4. Края ободка задрапируйте кусочками кожи в технике «жмурка».

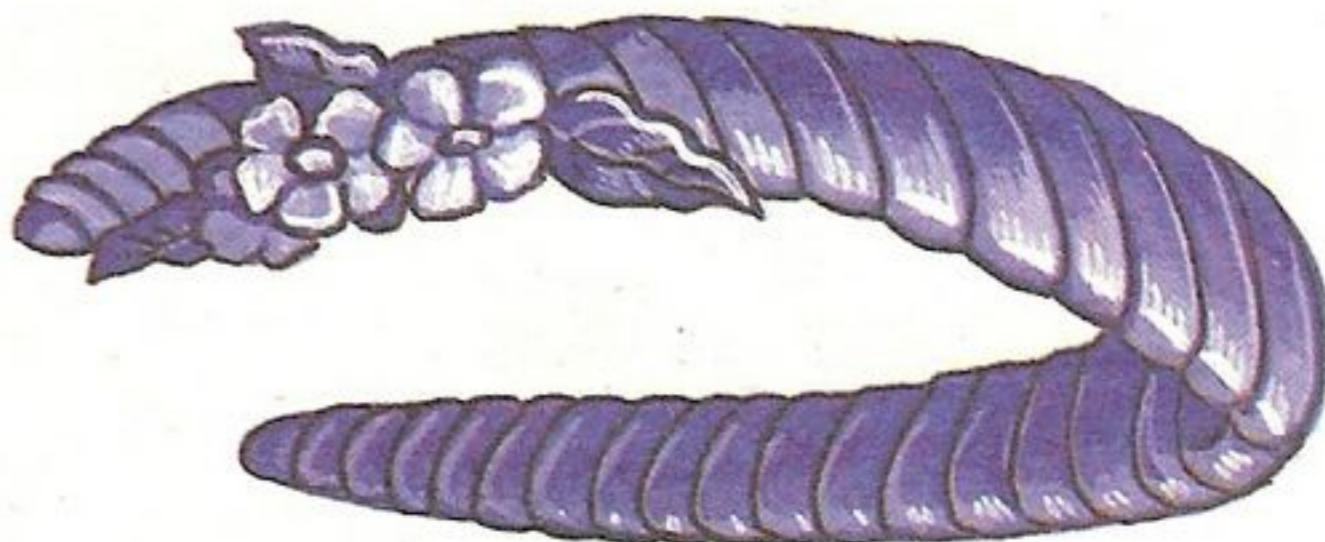

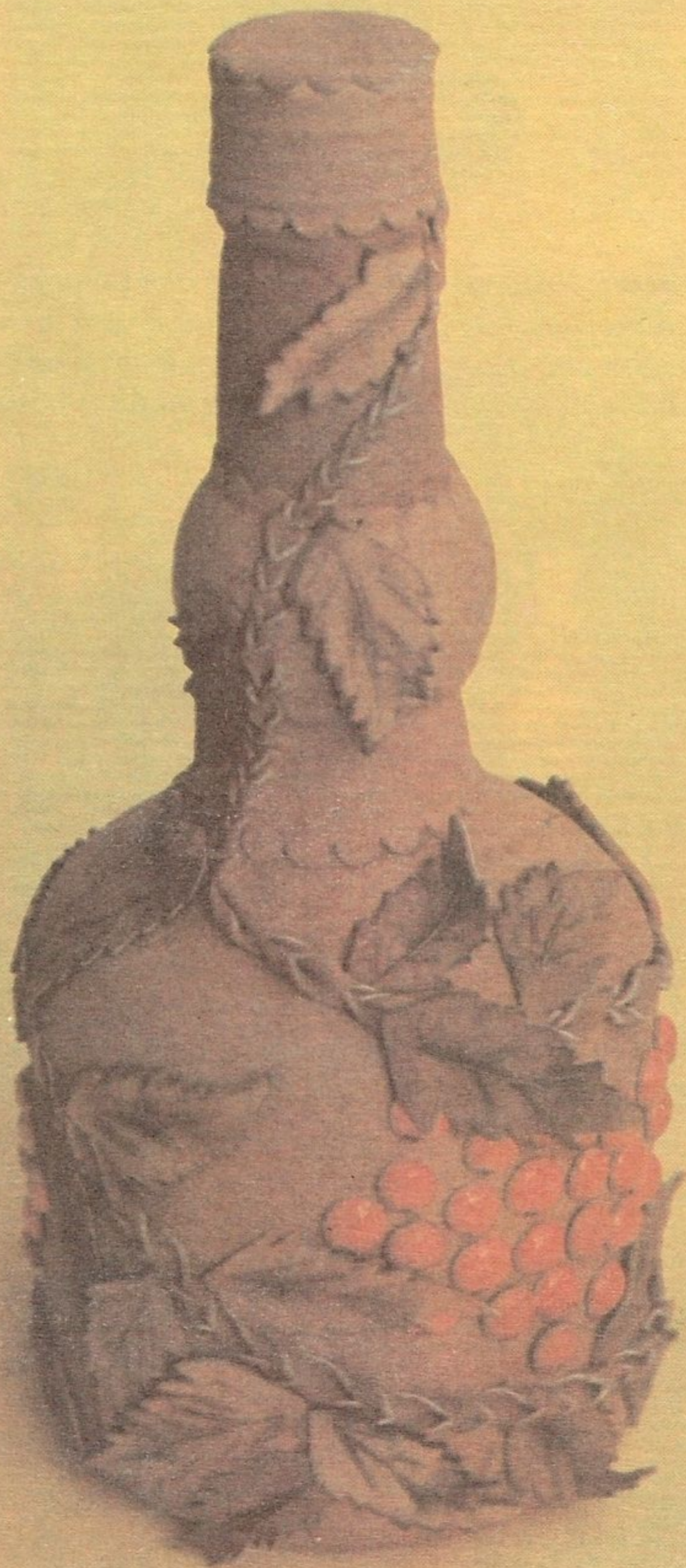

# Оплетенная бутылка



*Такая бутылка сразу наповал ваших гостей.  
Пусть они попробуют угадать, что в ней налито сегодня!  
А может быть, когда-то в ней хранилось старинное вино или она была  
выброшена волной из пучины океана, неся восточку  
родным и близким. И еще эта удивительная бутылка может  
служить вазой — но только для одного цветка!*

## **Инструменты**

Ножницы, нож, пробойники.

## **Материалы**

Кожа (тонкая и толстая),  
клей «Момент», свечка,  
картон.

## **Дополнительные материалы**

Пустая стеклянная бутылка  
(со свинчивающейся  
пробкой).

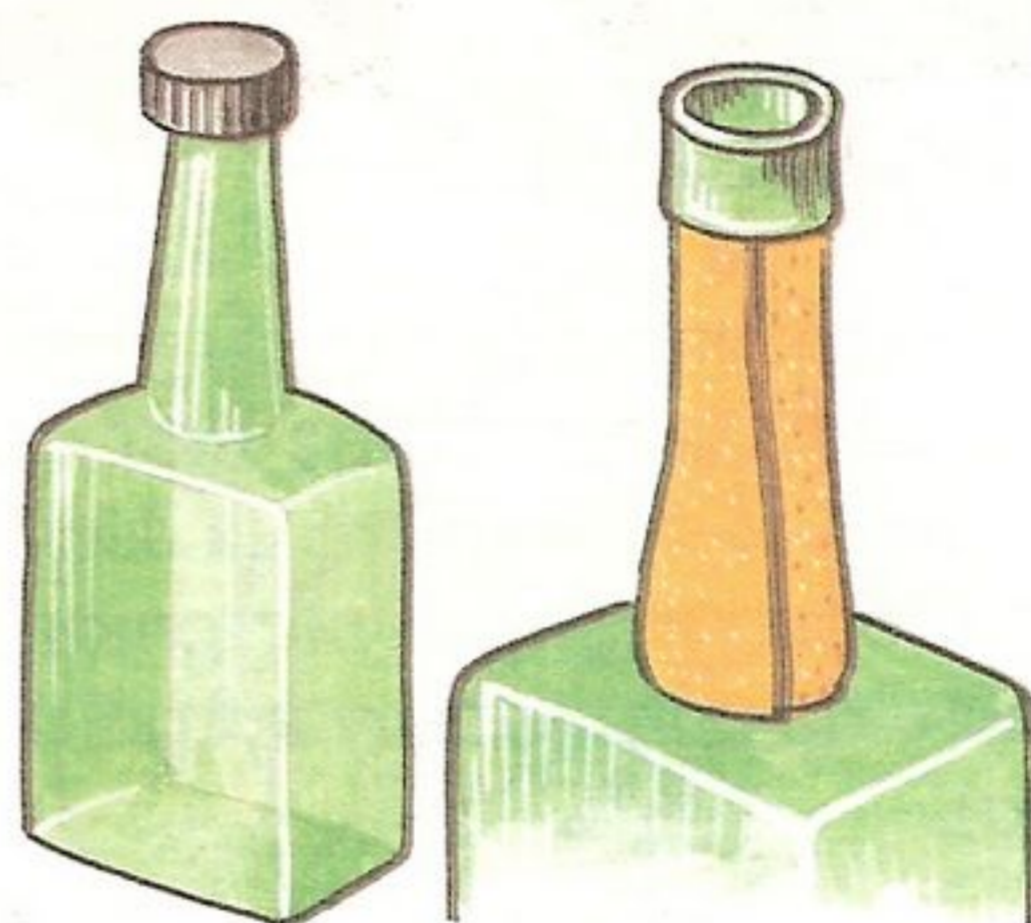

## Описание работы:

1. Отверните пробку, подберите цельный кусочек кожи для горлышка и аккуратно приклейте его к горлышку бутылки краями встык.

2. Всю оставшуюся поверхность до доньшка обклейте кусочками кожи.

Их края не обязательно подгонять встык.

3. Подберите цельный кусочек для доньшка, вырежьте и приклейте.

Размер доньшка на 1 см заходит на самую бутылку. По периметру кусочек обработайте полупробойником.

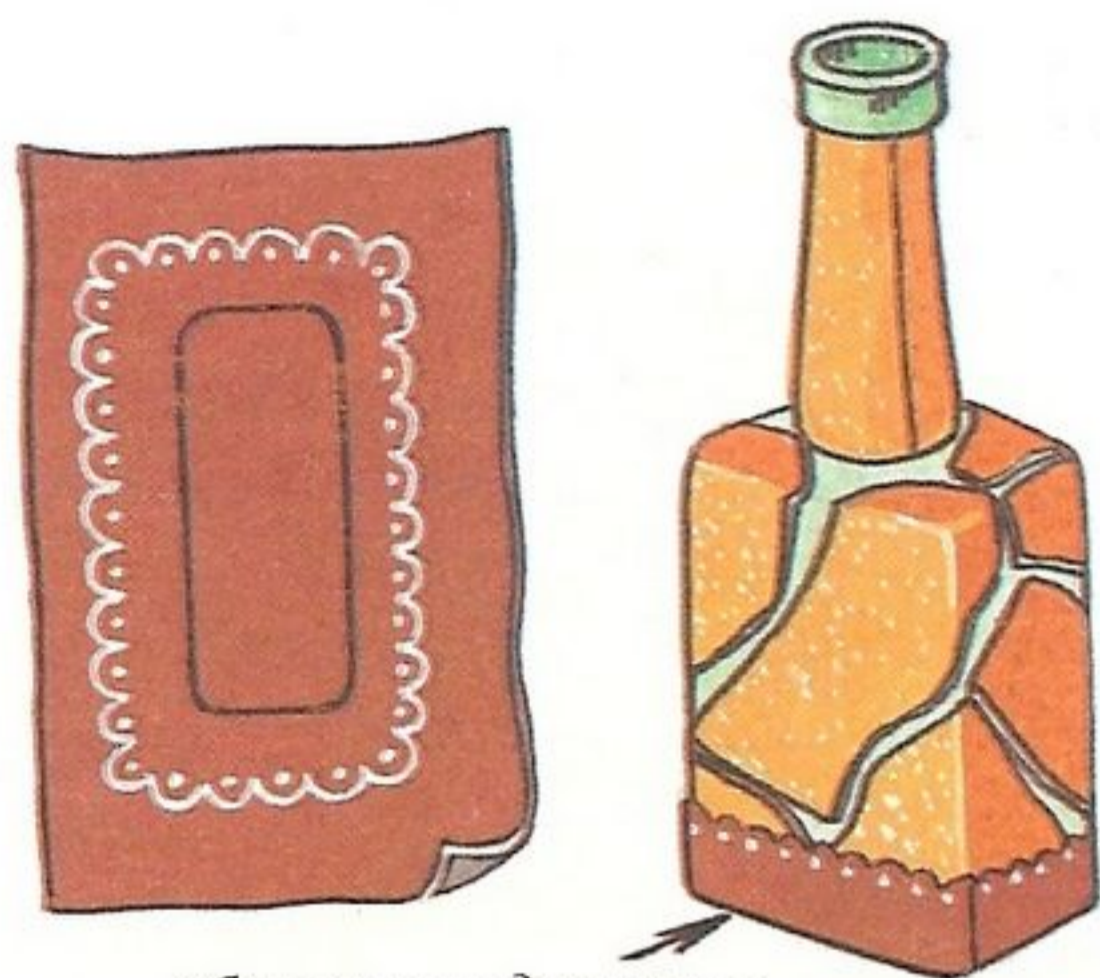

обклеенное доньшко

4. Вырежьте листочки по трафаретам. Нанесите на них прожилки и обработайте на свече.

5. Обработанные листочки наклейте на швы между кусочками кожи.



6. Заверните пробку и измерьте ее высоту и диаметр. Вырежьте полосу кожи и обработайте.



7. По диаметру пробки вырежьте кружочек с запасом на подгиб 0,5 см и приклейте.



8. Приклейте подготовленную полосу подогнутым краем вверх.

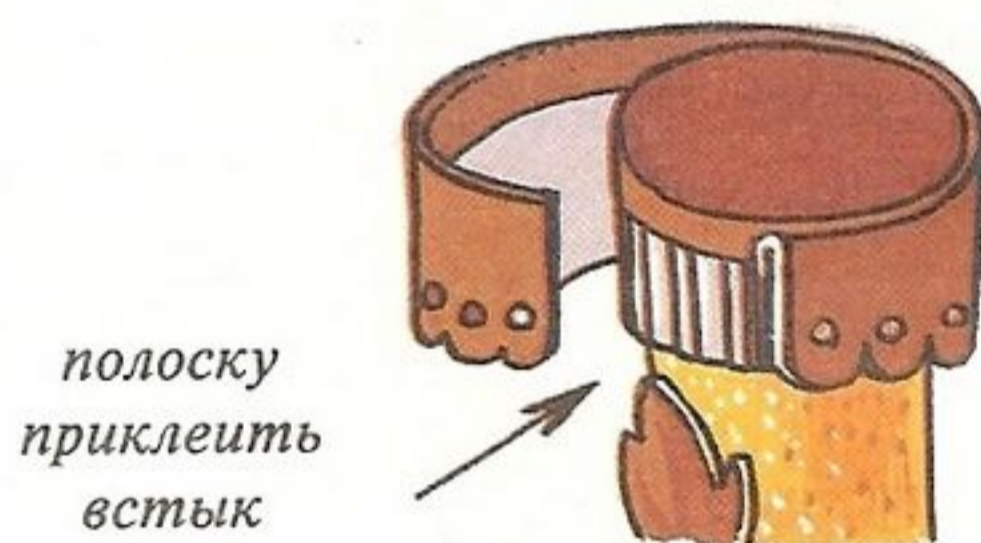

9. Стык полоски спрячьте под маленький листик.



Выкройка



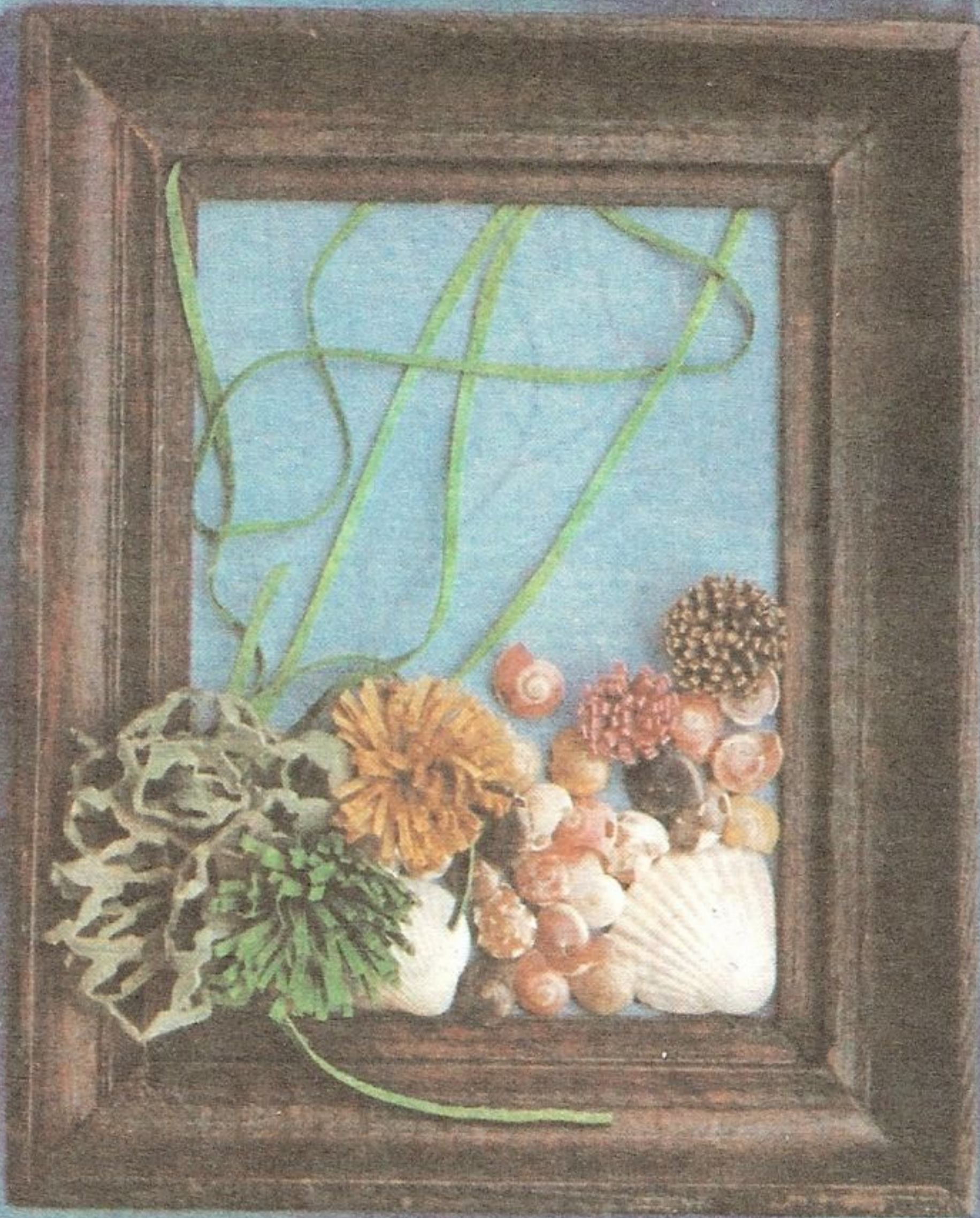

# Панно «Морское дно»



*Вы любите отдыхать на море? Наверняка. Но не забывайте о деле — собирайте ракушки. Они послужат вам прекрасным материалом для создания этого панно. И холодным зимним вечером оно напомнит вам о морском берегу и горячем песке...*

## **Инструменты**

Ножницы, молоток, нож, пробойник.

## **Материалы**

Кожа (тонкая, разных цветов), проволока, картон, клей ПВА и «Момент».

## **Дополнительные материалы**

Кусочек голубого шелка, деревянная рамка, маленькие ракушечки, 4 маленьких гвоздика.

$a \times b$  — внутренние размеры рамки

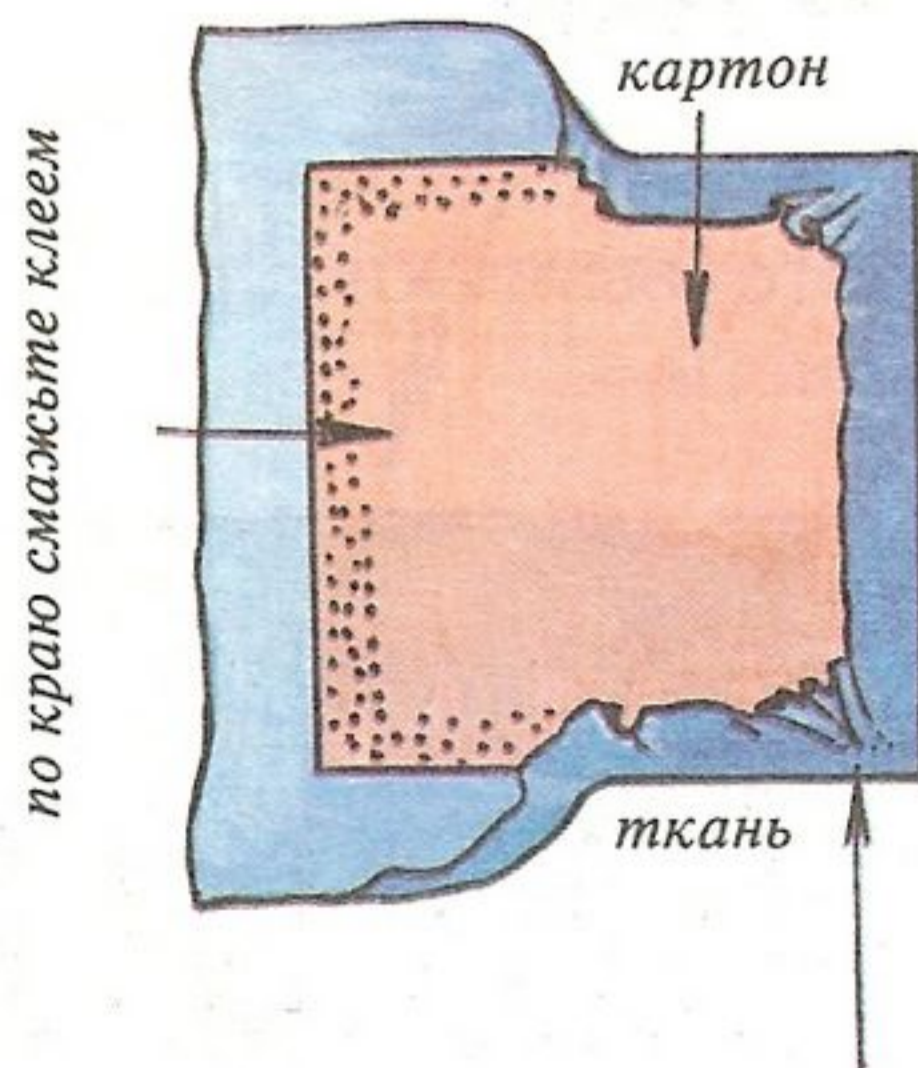
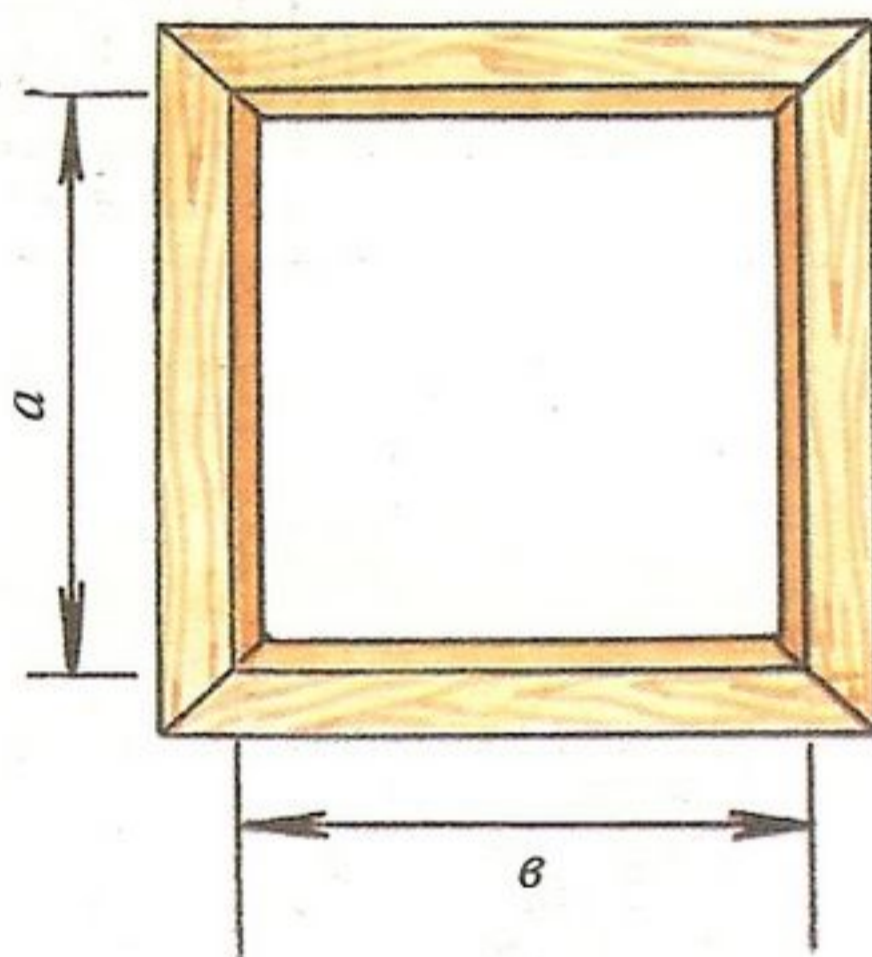

## Описание работы:

1. Подготовьте рамку.

Измерьте внутренние размеры рамки и вырежьте картонную основу.

2. Вырезанный картон обтяните шелком.

Ткань вырежьте с припуском на подгиб.

3. Подготовьте несколько цветных полосок шириной 2 см, длиной 5—7 см.

Кожа для полосок должна быть достаточно тонкой. Если кожа толстая, то ее подшерфуйте.

Затем полоски смажьте клеем с изнанки, сложите пополам и простучите молотком.

4. Со стороны сгиба на полосках нарежьте бахрому.

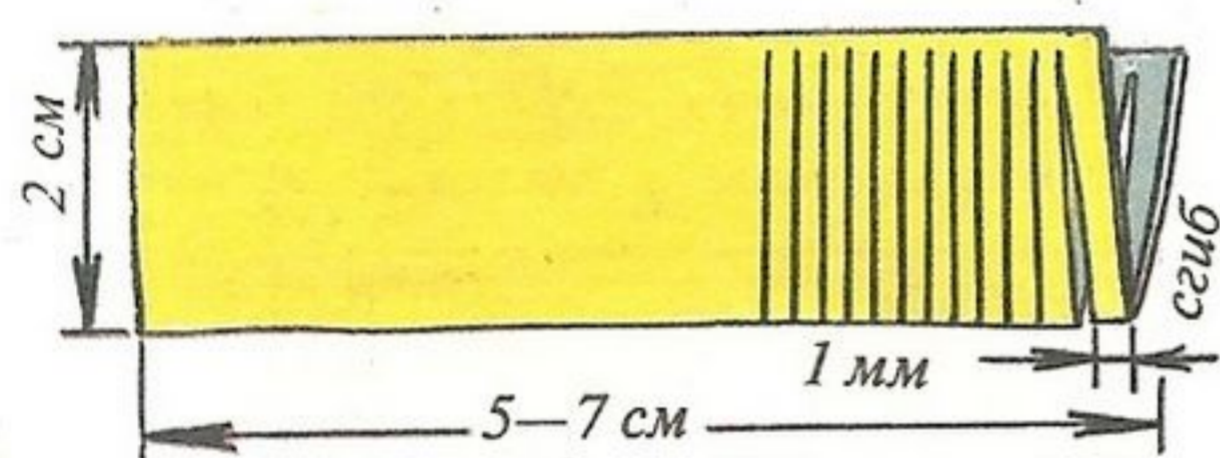

5. Полоски с бахромой сверните по спирали, смазав клеем нерезаную часть.



6. На коже зеленого цвета сделайте вырубку пробойником «листик».

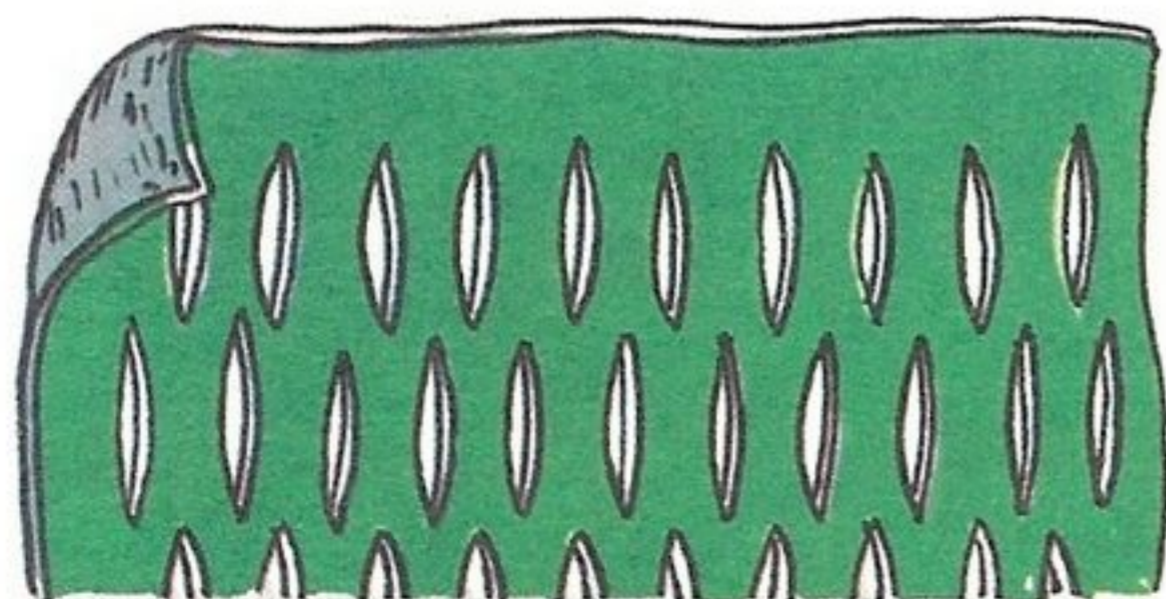

7. Нарежьте несколько тонких шнурочков шириной 1 мм, длиной 8—10 см.

8. На обтянутый шелком картон наклейте по рисунку на с. 69 подготовленные детали, отступая от краев 0,5—0,7 см.

9. Готовую картонку вставьте в рамку и с помощью молотка и маленьких гвоздиков закрепите ее.

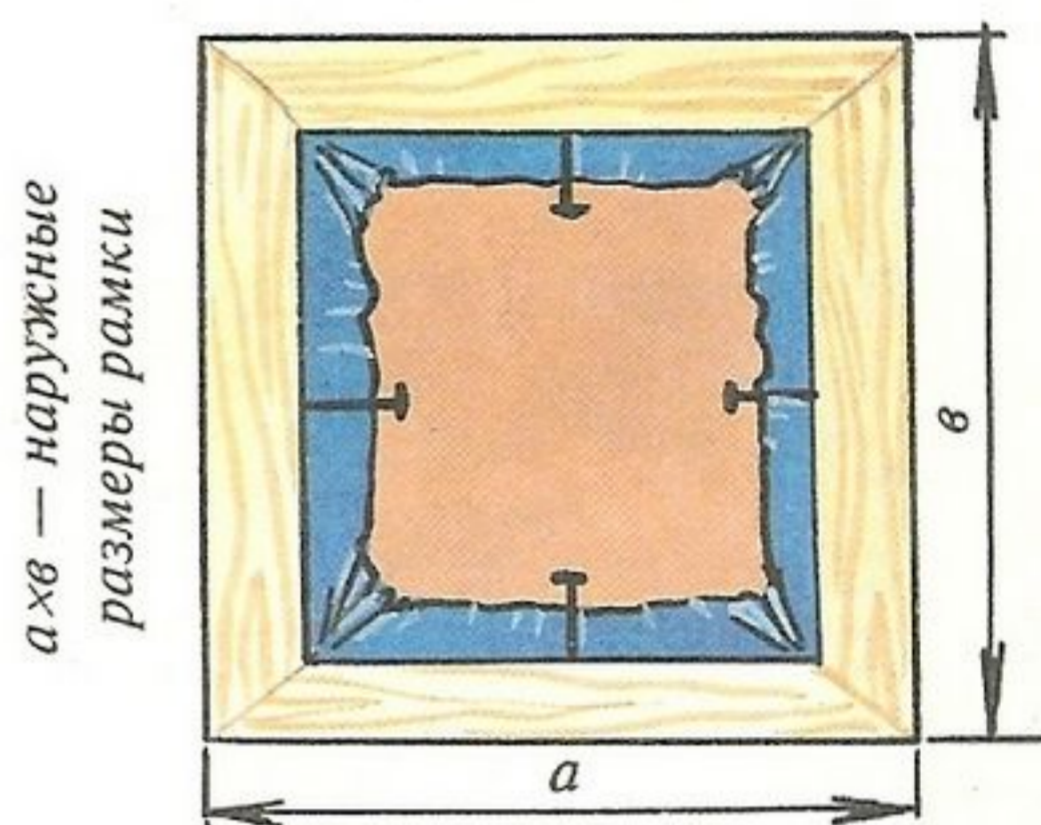

10. По наружным размерам рамки вырежьте картонку. В ней сделайте два отверстия для петельки.

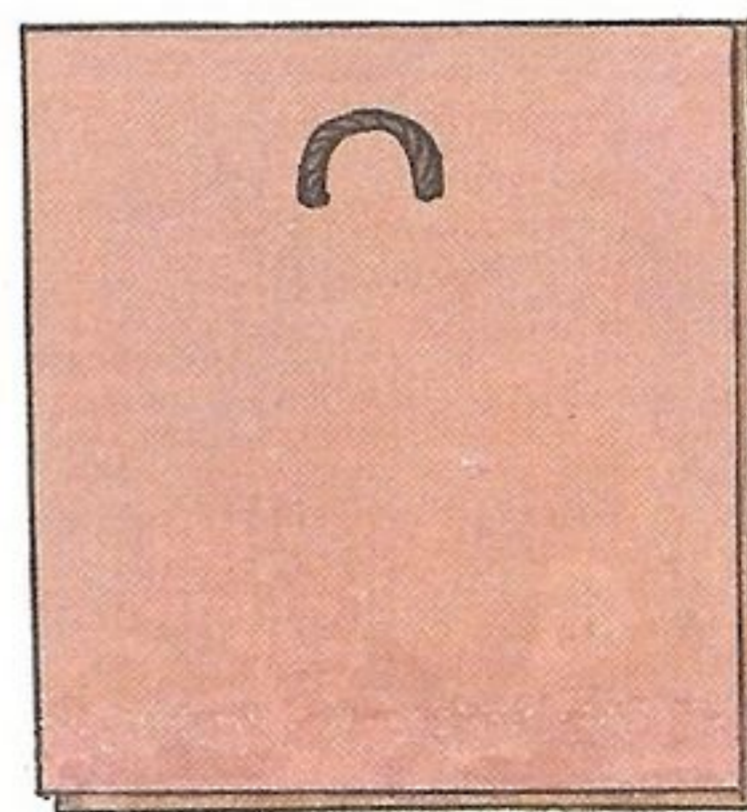

вставьте в отверстия шнурочек и с изнанки завяжите узелки

11. Приклейте картон с петелькой к рамке.



Вариант оформления панно «Морское дно»

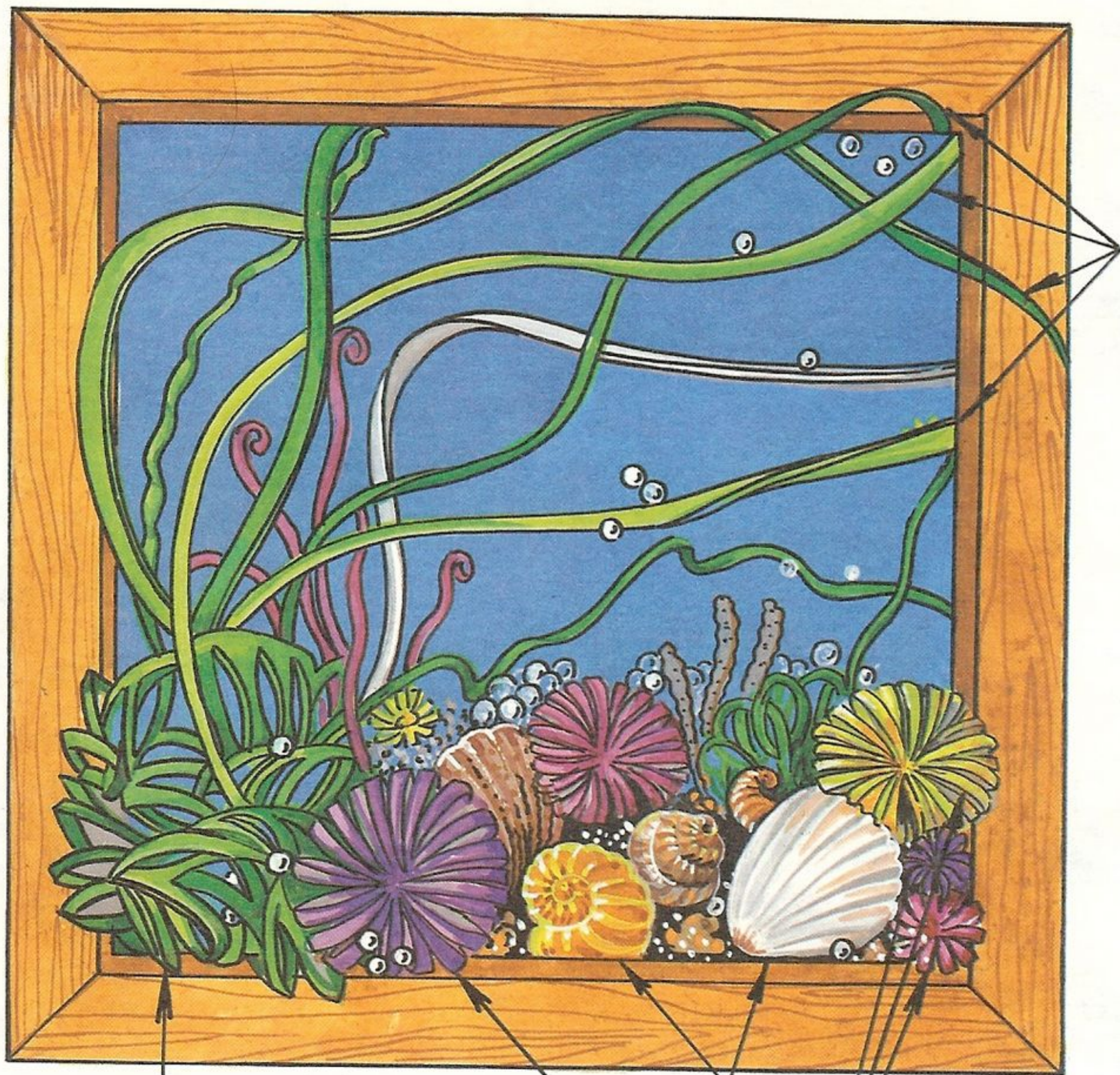

тонкие шнурочки

ракушки

скрученные полоски с нарезанной бахромой

свернутый кусок кожи с вырубкой



# Брошь



*Затратив немного времени, вы превратите любой значок в оригинальную брошь. Заколите красивый платок или старинную шаль, прикрепите на шляпу, воротник модного пальто или теплый объемный свитер — она будет уместна везде!*

## **Инструменты**

Нож, пробойники, ножницы.

## **Материалы**

Кожа (тонкая, средней толщины, лакированная), картон, электроплитка, поролон, клей «Момент».

## **Дополнительные материалы**

Значок с укрепленной застежкой, йод, зеленка, зубчик чеснока, ватные палочки.

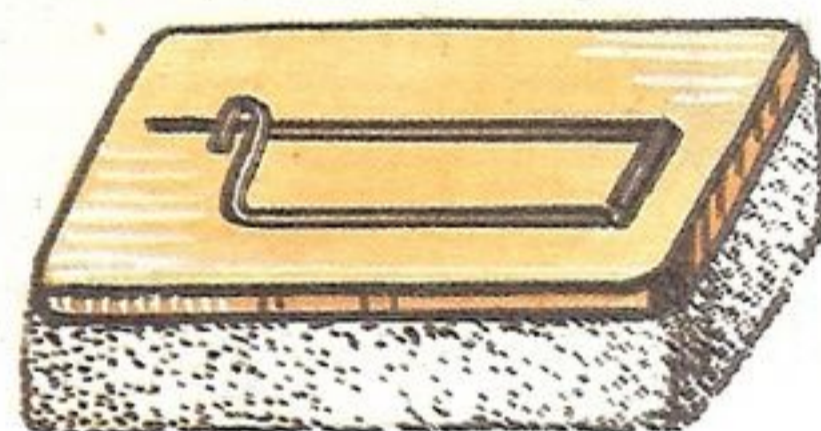

2. Вырежьте из тонкой кожи деталь по размеру значка, с учетом припуска на подгиб.

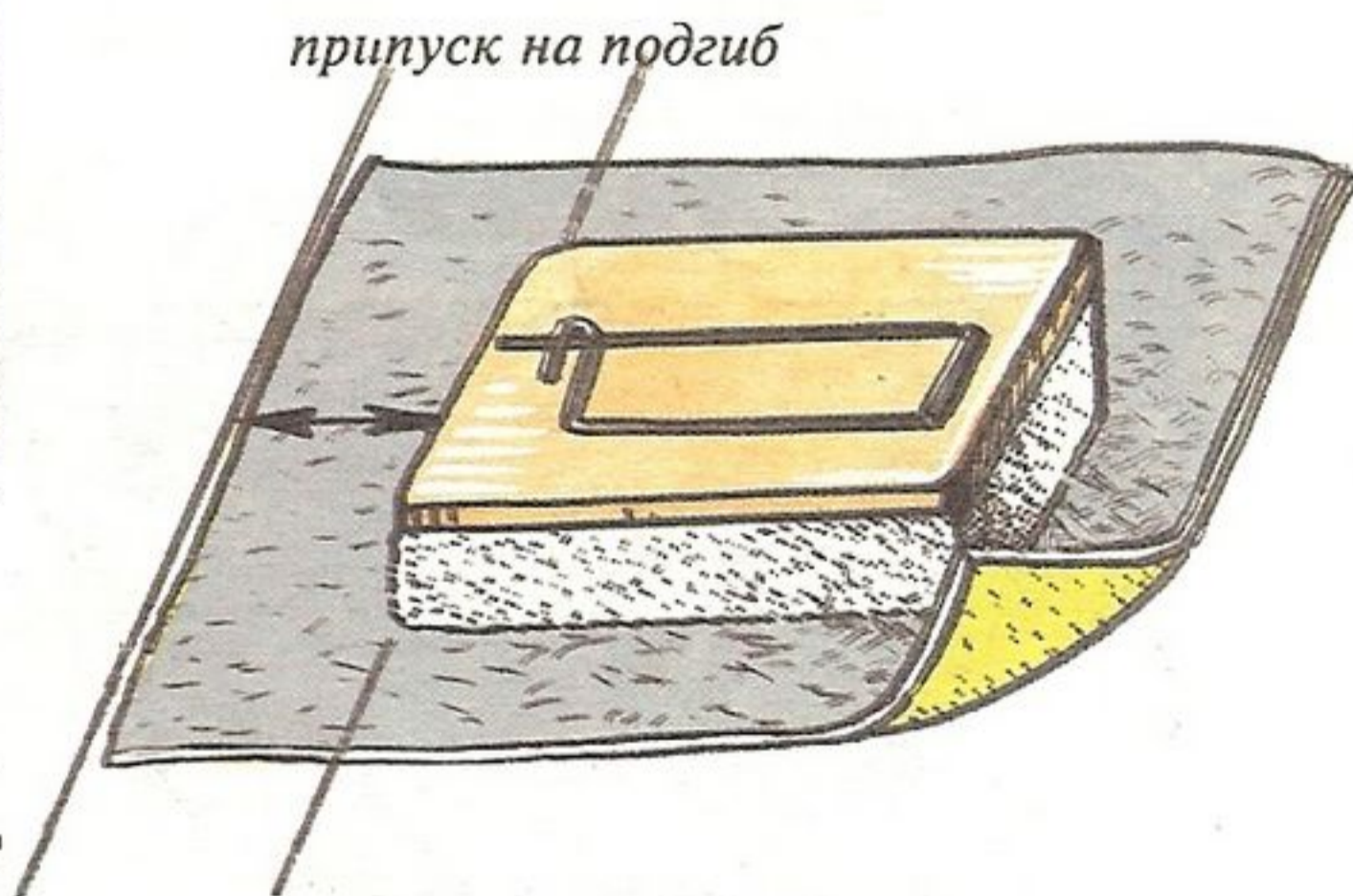

## **Описание работы:**

1. Подберите значок, который по размеру соответствует задуманной вами модели броши. На выбранный вами значок с лицевой стороны приклейте поролон и подровняйте его края.

3. Края детали хорошо отшерфуйте, смажьте ее клеем и обтяните значок, загибая припуски на изнанку.

края хорошо разгладьте

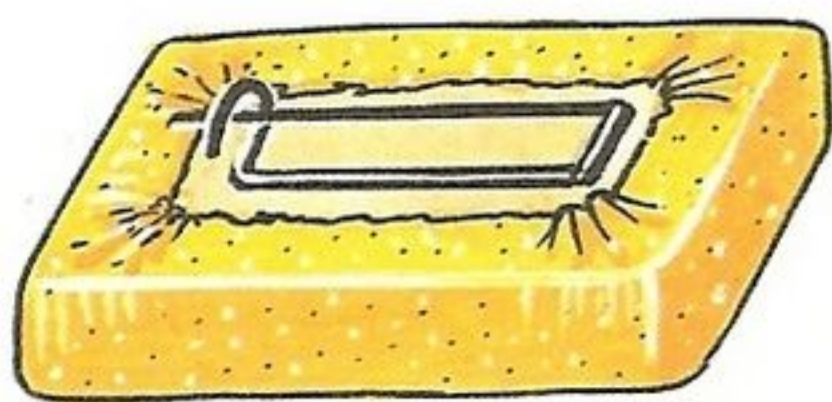

4. Вырежьте из кожи средней толщины (контрастного цвета) деталь большего размера, чем основа.

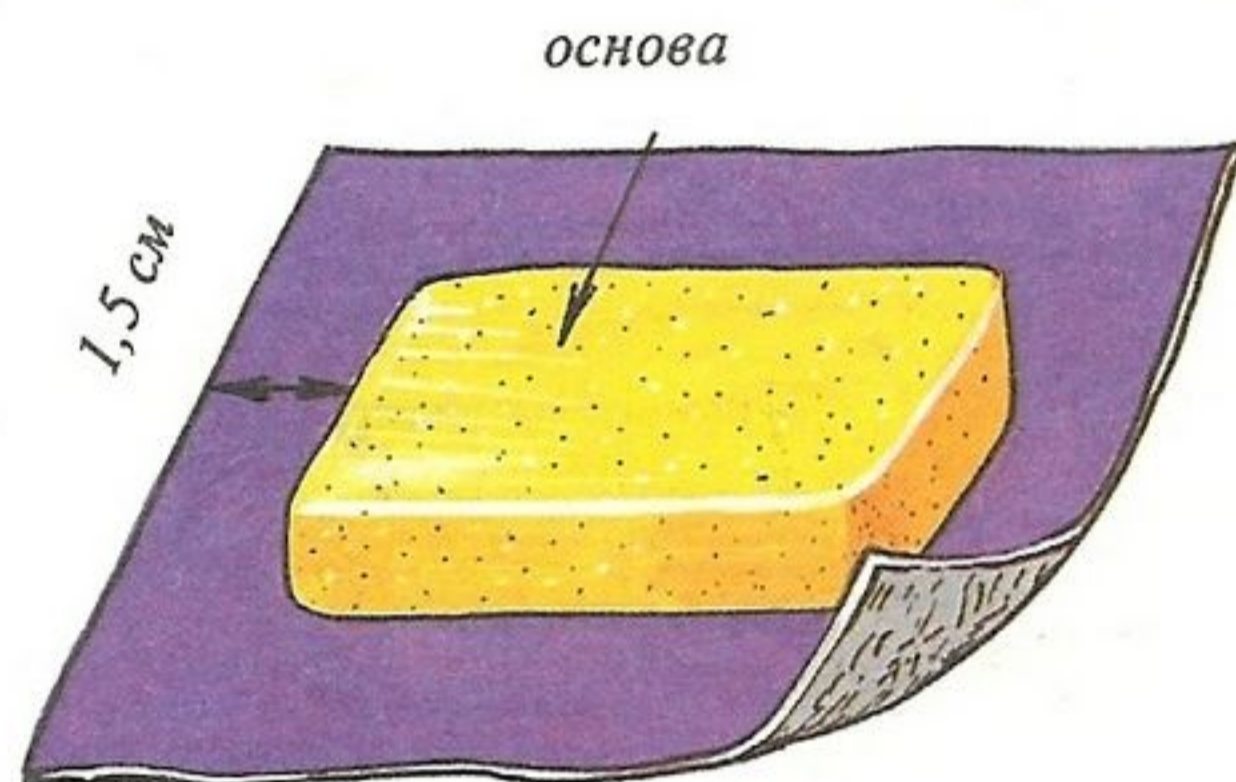

5. Обработайте вырезанную деталь по краю полупробойником, а затем нанесите узоры фигурными пробойниками.

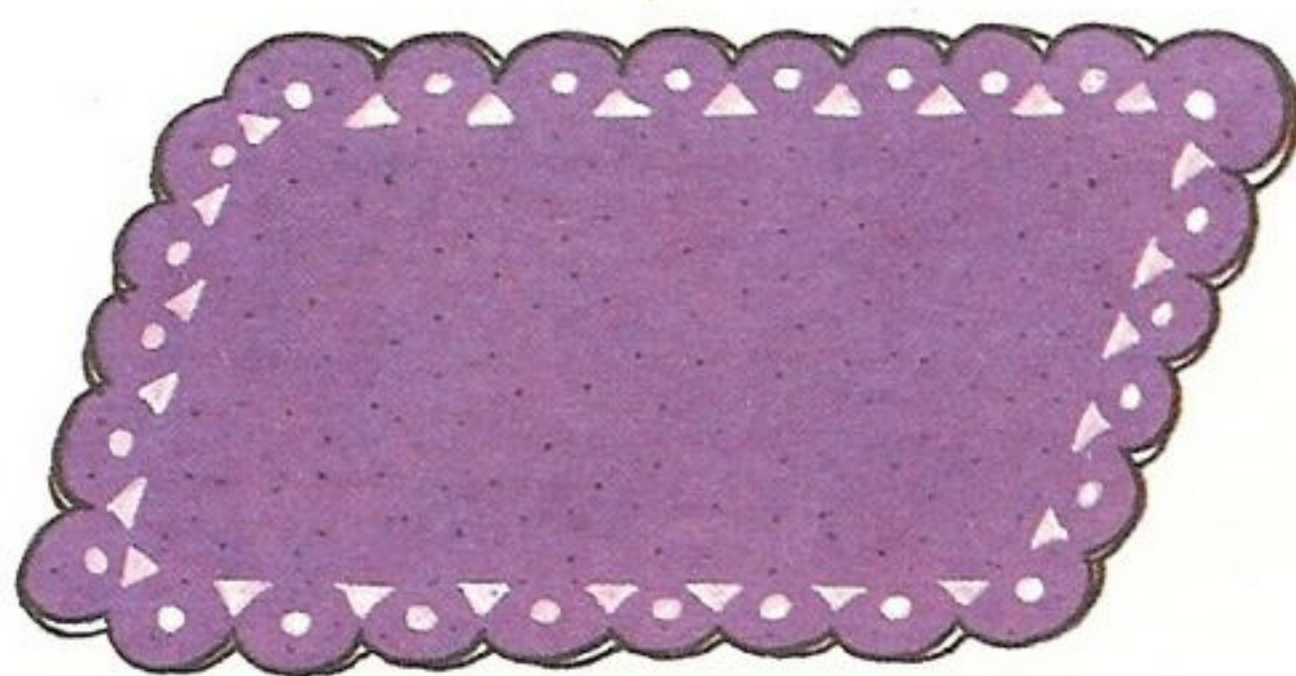

6. Сделайте в середине детали маленькие надрезы и проденьте застежку сквозь надрезы.

Затем тщательно подклейте деталь к изнанке основы, обтянутой кожей.

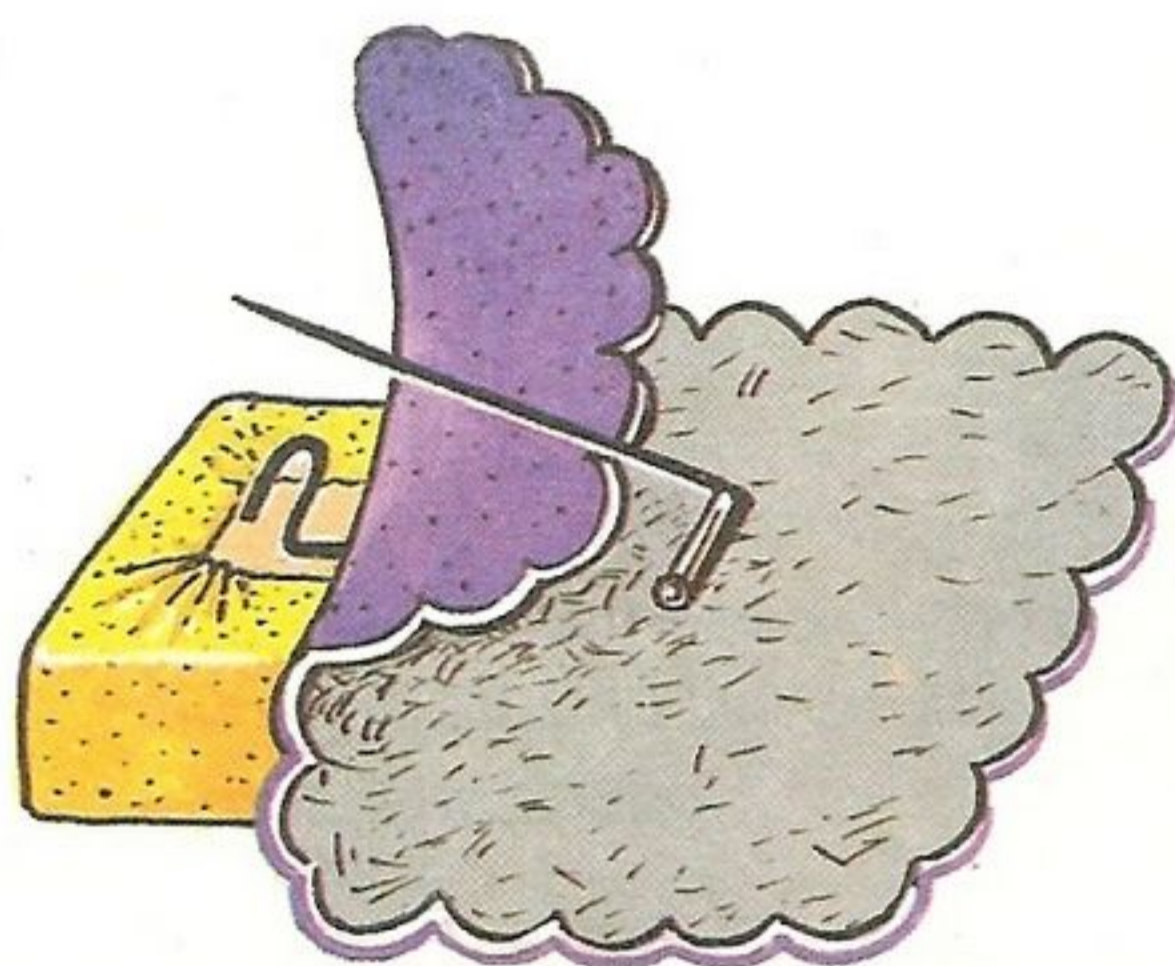

7. Вырежьте из лакированной кожи овальную или круглую детальку нужного размера (с учетом того, что при жарке эта деталь уменьшится). Окрасьте ее и поджарьте.

8. После жарки заполните деталь изнутри поролоном и приклейте картонку.

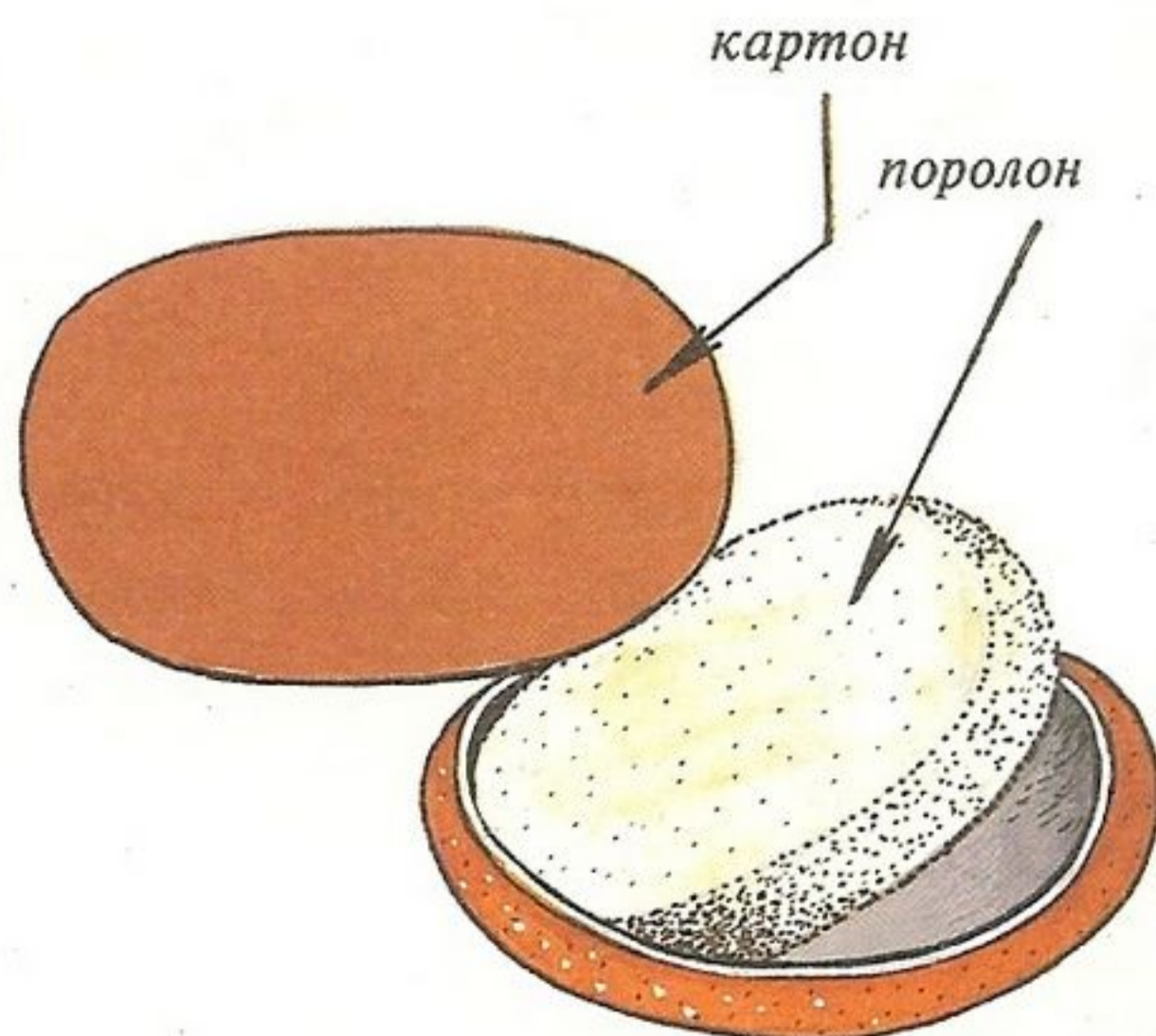

9. Вырежьте из тонкой кожи контрастную полоску шириной 1,5 см. С одной стороны край загните и подклейте.

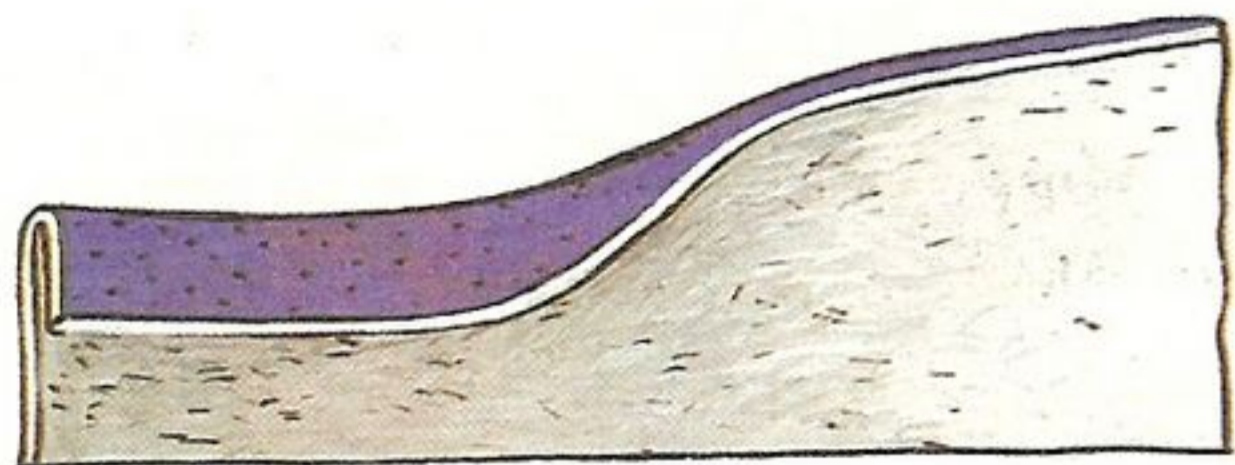

10. Окантуйте лакированную деталь.

Полоску загнутым краем подклейте по периметру детали. Края подгоните встык.

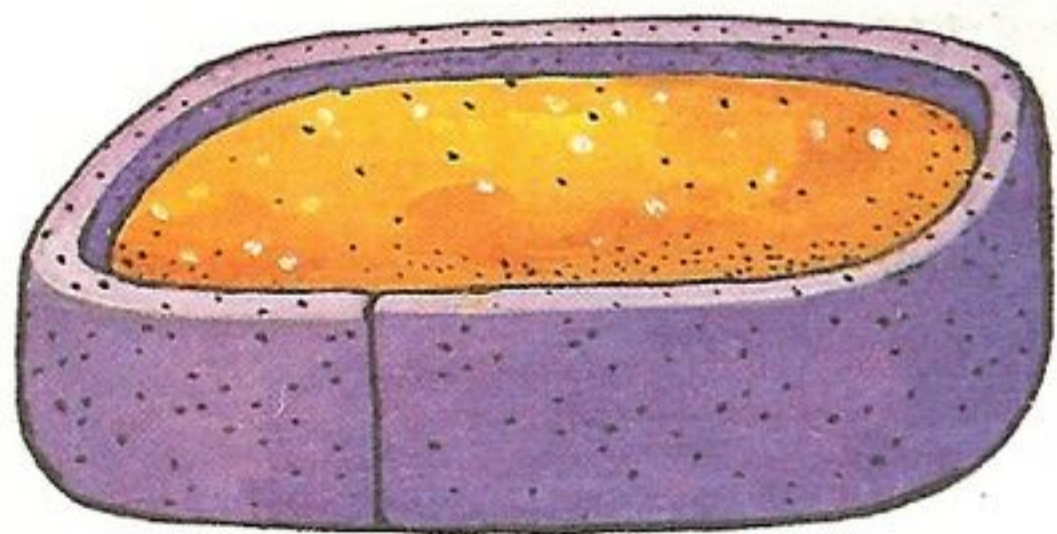
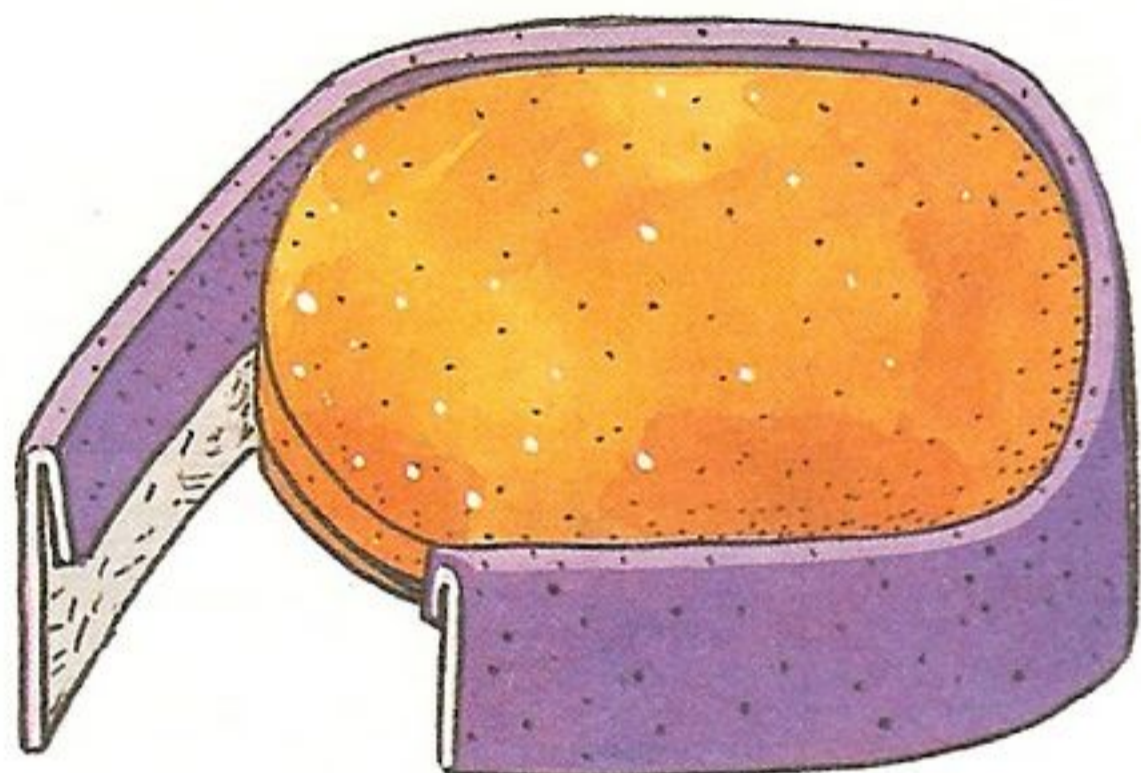

11. Другой край полоски подклейте к изнанке из картона.

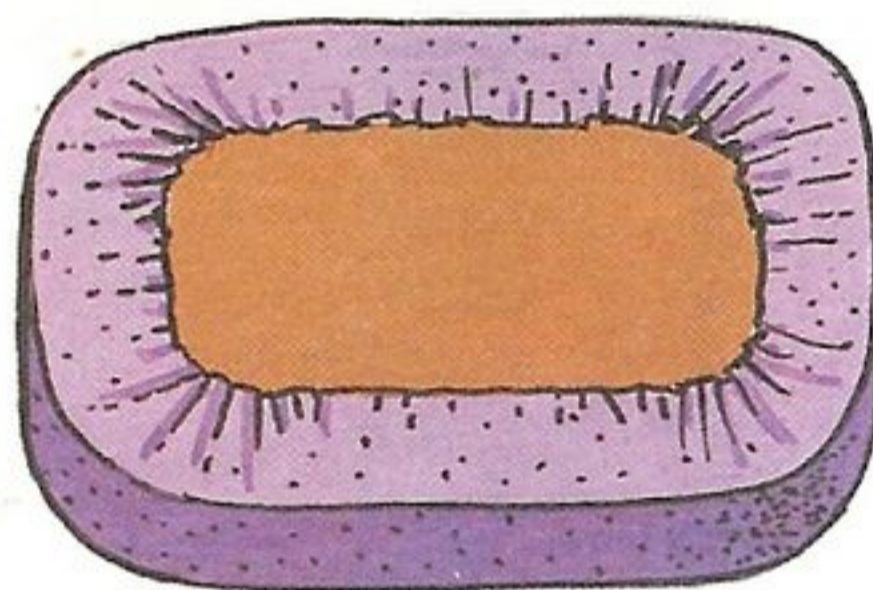
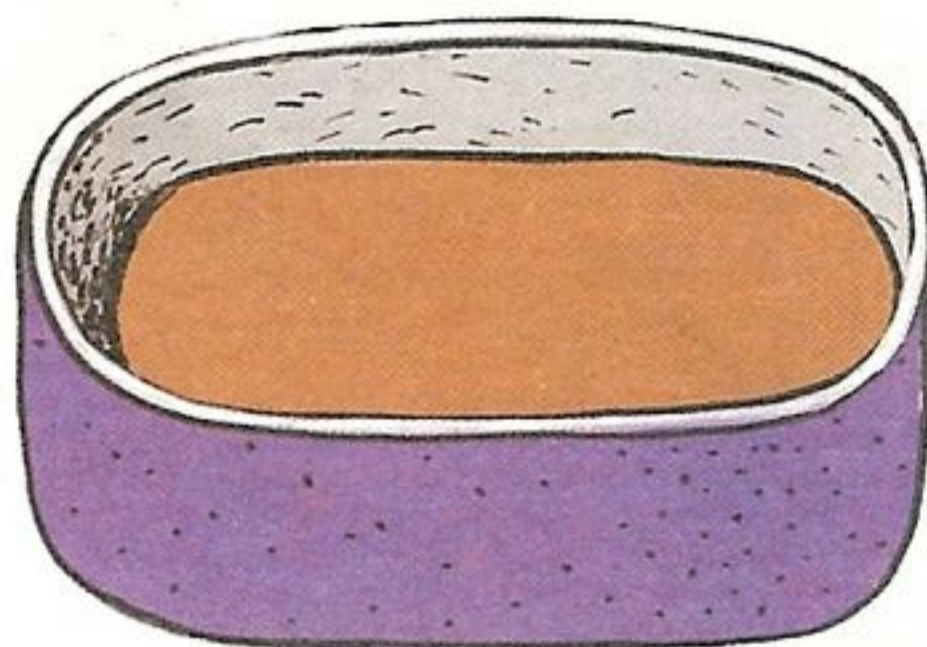

12. Готовую деталь хорошо смажьте клеем и приклейте в центре на брошь.

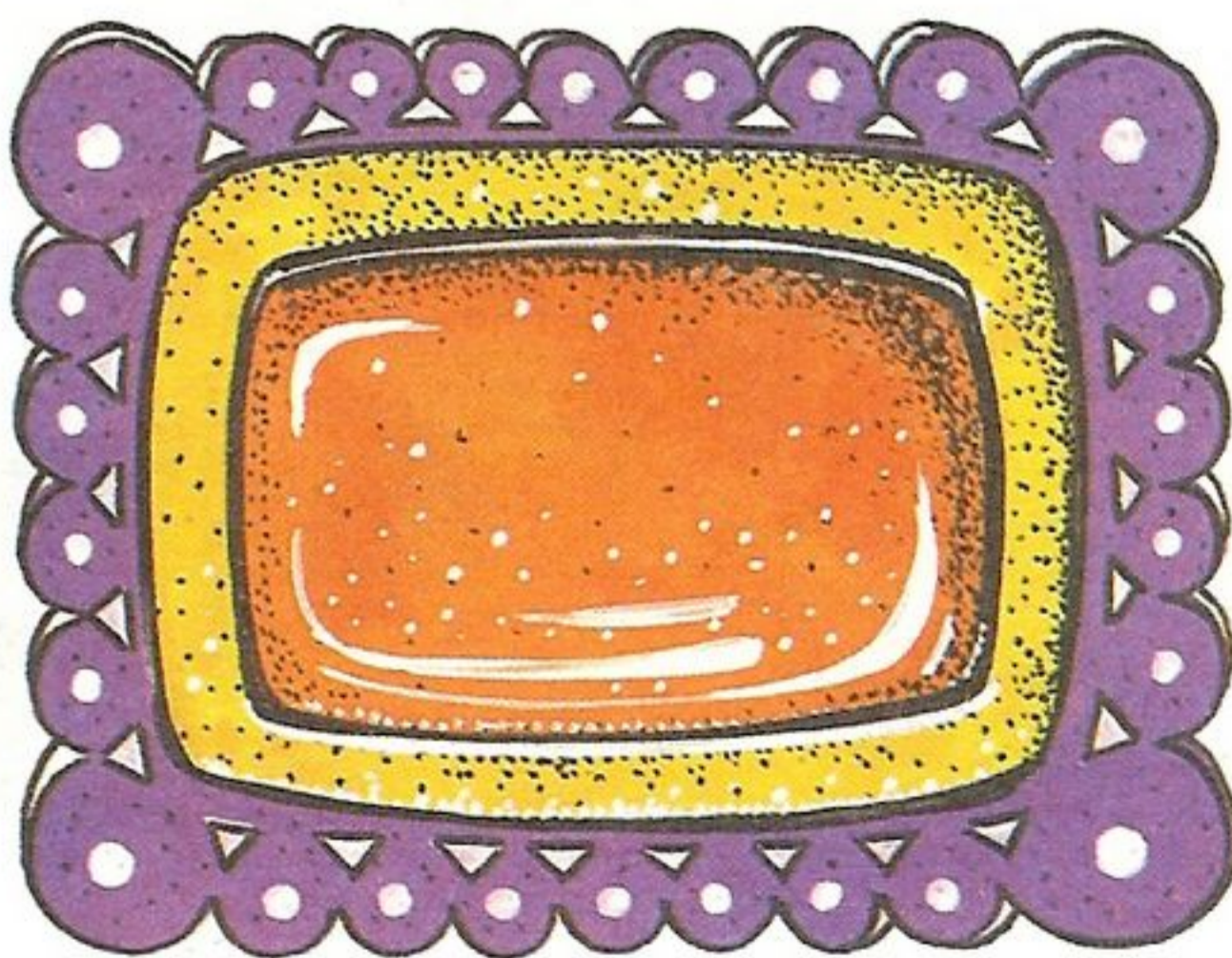



# Рамка для картины



*Если вы любите рисовать или вышивать, то выберите самую красивую работу и вставьте в такую рамочку. Этот подарок можно преподнести близкому человеку, ценящему ваше творчество...*

## **Инструменты**

Нож, ножницы, швейная игла, циркуль.

## **Материалы**

Кожа (тонкая и толстая), картон, свечка, клей ПВА или «Момент».

## **Дополнительные материалы**

Картина для окантовки (на бумажной или тканевой основе), крепкие нитки.

2. Вырежьте еще одну картонку такого же размера, сделайте петельку и подклейте с тыльной стороны картины. Положите под пресс.

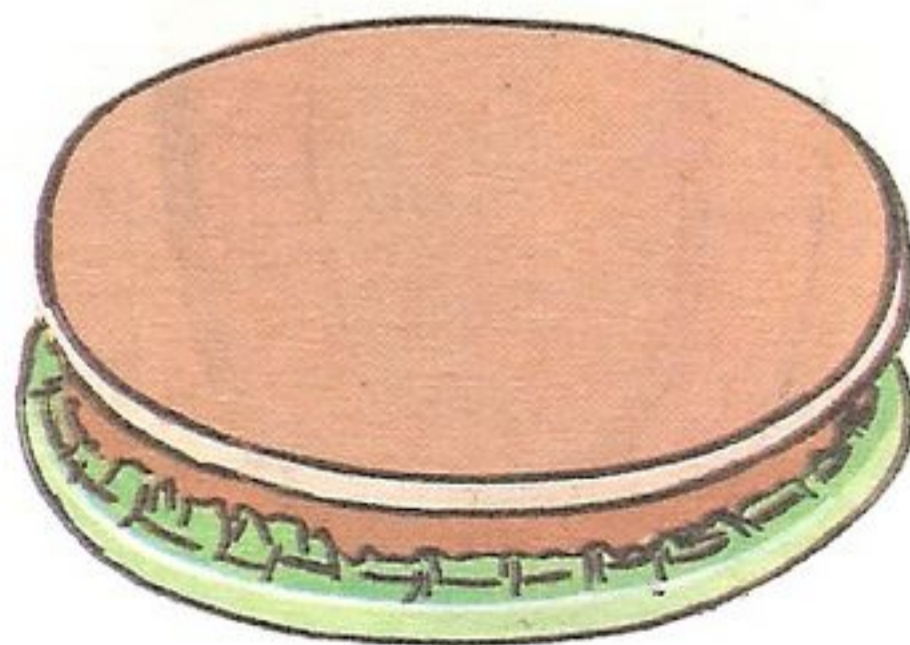
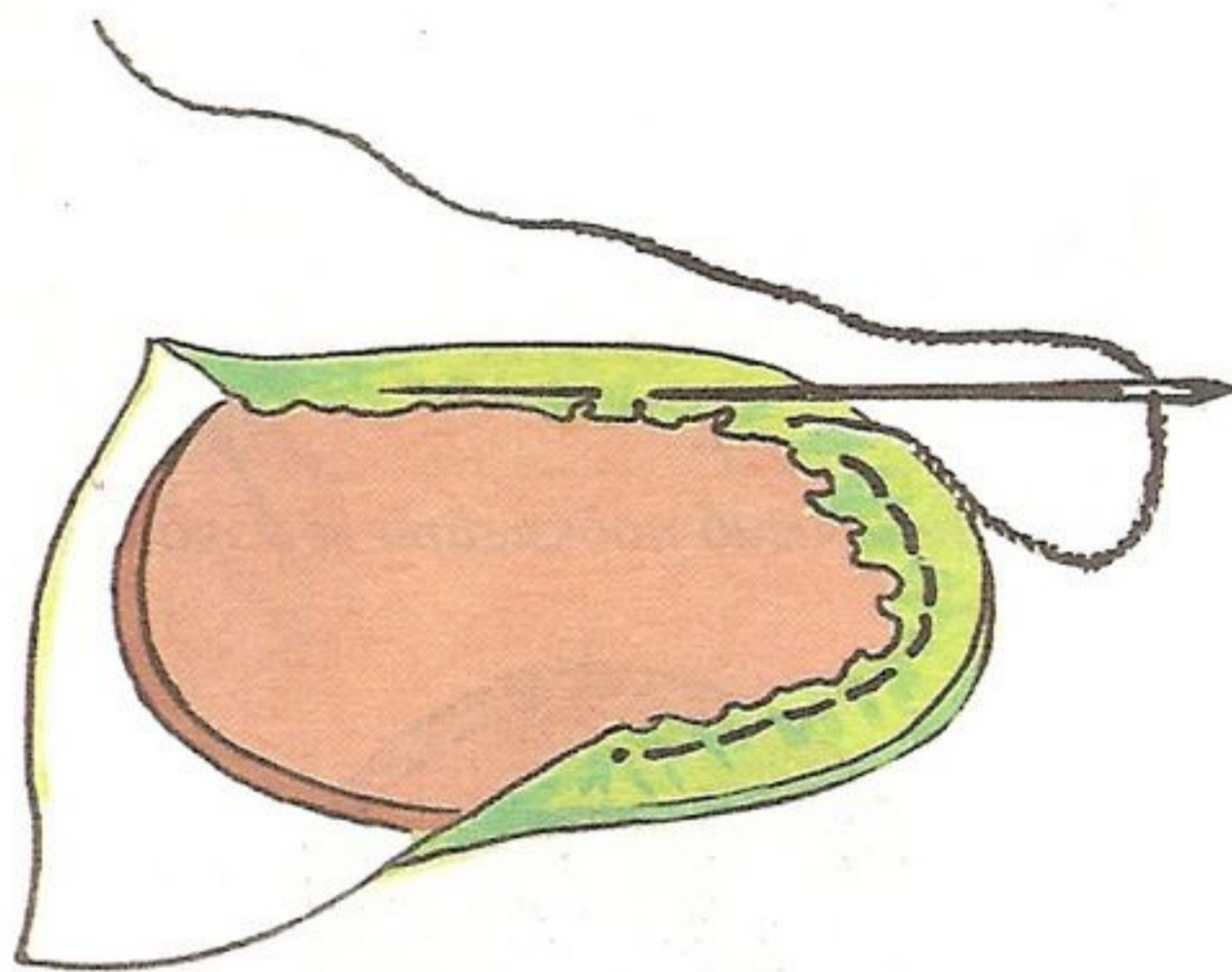

## Описание работы:

1. Сначала подготовьте картину.

Если она вышита, то натяните ее на картон с помощью крепких ниток, собирая ими края ткани.

Если это рисунок, то подклейте его на картон по краям бумаги.

3. Рассчитайте размеры рамки. 1 см рамки должен заходить на картину.

За ее край можно сделать припуск по желанию, но слишком широкой рамка быть не должна.

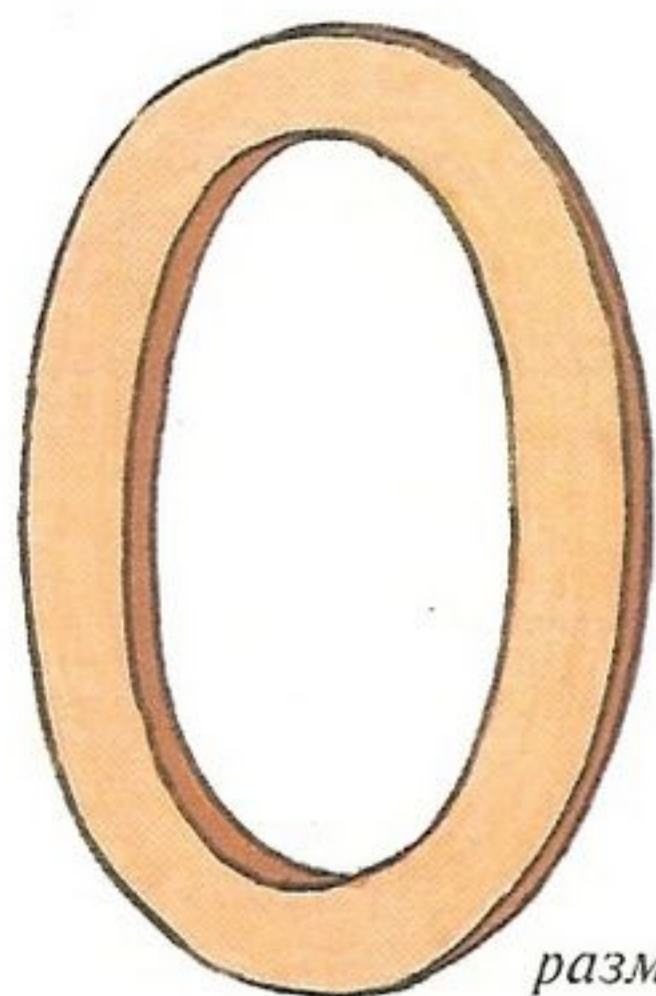

*размер рамки*

4. По выбранному размеру вырежьте картонку потолще.

5. Возьмите цельный кусок кожи и начинайте обтягивать рамку сверху.

*запас на подгиб подклейте к изнанке*



*рассечь*

6. Вырежьте две длинные полосы шириной 2 см. С одной стороны загните и подклейте край. Полоску при необходимости можете наращивать.

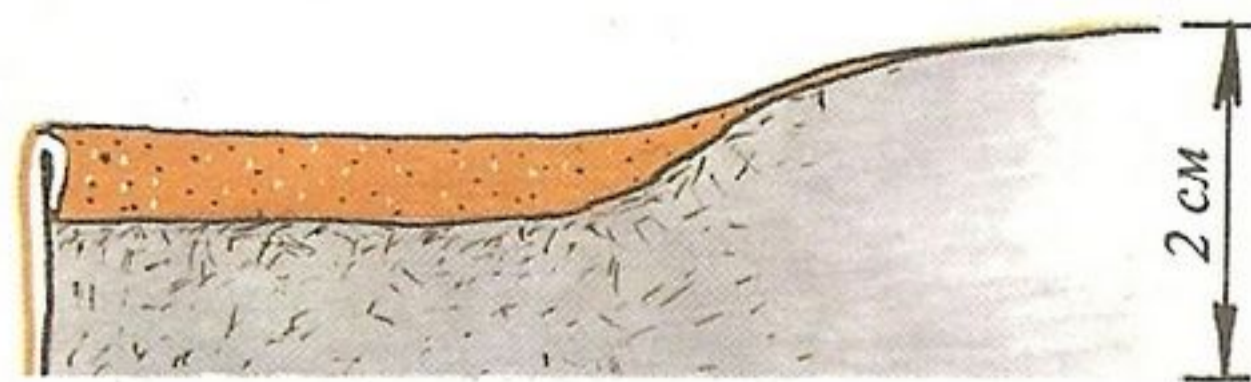

7. Каждую полоску туго намотайте по спирали с небольшим перепадом витков. Подклейте к рамке только начало и конец полосы.



8. Нижнюю часть рамки также заклейте цельным кусочком, подогнув края, находящиеся на полоски.



## Трафарет

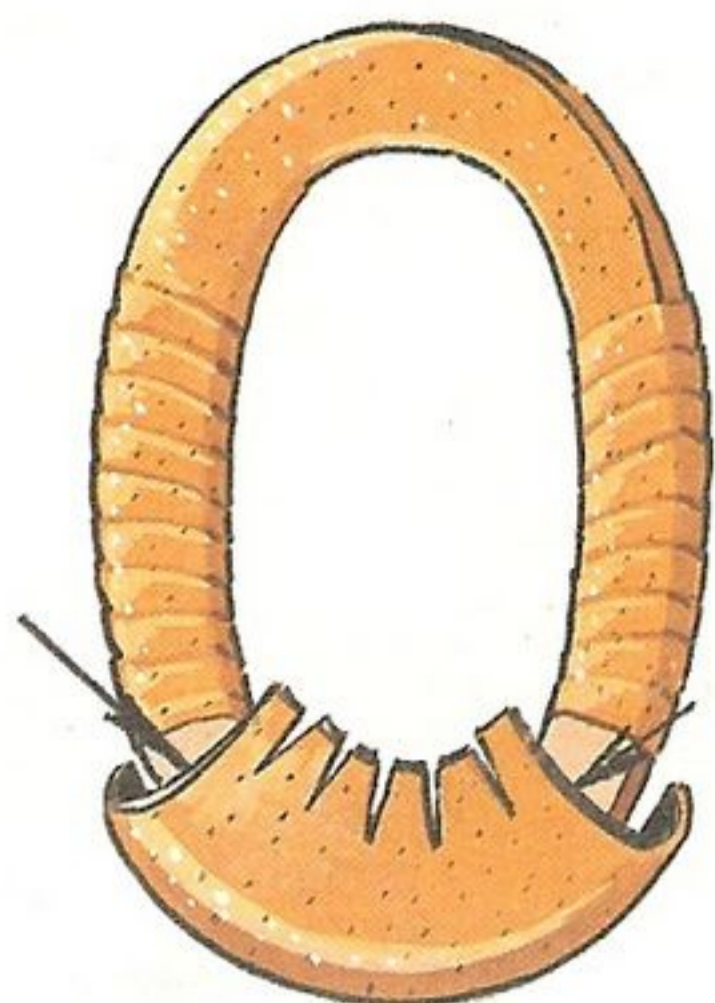

*подогните  
краешки*

9. Обработайте изнаночную сторону рамки: в тех местах, где проглядывает картон, наклейте кусочки кожи.

10. Приклейте рамку к подготовленной картине и положите ее под пресс.



11. Вырежьте несколько листочков, ножом нанесите на них прожилки и обработайте на свече.

12. Приклейте листики на рамку клеем «Момент».





# Ажурные салфетки



*Что бы вы ни поставили на такую салфетку: вазу с фруктами, старинный подсвечник или принесенную из леса диковинную корягу — все приобретет дополнительный вкус и изысканность!*

## **Инструменты**

Ножницы, пробойники.

## **Материалы**

Кожа, свечка.

## Описание работы:

1. Вырежьте ножницами из кожи салфетку любой выбранной вами формы. Обработайте по краю полупробойником или ножницами «зигзаг».

2. В центре салфетки фигурными пробойниками нанесите узор. Лохматые края салфетки обработайте на свече.

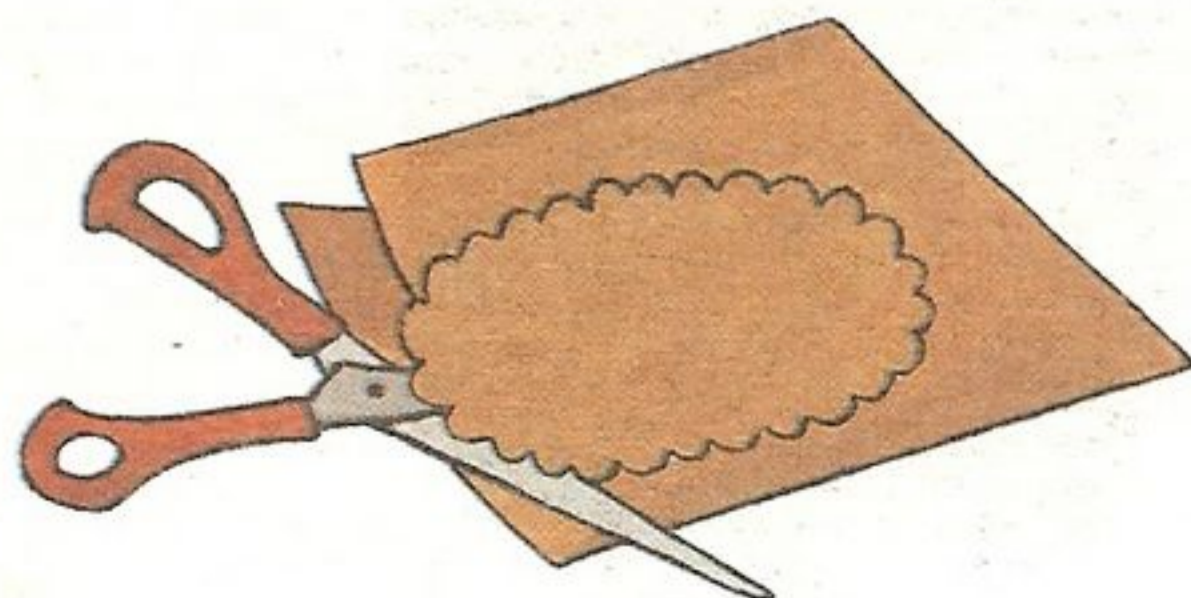
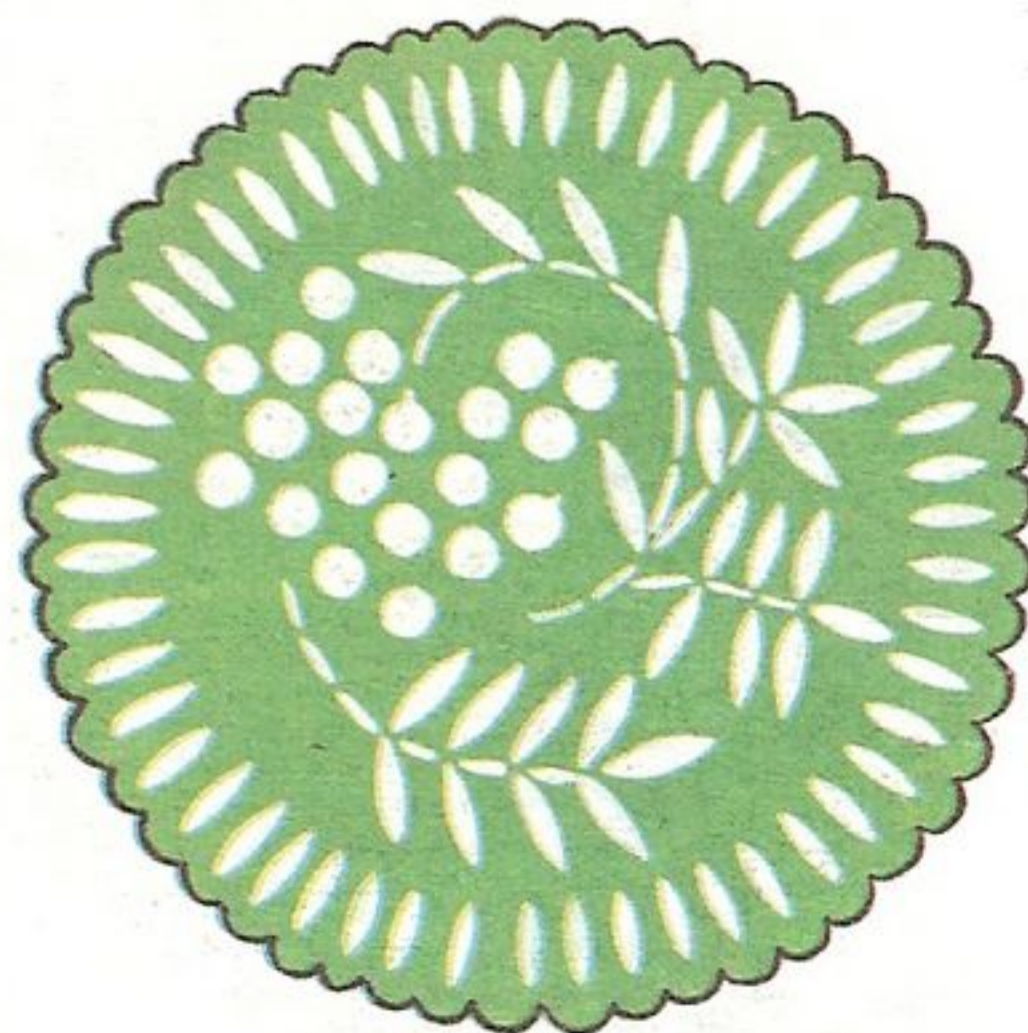
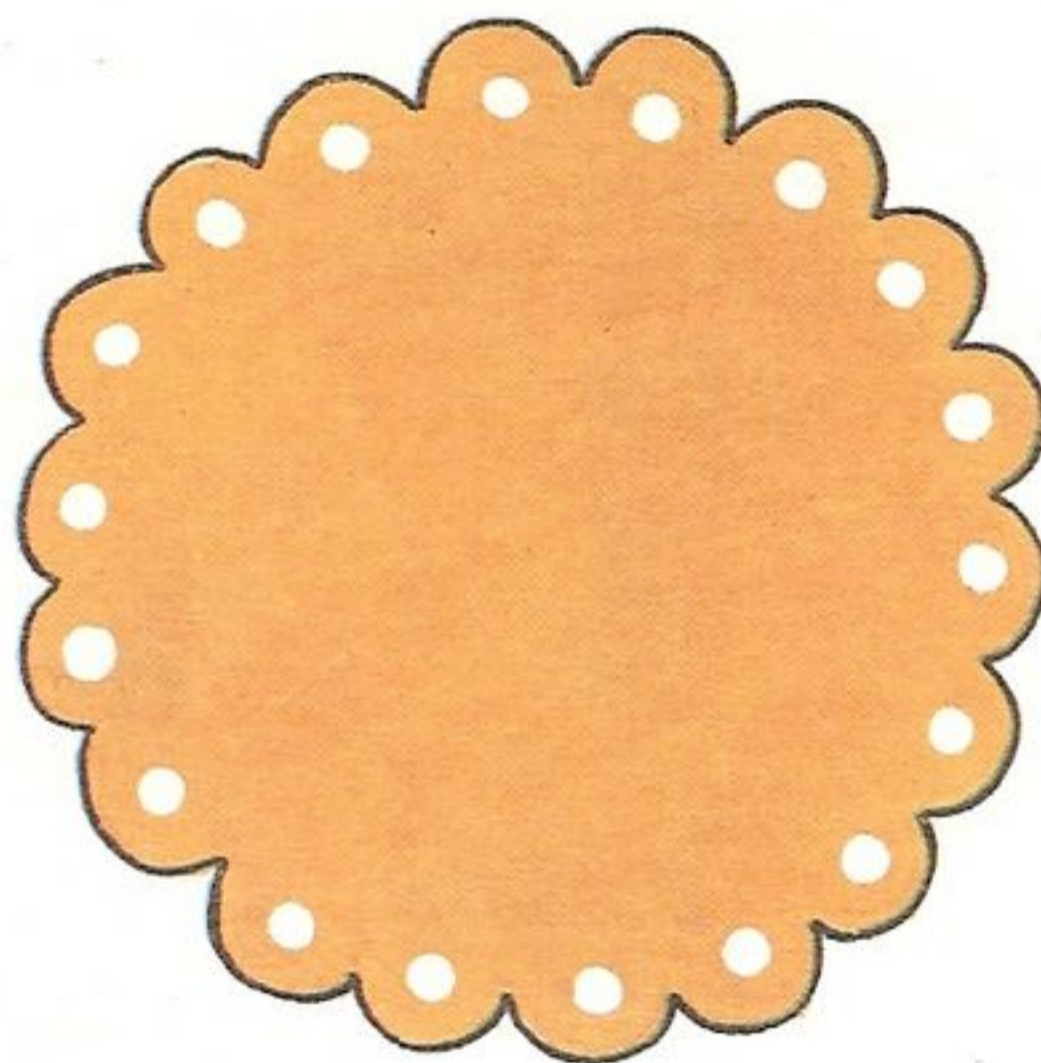

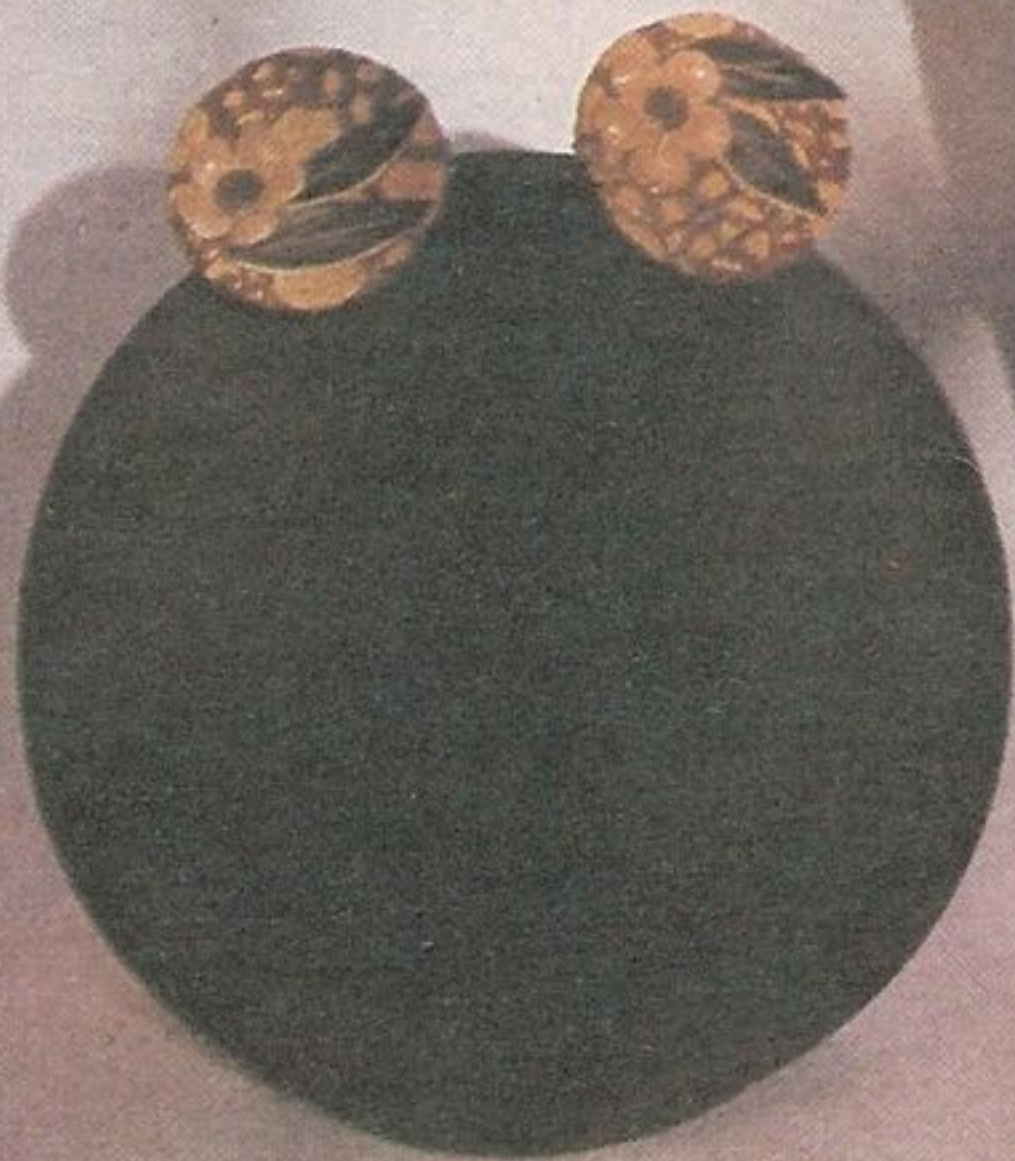

# Комплект «Фиалки»



*Вы любите цветы? Конечно! Но как они недолговечны.  
Нежные весенние фиалки так быстро увядают...  
Сделайте такой комплект —  
и у вас всегда будет весеннее настроение.*

## **Инструменты**

Ножницы,  
круглый пробойник,  
нож.

## **Материалы**

Тонкая кожа,  
картон,  
свечка,  
клей «Момент».

## **Дополнительные материалы**

Одна швейная булавка  
с петелькой,  
пара застёжек для клипс.

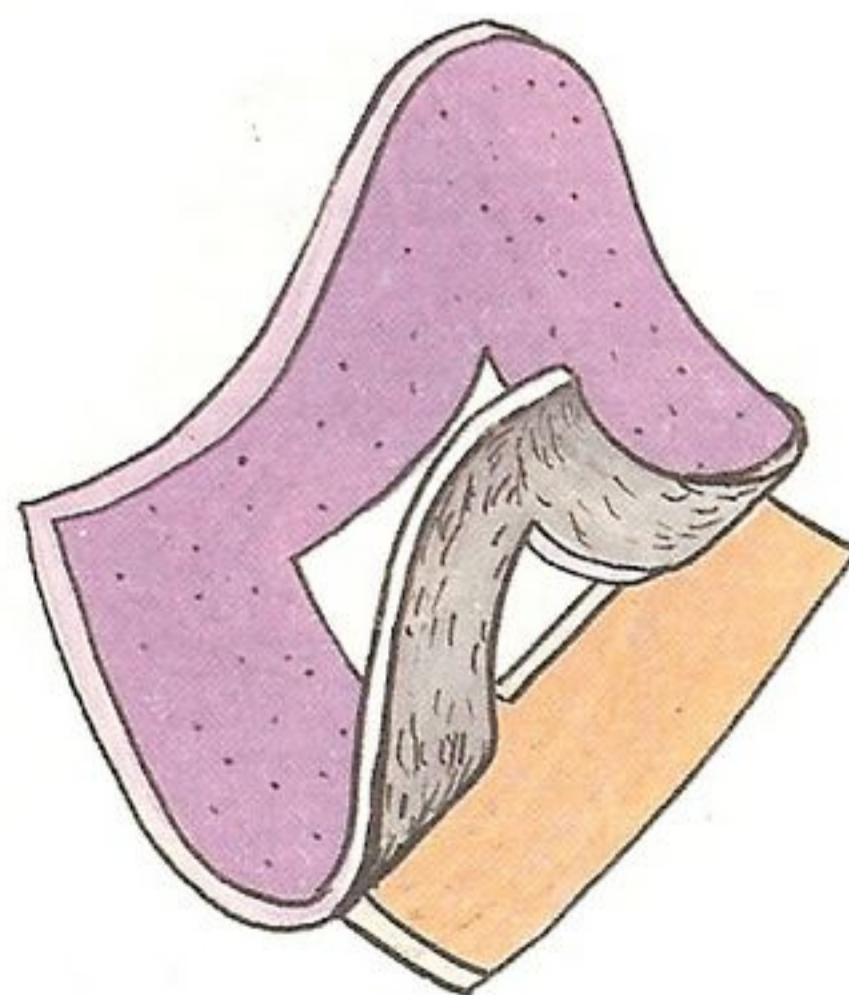
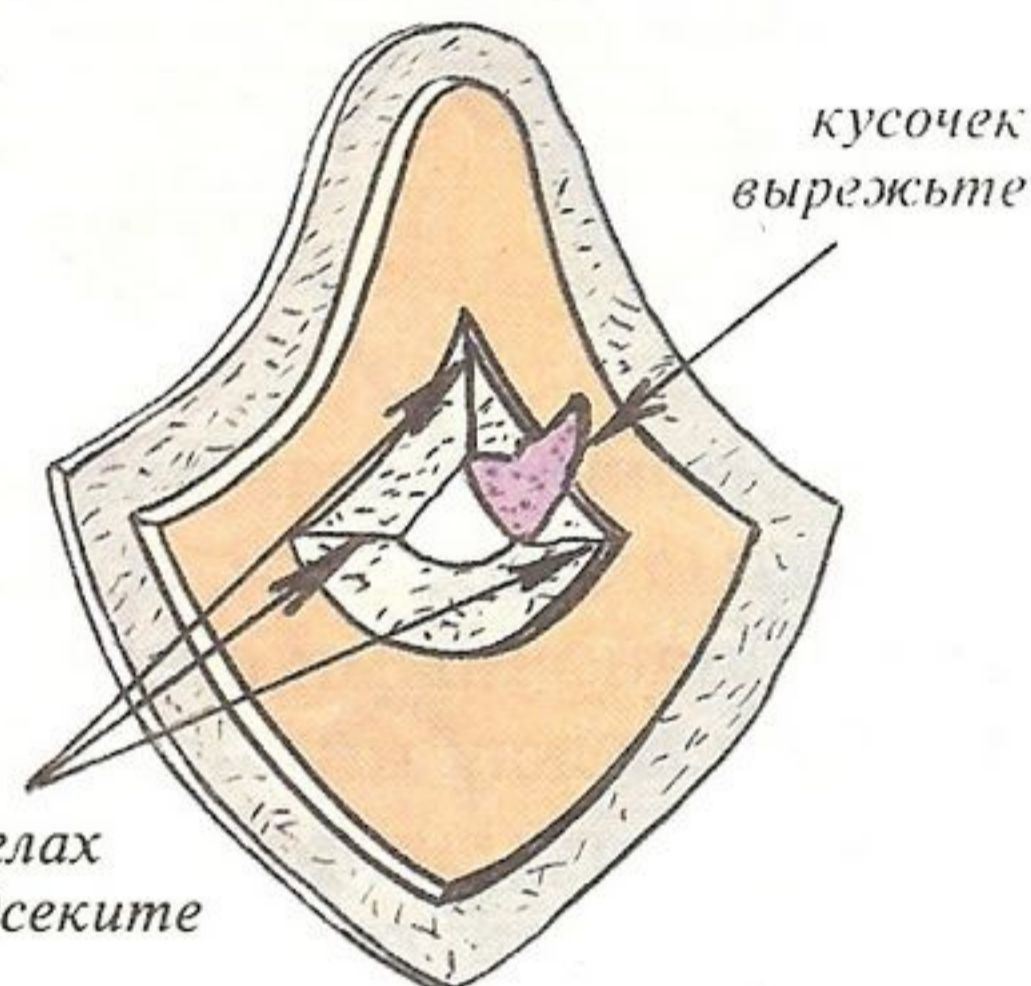

## Описание работы:

### Подвеска

1. Сделайте из картона две заготовки для обтяжки.

2. По ним выкроите из кожи детали с запасом на подгиб 0,5—0,7 см. Детали хорошо отшерфуйте.

3. Обтяните кожей картонные заготовки. Для этого смажьте клеем детали из кожи, соедините их с картонками и все запасы на подгиб подклейте к изнаночной стороне картонки.

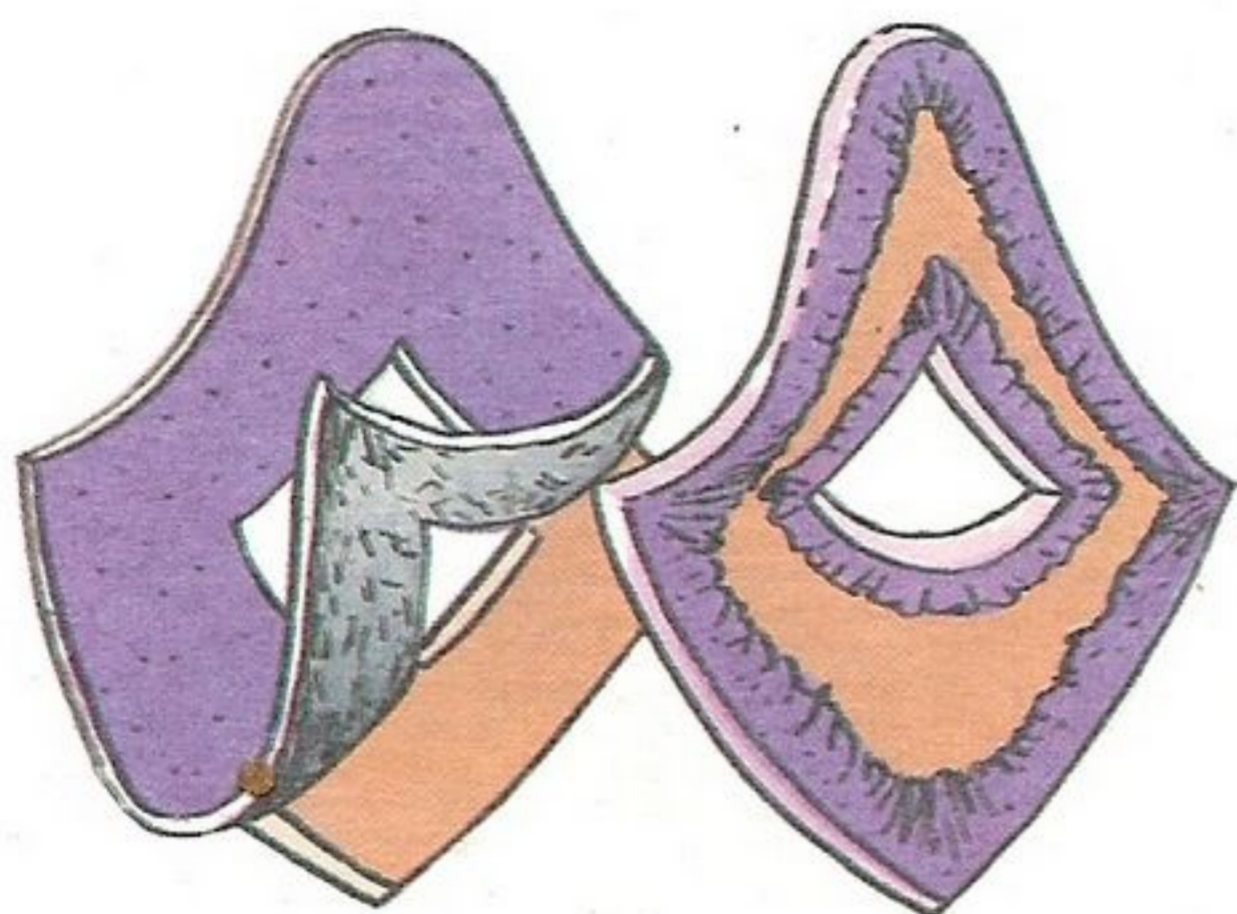

4. Хорошо смазав клеем обе обтянутые заготовки, соедините их изнаночными сторонами, положив между ними швейную булавку, которая послужит петелькой для шнура.



5. Вырежьте несколько цветочков и листочков.

На листочках сделайте ножом прожилки, затем цветочки и листики обработайте на свече.

6. Цветочки и листики расположите и подклейте на готовой подвеске.

Смазывайте клеем только серединки каждого цветка.

Круглым пробойником сделайте вырубку-сердцевинку и подклейте их в центр цветка.



7. Вырежьте шнурок и вставьте в петельку.



## Клипсы

1. Вырежьте из картона четыре круглые заготовки (диаметр зависит от застежек, картонки должны лишь чуть закрывать их).

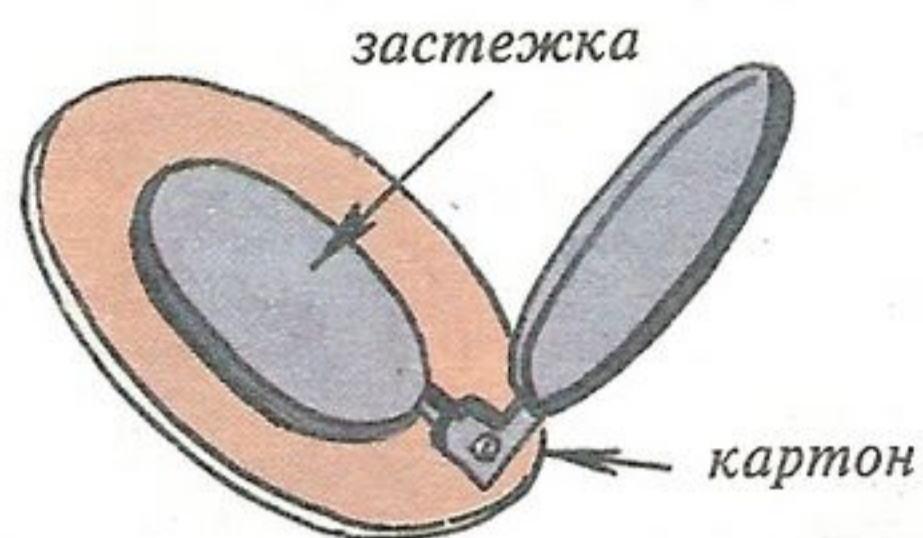

2. По заготовкам выкроите кусочки кожи с запасом на подгиб 0,5 см и хорошо их отшерфуйте.

3. Обтяните картонные заготовки кожей.

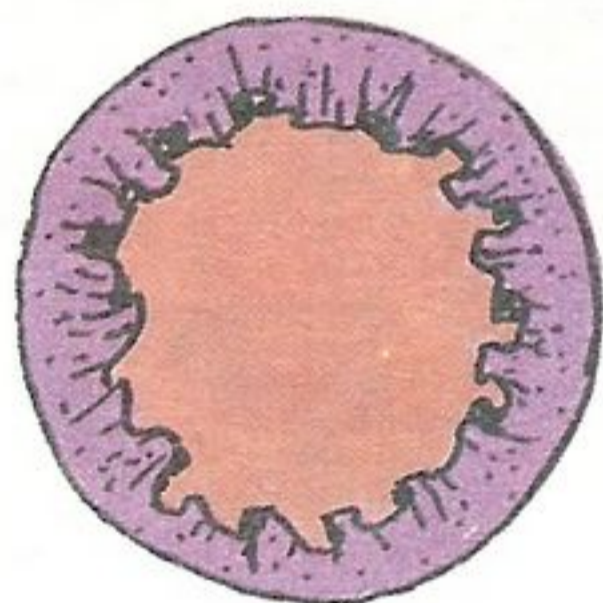

4. Вклейте застежку-клипсу между двумя обтянутыми заготовками.

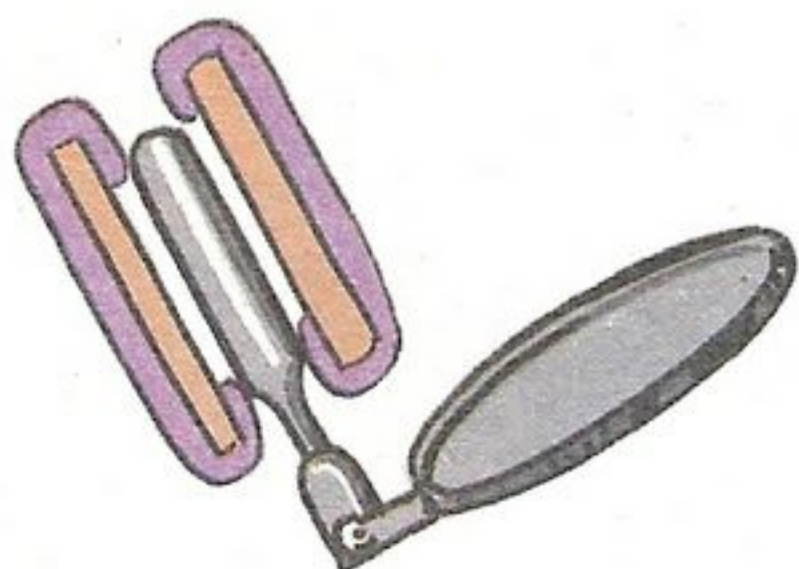

5. На лицевую сторону готовой клипсы приклейте по одному цветочку и по два листика.

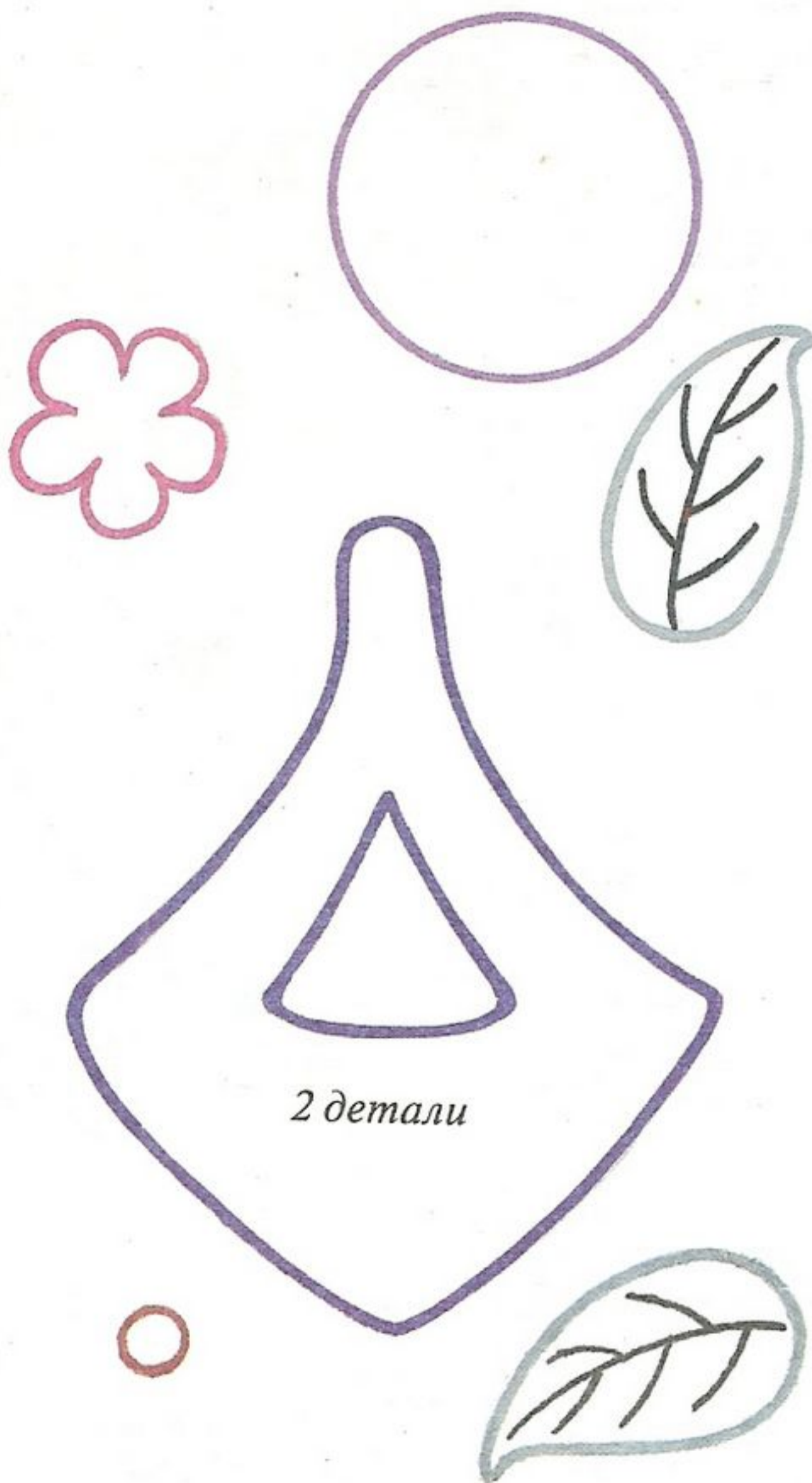





# Земляничка



*Такую веточку спелой земляники можно поставить в вазочку или положить в маленькую корзиночку. Она будет хорошо смотреться и если вы приколите ее на платье или берет.*

## **Инструменты**

Ножницы, кусачки, нож, шило.

## **Материалы**

Кожа (для листьев), картон, проволока, клей ПВА и «Момент», свечка.

## **Дополнительные материалы**

Гофрированная бумага, гуашь (красная и желтая), немного муки и соли, манка (1 чайная ложка), любой лак (ПФ мебельный или для ногтей).

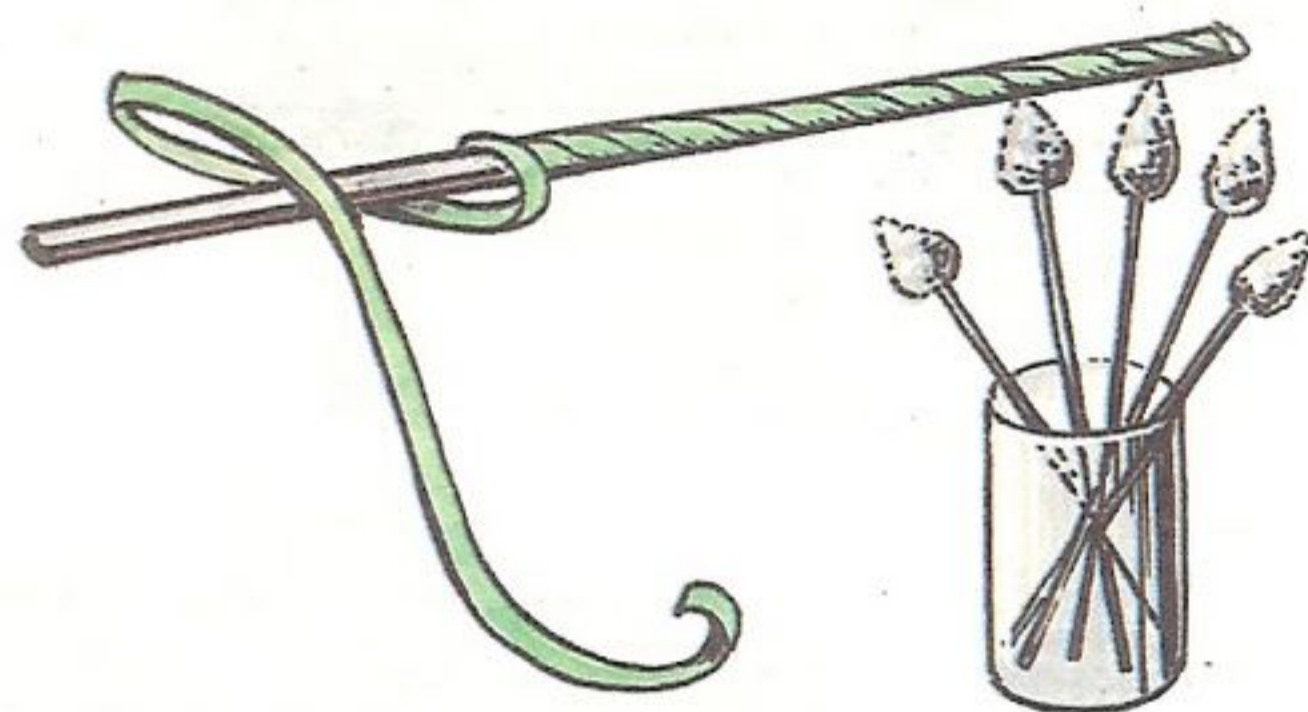

## Описание работы:

1. Нарезьте проволоку (5—7 кусочков по 8 см) и обмотайте тонкой бумагой (ширина полоски 0,6 см, цвет зависит от цвета листьев).

2. Подготовьте тесто.

Возьмите одну столовую ложку муки и столько же соли (ложку набирайте без горочки),

добавьте чайную ложку воды. Тщательно все перемешайте. Тесто должно быть похоже на пластилин.

3. Слепите землянички и наденьте их на подготовленные проволочки.

Поставьте сохнуть на сутки, так, чтобы ягодки не соприкасались друг с другом.

4. Пока сохнут ягоды, подготовьте листья, чашечки и цветочки.

Сделайте из картона трафареты. Затем по ним вырежьте из кожи заготовки.

5. Нанесите с помощью ножа на листья прожилки и обработайте их на свече. То же самое сделайте с цветочками и чашечками.



6. С помощью кусачек нарежьте проволоку для листьев и цветочков (по 12 см).

Затем аккуратно обмотайте проволоку бумагой.

7. Обработанные на свече листья подклейте к подготовленным проволочкам клеем «Момент».

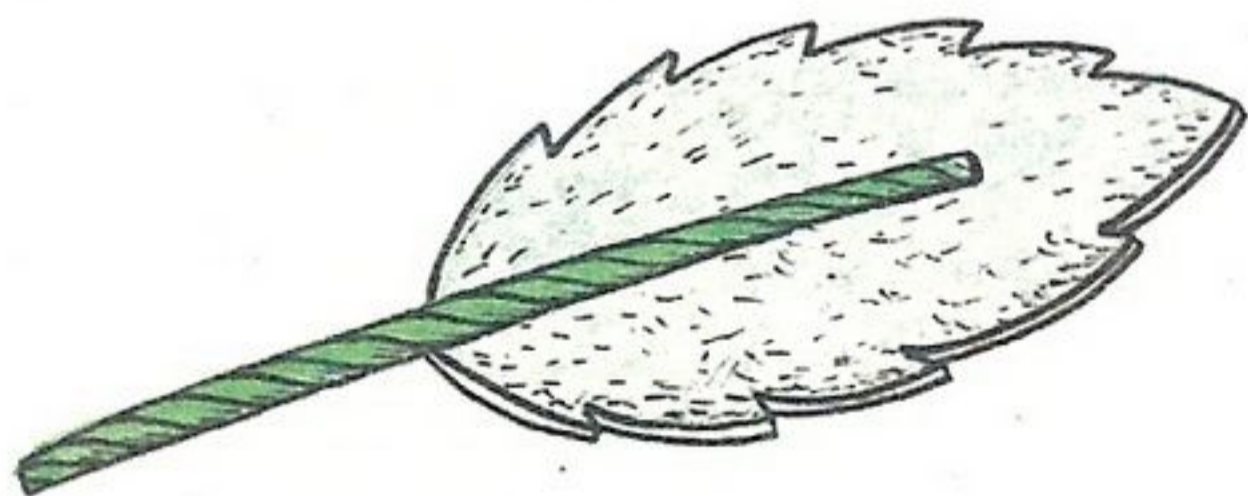

8. Из трех отдельных листиков соберите трилистники.

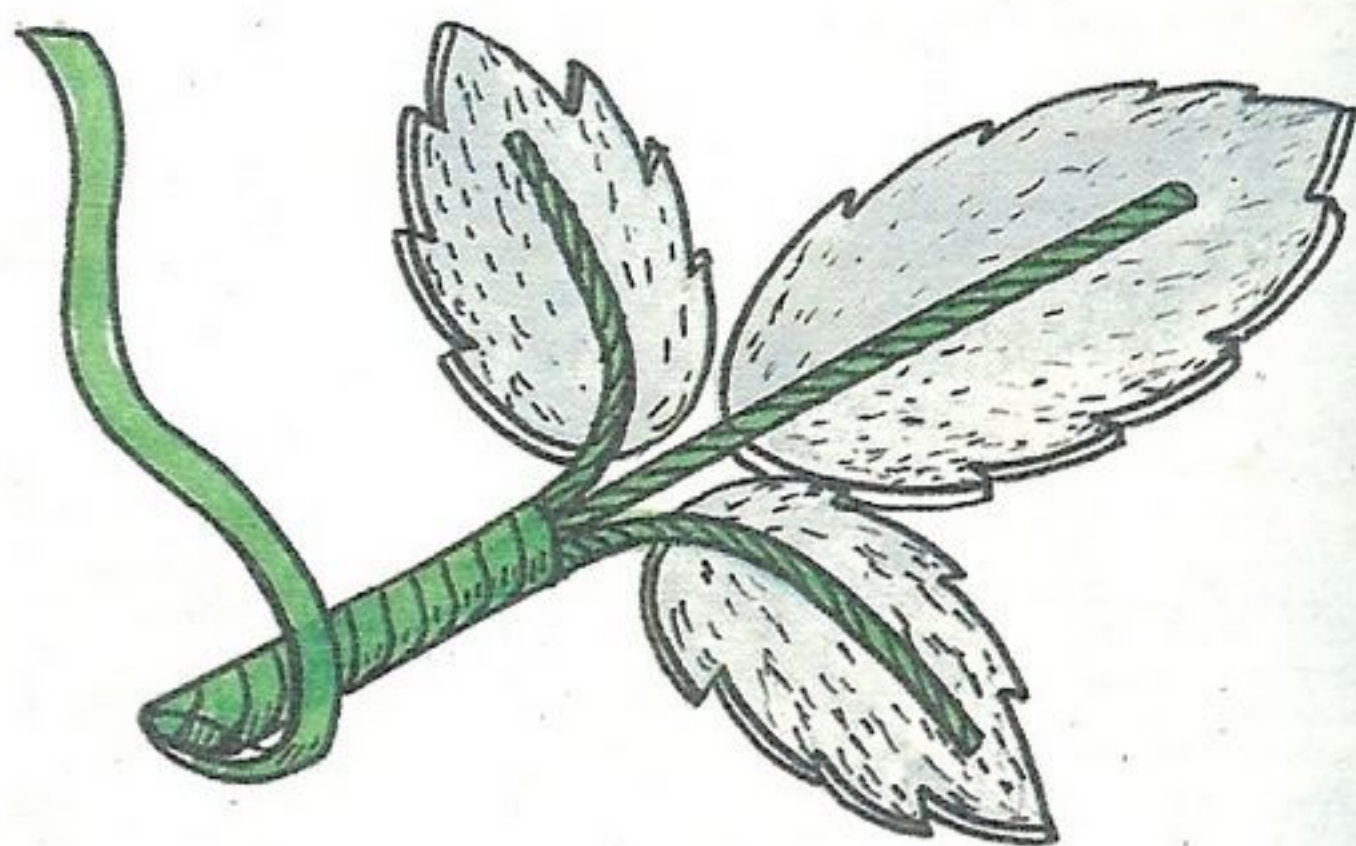

9. Для цветков и ягод подготовьте желтую манку.

В блюдечко насыпьте чайную ложку манки и добавьте капельку желтой гуаши.

Все хорошо разотрите пальцами.

Обратите внимание, что манка должна быть обязательно сухой.

10. На проволочках для цветков сделайте петельку. Обмакните ее в клей ПВА, а затем в желтую манку. Дайте подсохнуть.



11. В середине цветочков сделайте шилом дырочки. Аккуратно подклейте цветочки к проволочкам-сердцевинкам.

12. Когда ягоды высохнут, проверьте, хорошо ли они держатся на проволочках, и, если соскакивают, подклейте ПВА. Покрасьте ягоды красной гуашью, дайте высохнуть и покройте лаком. Пока лак не высох, нанесите несколько крупинок желтой манки.

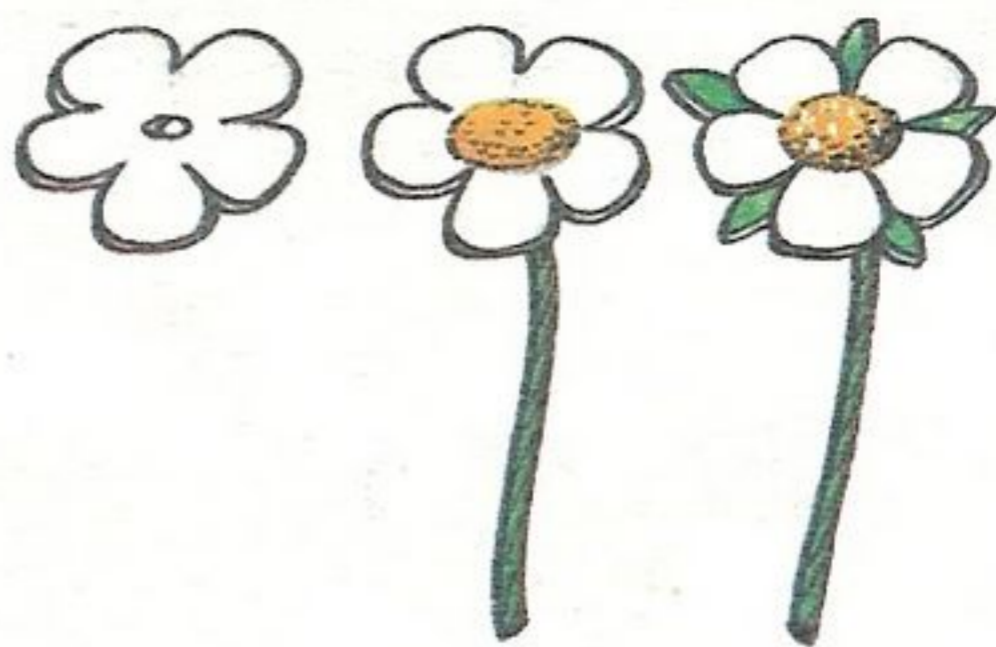

13. Когда все детали высохнут, сформируйте кустик. Поочередно подсоединяя детали, скручивайте их полоской бумаги.

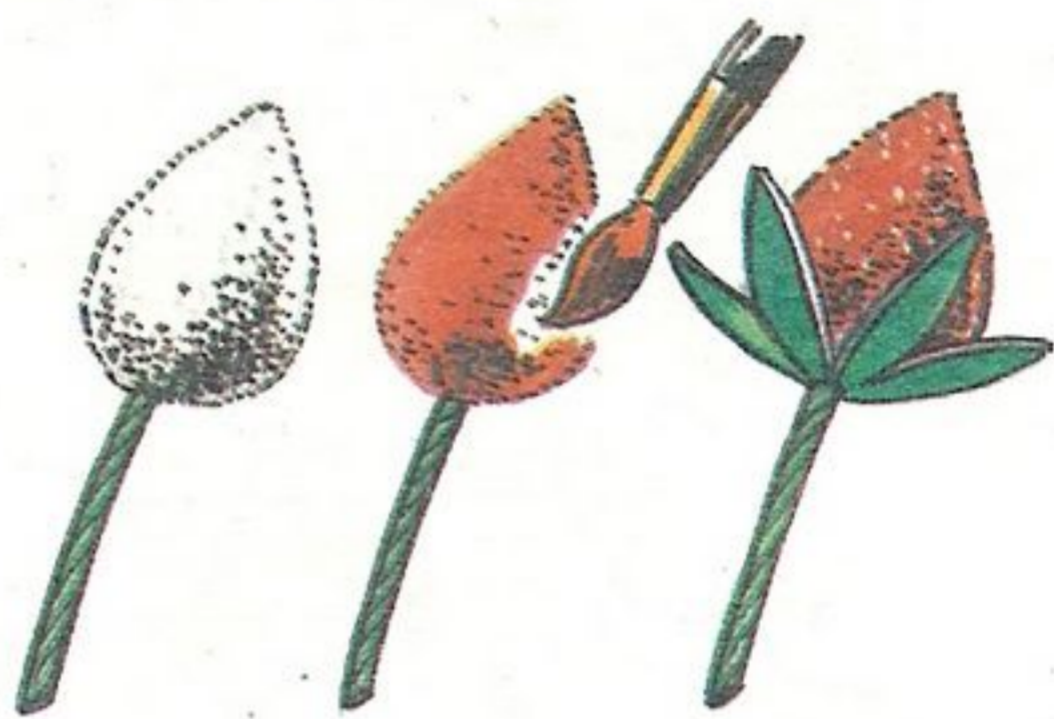



# Панно «Виноград»



*Помните басню «Лиса и виноград»? Гости оценят ваш юмор, если повесить это панно на кухне — пусть попробуют съесть глазами этот виноград!*

## **Инструменты**

Ножницы, нож, круглый пробойник, молоток, шило, кусачки, пинцет.

## **Материалы**

Кожа (обычная — для листьев и лакированная — для ягод), клей «Момент» и ПВА, рогожка, картон, проволока, гофрированная бумага.

## **Дополнительные материалы**

Деревянная рамка, маленькие гвоздики, сутаж (для петельки).

листья, нанесите прожилки и обработайте их на свече.

3. Обмотайте проволоку узкой полоской бумаги. Подклейте проволоку к изнаночной стороне листа.

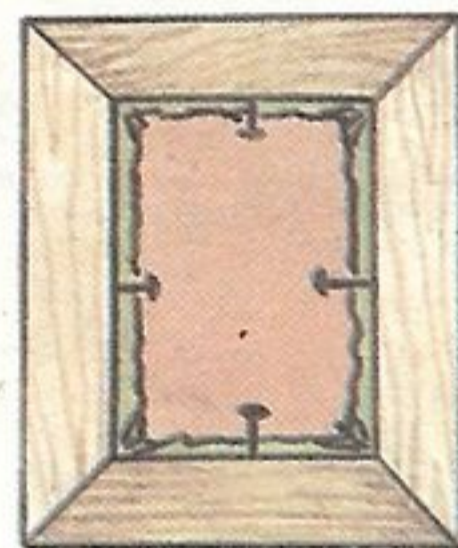
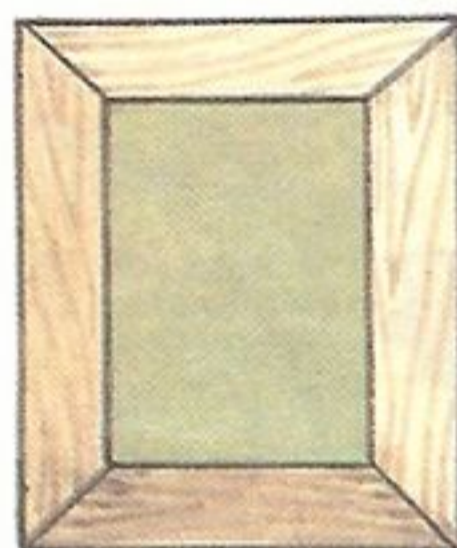

тыльная сторона  
рамки

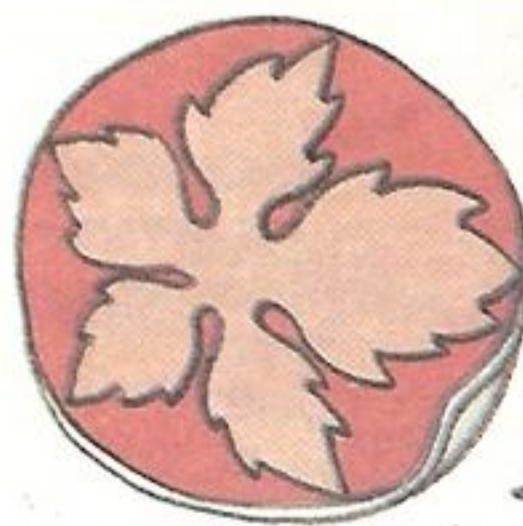

## Описание работы:

1. По внутреннему размеру рамки вырежьте картон и рогожку.

Склейте их по краям, вставьте в рамку и закрепите гвоздиками.

2. Вырежьте трафареты листьев. По ним выкроите из кожи

4. Отдельные листья соберите в ветку, присоединяя их поочередно друг к другу с помощью бумажной полоски.



5. Готовую ветку закрепите в рамке. В картонке сделайте шилом отверстия и проволочками прикрутите ветку к рамке.



*проволочки  
скручивайте  
с изнаночной  
стороны рамки*

*закрепки  
спрячьте  
под листьями*

6. Круглым пробойником или ножницами нарежьте кружочки из лакированной кожи и поджарьте их на электроплитке.

7. На основе сложите из ягод гроздь винограда и приклейте каждую ягоду.

8. По размеру внешнего периметра рамки вырежьте картон. Сделайте в нем отверстия для петельки и закрепите ее.

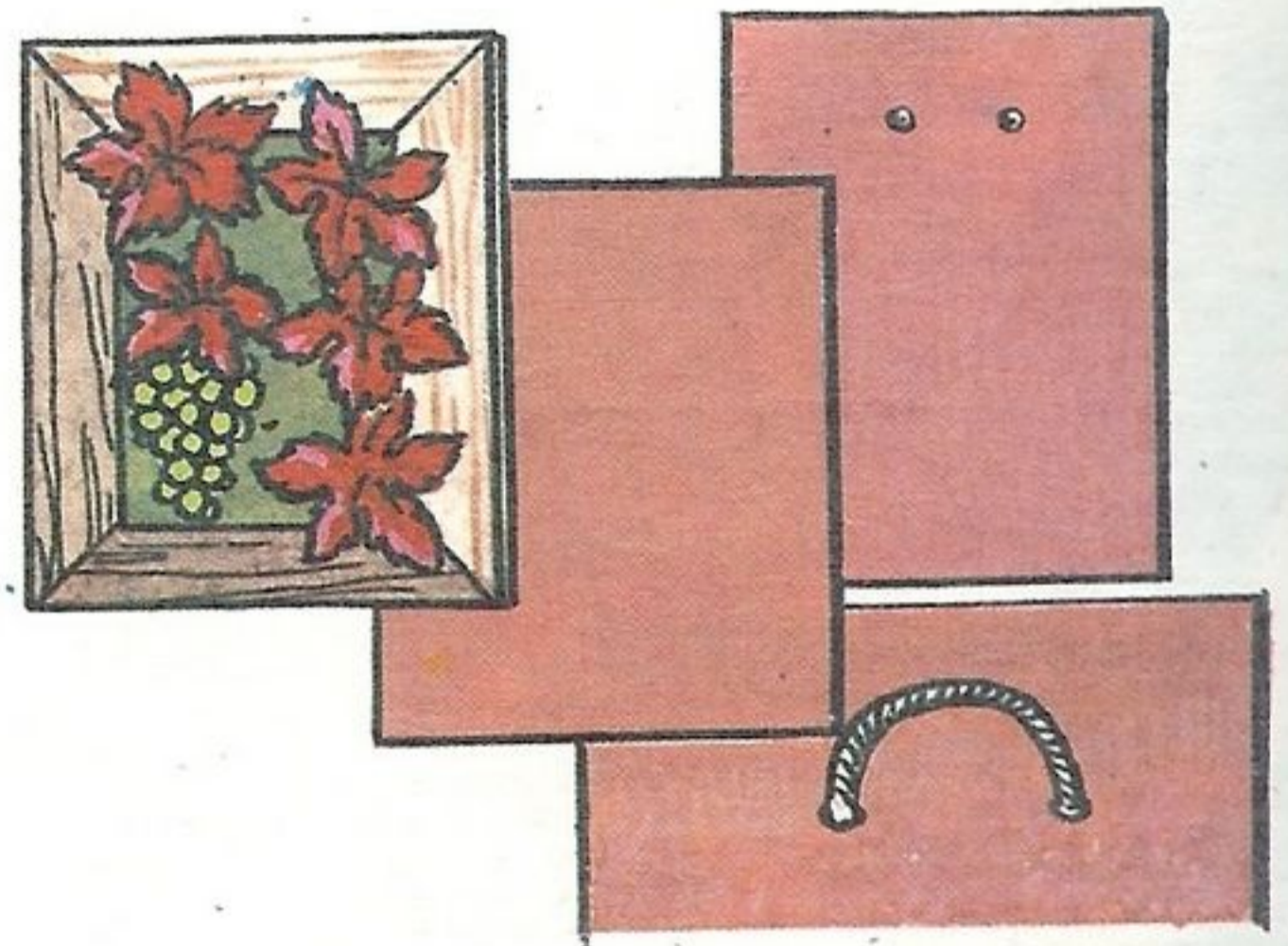
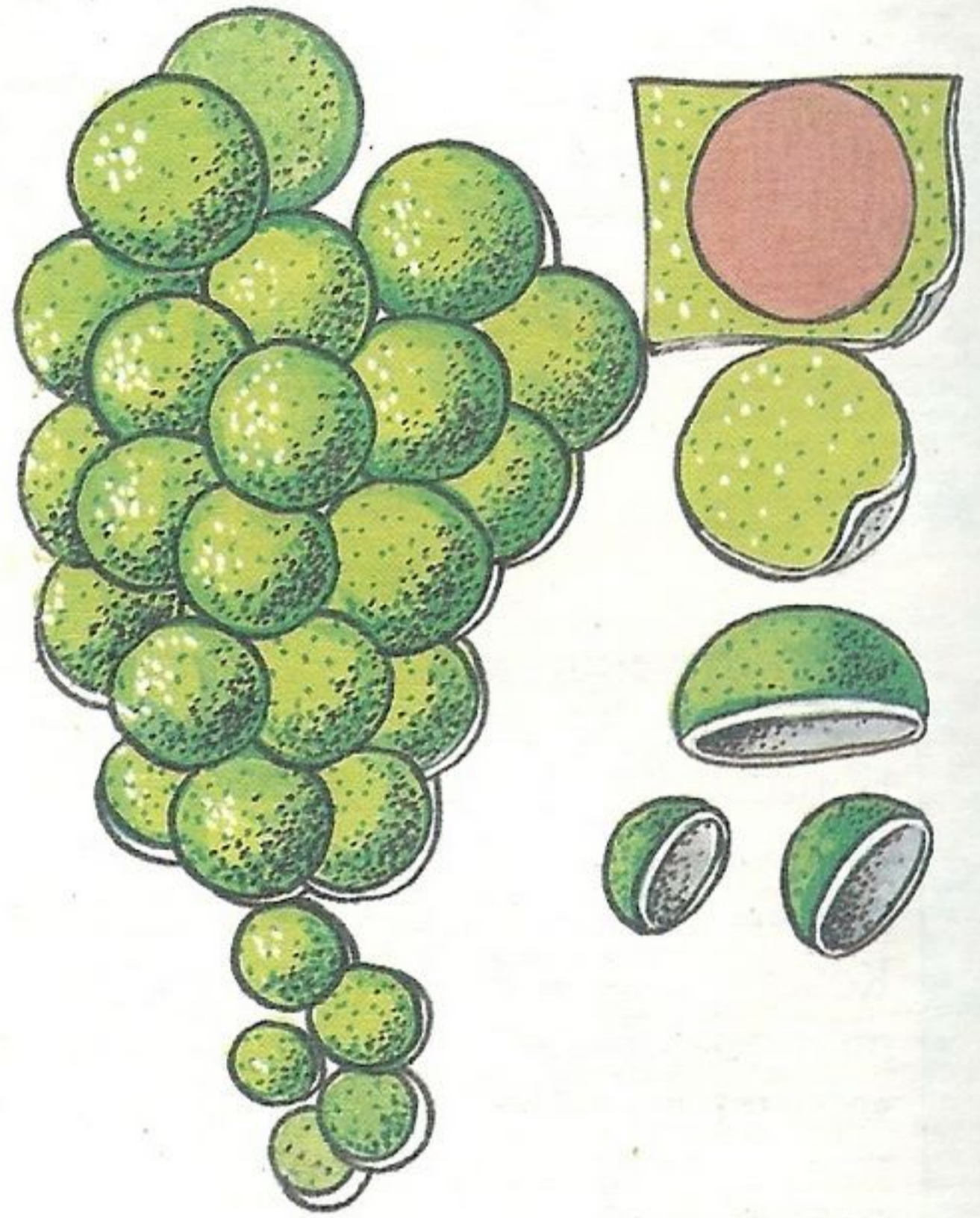

9. Приклейте картон к тыльной стороне панно.

Выкройка панно «Виноград»

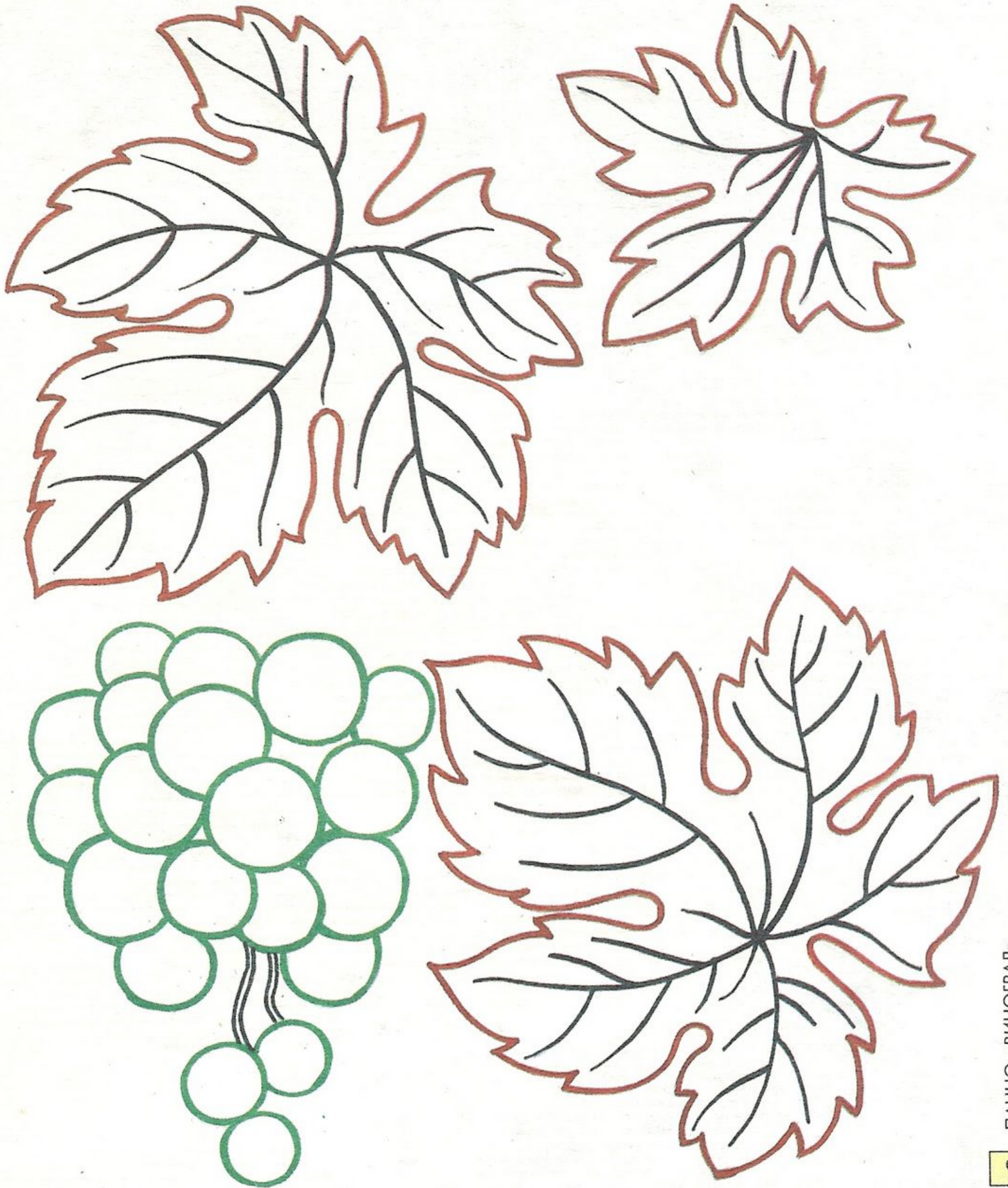





# Обложка для книги



Любая книга будет смотреться солидно в такой роскошной «одежде». Собираясь в путешествие, не забудьте одеть эту обложку на свою любимую книгу. Она не порвется и не помнется в дороге, а вы заработаете репутацию человека с изысканным вкусом.

## Инструменты

Ножницы, пробойники, шило.

## Материалы

Кожа, подкладочная ткань.

## Описание работы:

1. Измерьте выбранную книгу. По периметру дайте припуск на оплет 1 см.

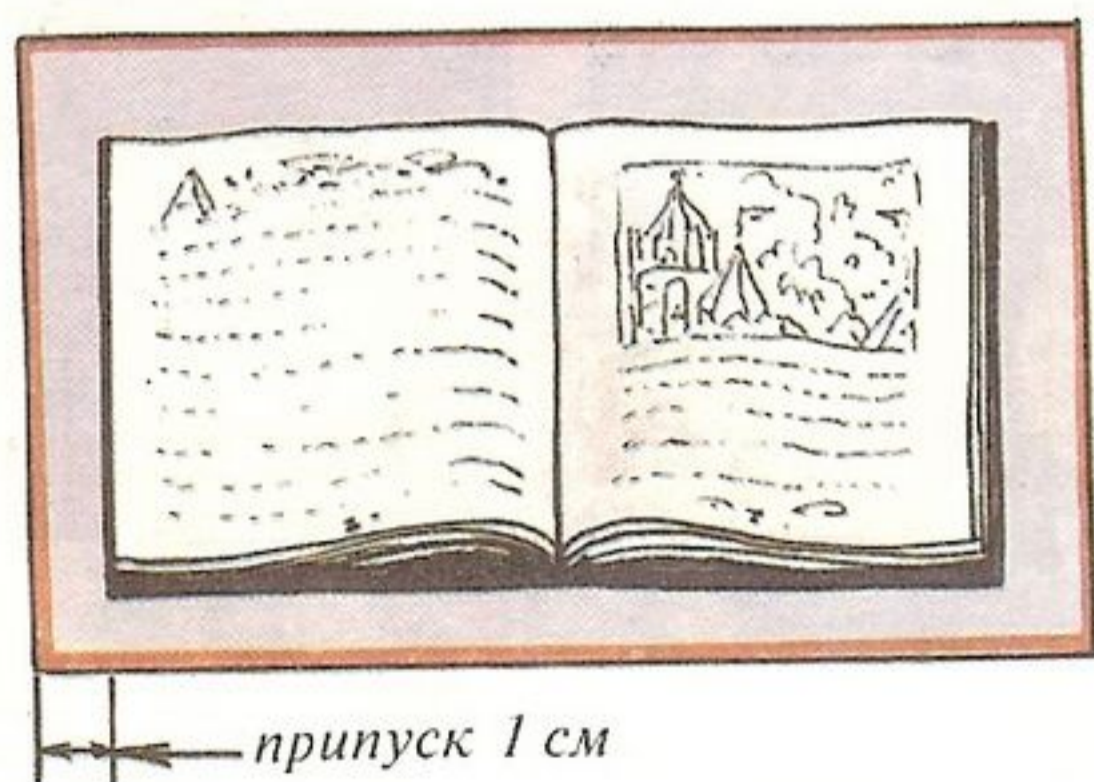

книга в развернутом виде  
припуск 1 см (дан по периметру)

2. Вырежьте из кожи боковые планки и обработайте полупробойником с одной стороны.

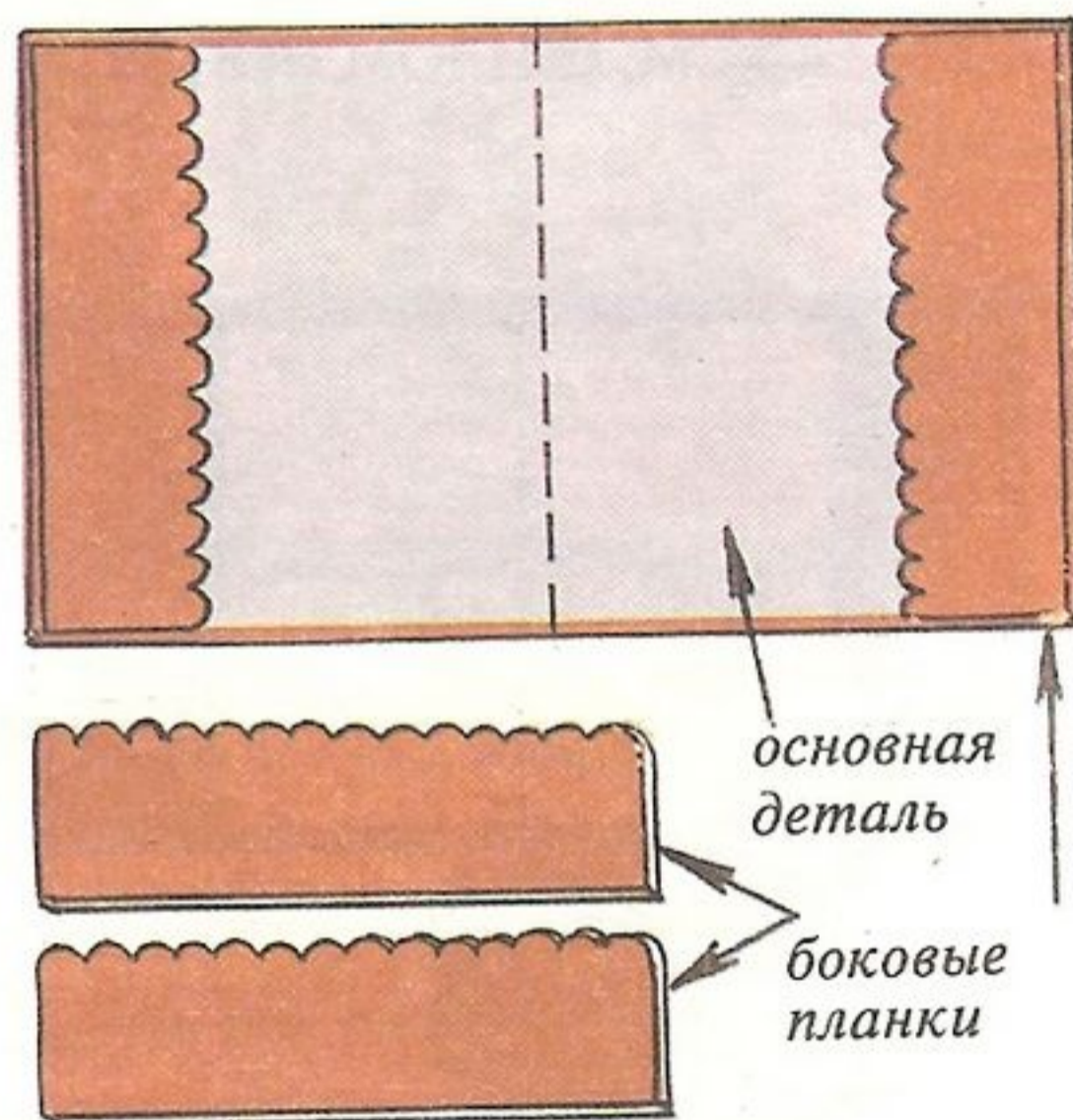

3. Вырежьте подкладку из подготовленной заранее ткани подходящего цвета и приклейте по краям основной детали.

(Цвет подкладочной ткани выбирайте либо близкий к цвету кожи, либо контрастный.)

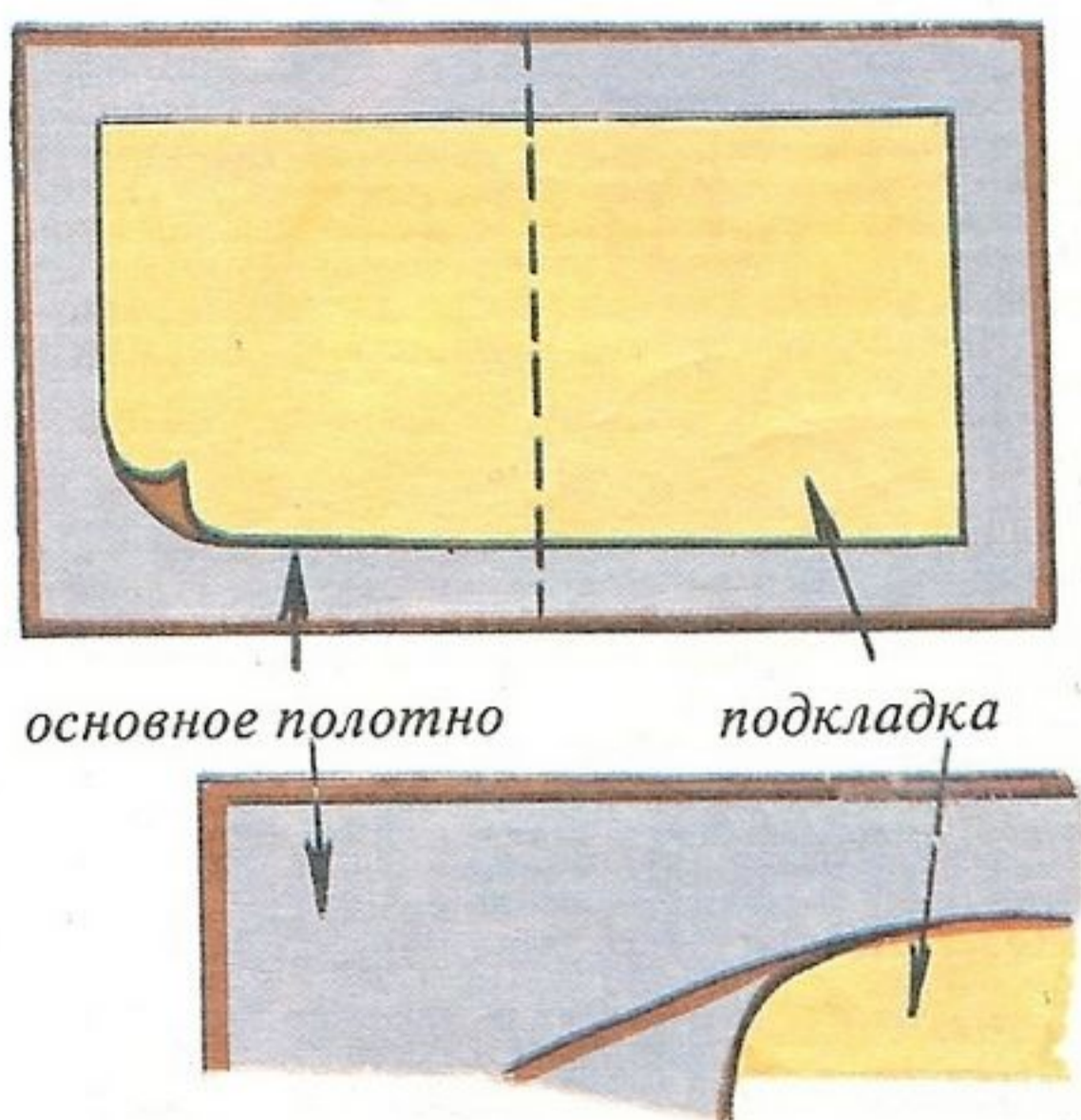

4. Подклейте боковые планки к основной детали, смазывая клеем только края.

Затем по периметру, отступая от края 0,5 см, шилом проведите линию.

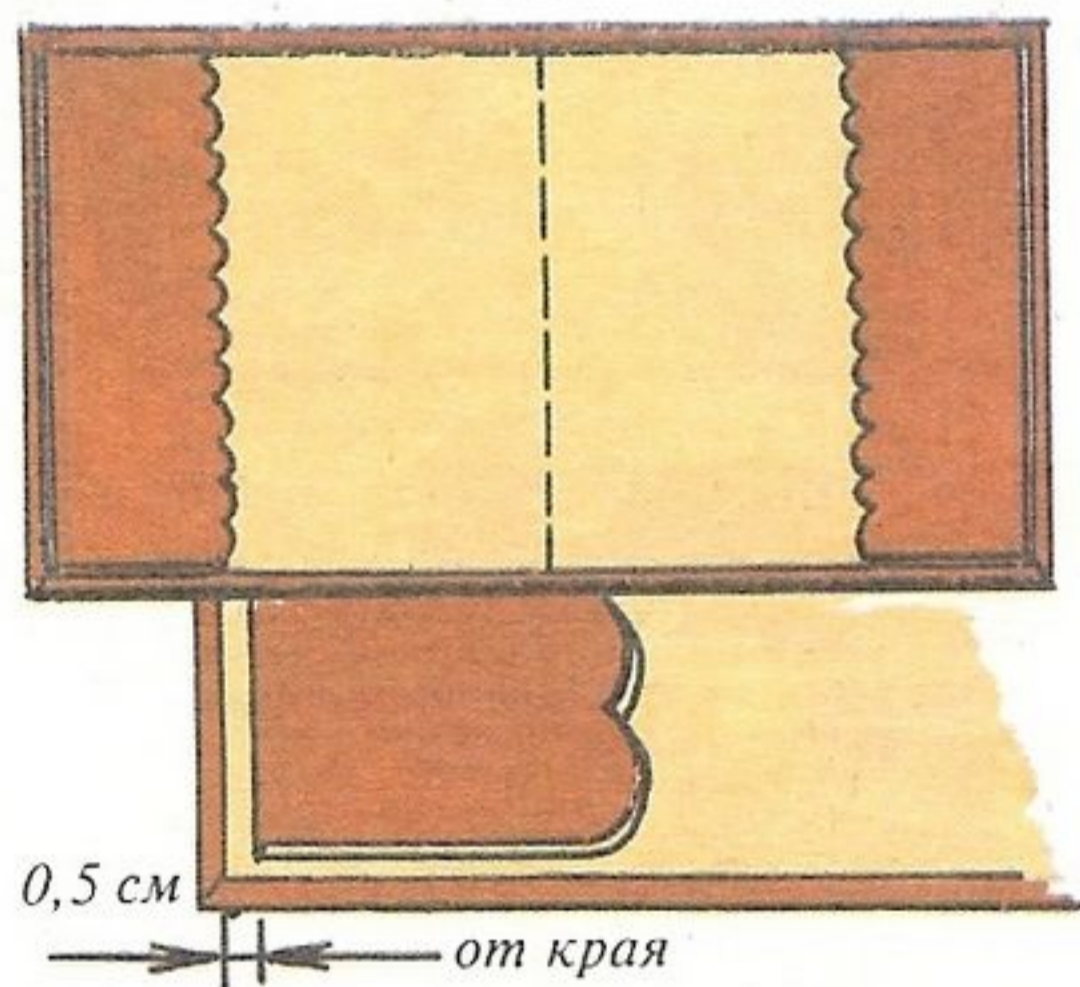

5. Углы слегка скруглите и, начиная от углов, рассчитайте количество отверстий для оплета. Карандашом отмечайте точки, соответствующие местам отверстий.

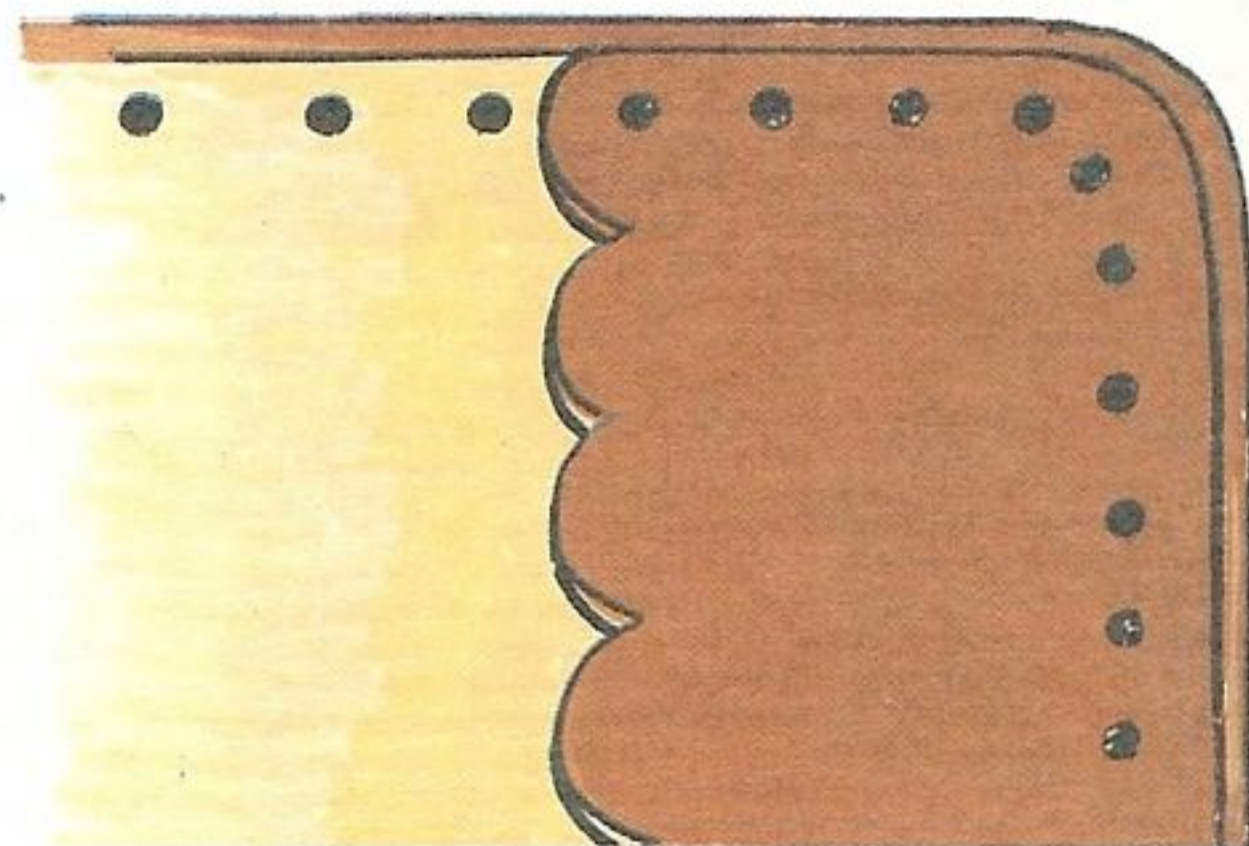

6. Пробойником сделайте отверстия по намеченным точкам. Имейте в виду, что диаметр отверстий должен быть в два раза меньше ширины шнура для оплета.

7. Нарезьте шнуры нужной ширины.

8. Начните оплетать, чуть отступив от любого угла.

Начало шнура спрячьте и тщательно подклейте между двумя деталями.

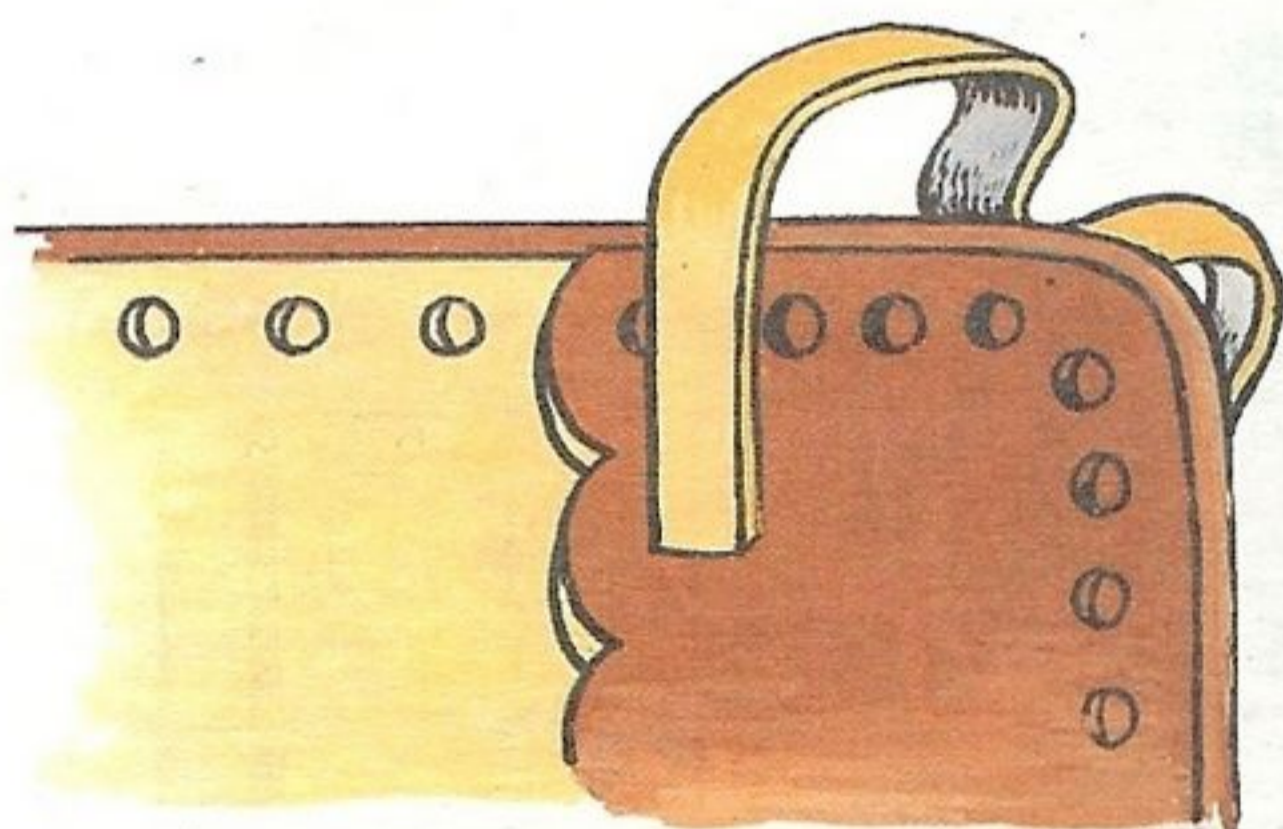

9. При оплете углов шнур должен проходить через отверстия дважды.

Шнур наращивайте по ходу работы.

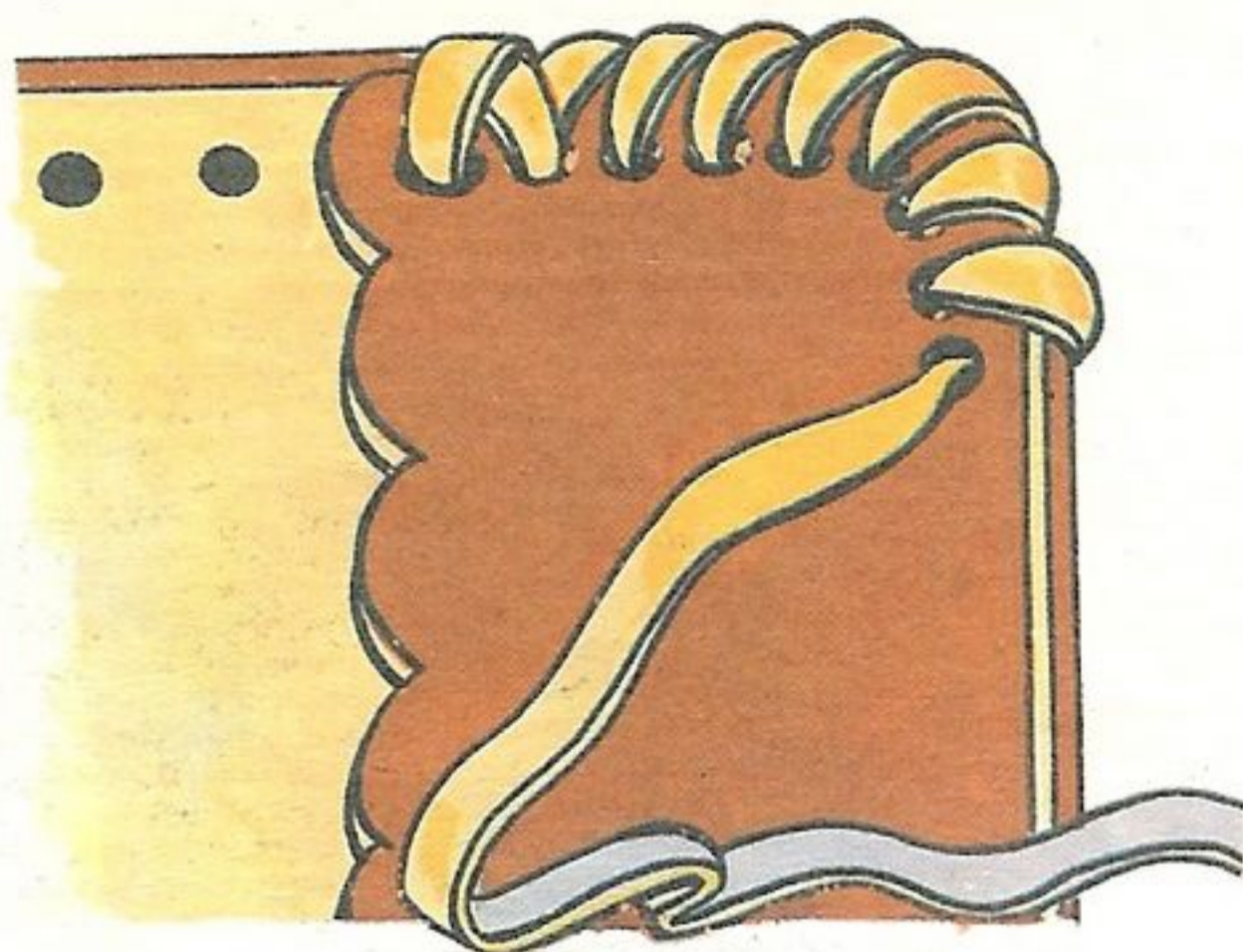
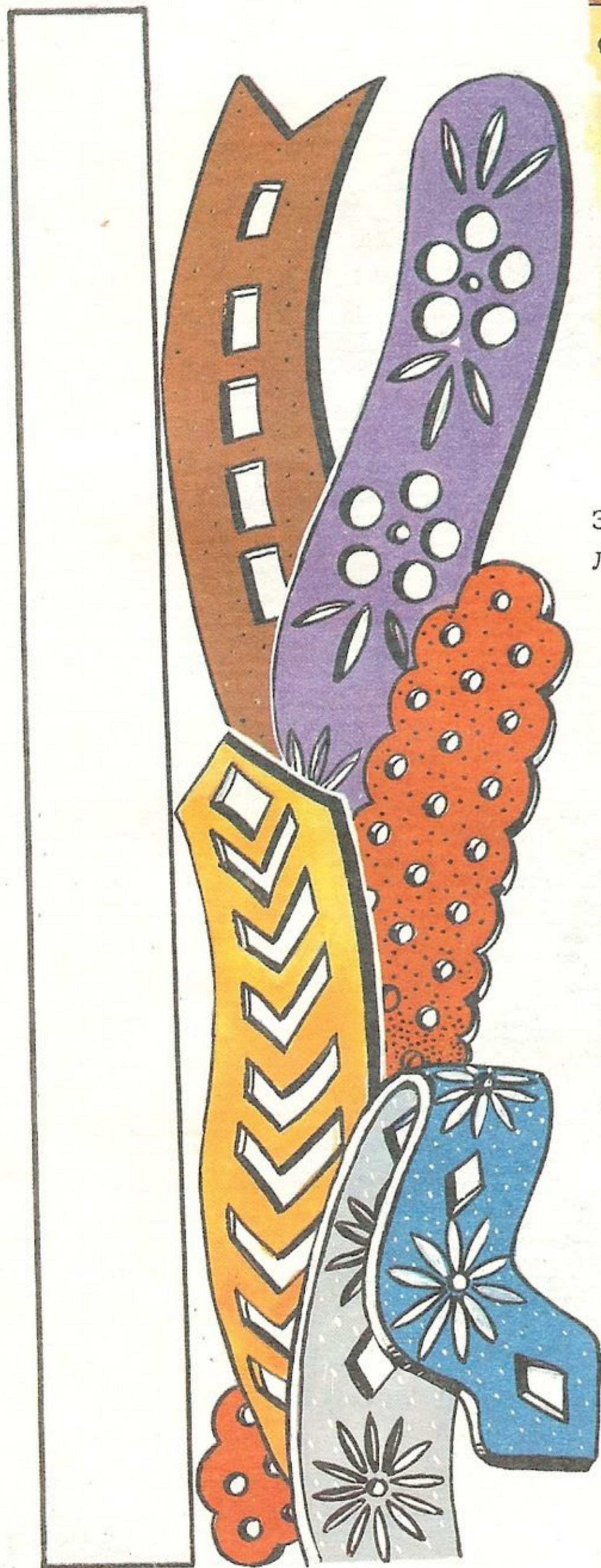

10. На обложку в качестве закладки приклейте узкую полосу.

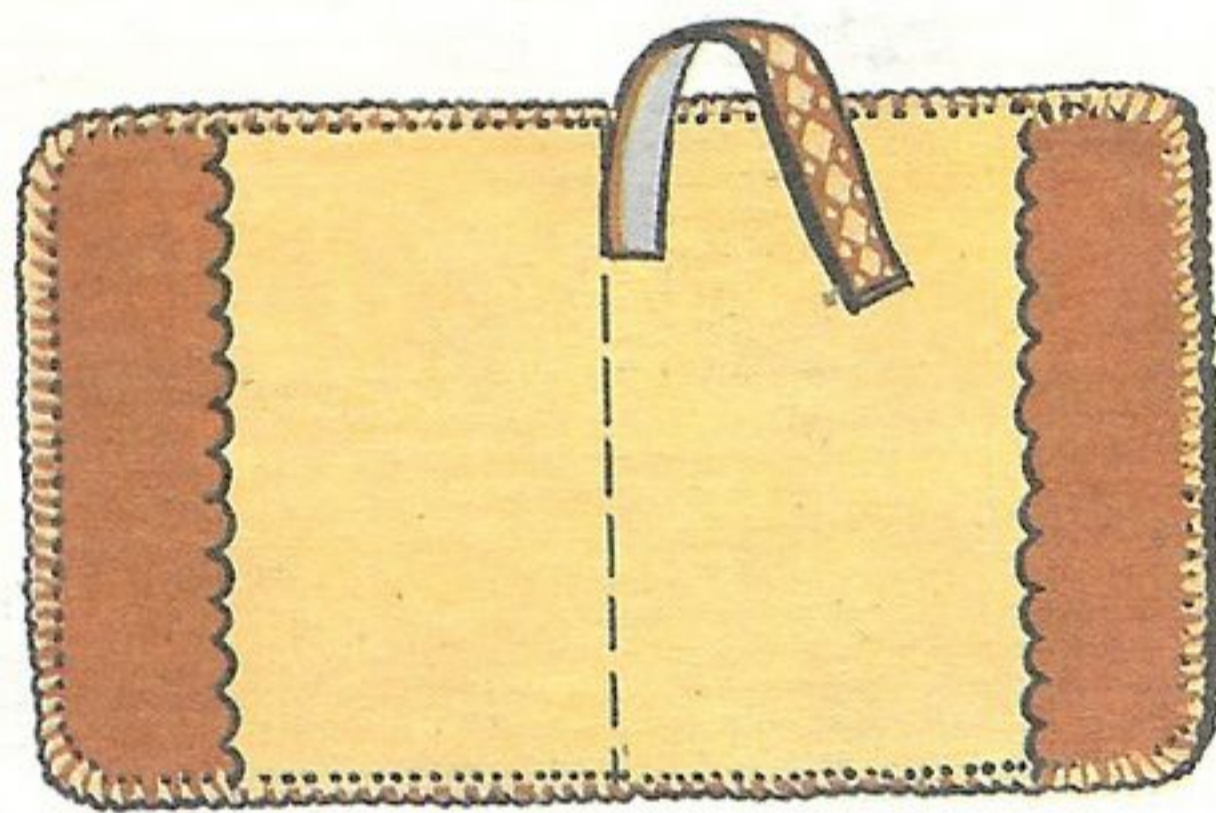

11. Если обложка задумана с декором, то делайте его до приклеивания подкладки.

Если же нет целого куска кожи для обложки, то предварительно наберите полотно из мелких кусочков.

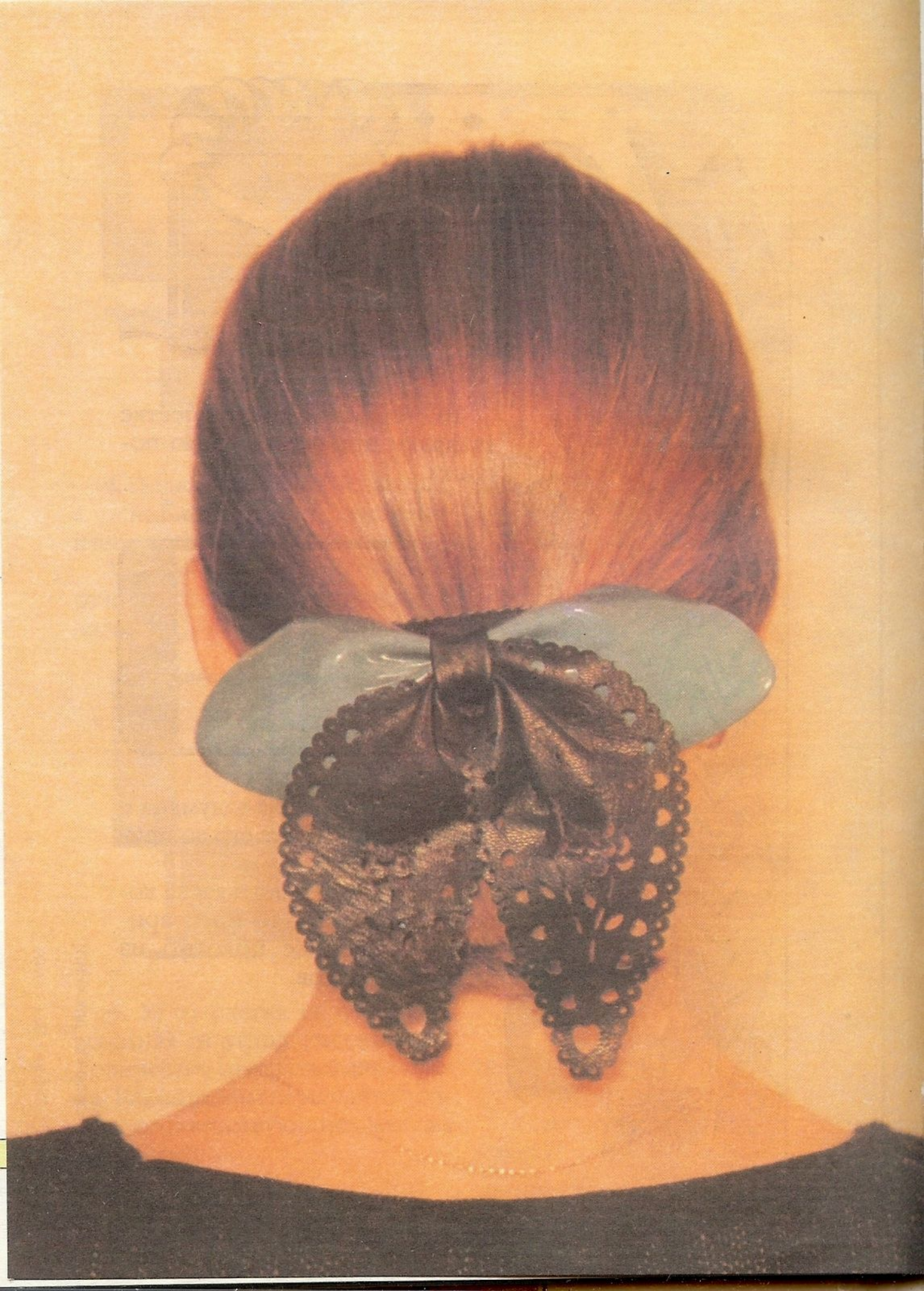

# Заколочка «Бантчик»



*Как это утомительно — каждый день завязывать бантики!  
А этот кожаный бантик никогда не развяжется, он всегда под рукой.  
Одно движение — и прическа готова!*

## Инструменты

Ножницы,  
нож,  
пинцет.

## Материалы

Кожа (тонкая, лакированная),  
картон,  
клей «Момент»,  
крепкие нитки  
(но не синтетические).

## Дополнительные материалы

Заколочка-автомат.

нибудь прикрепите и дайте шнурку высохнуть. Потом аккуратно приклейте его на шов заколки.

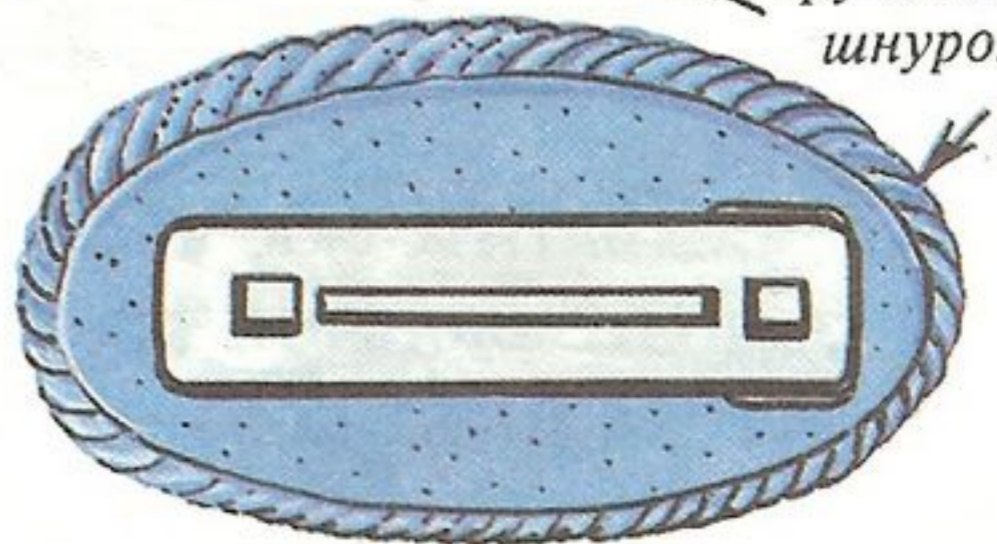
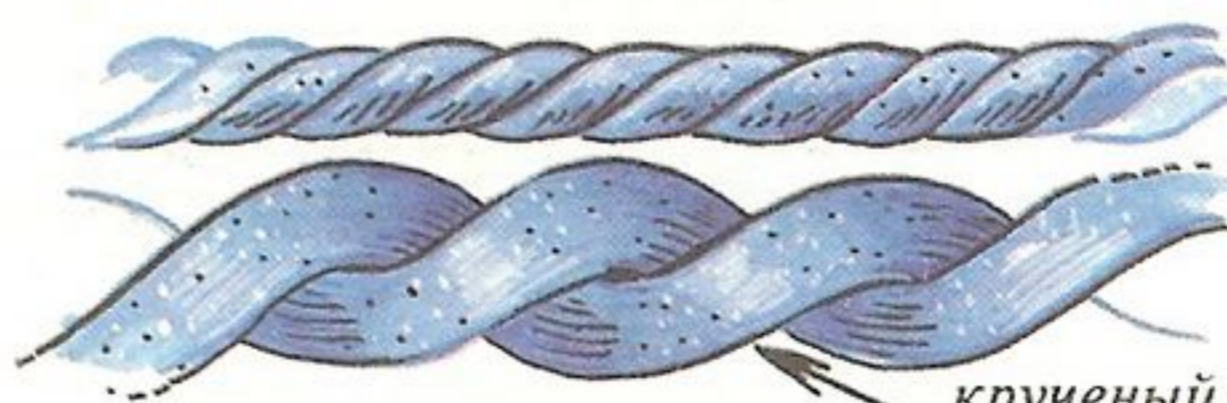
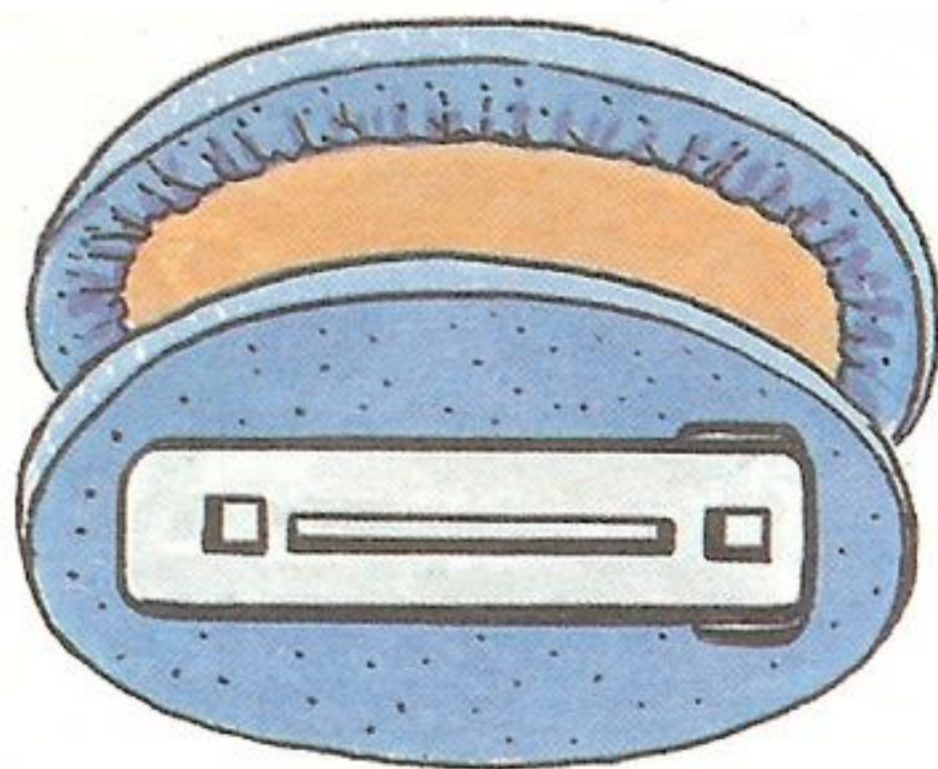

## Описание работы:

1. Начальные этапы работы см. на с. 29—30, пункты 1—6. Заколочка «Осень».

2. Смажьте хорошо клеем обе основы заколки и соедините их, плотно прижав.

3. Вырежьте шнурок, намочите его водой и скрутите. Концы с помощью прищипок к чему-

4. Вырежьте бантик из лакированной кожи. Сделайте посередине несколько отверстий и туго стяните его крепкой ниткой. В таком виде поджарьте бантик с изнанки на электроплитке. (Бантик может состоять из двух деталей.)



*туго стяните и поджарьте*

5. Вырежьте из тонкой кожи ажурную деталь бантика. Обрабатывайте ее пробойниками.

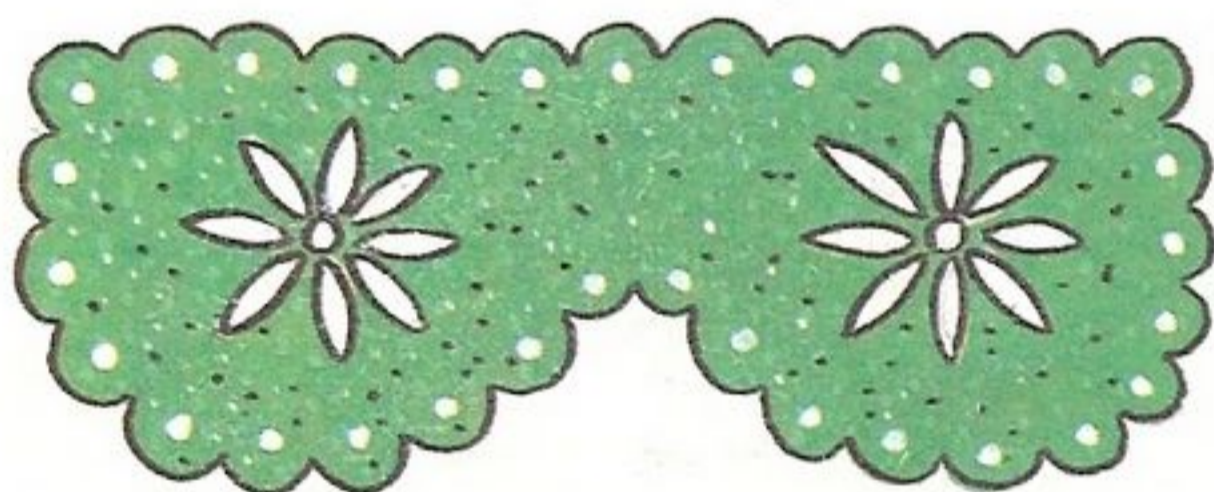

6. Вырежьте перехват для всего бантика, то есть полоску кожи, которую подогните с обеих сторон и подклейте.

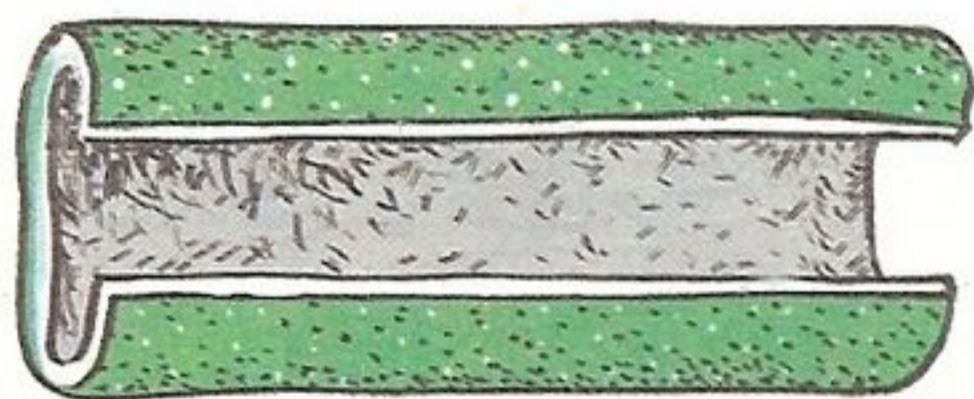

7. Перехватите обе части бантика подготовленной полоской кожи. Туго стяните его и заклейте полоску с изнаночной стороны.

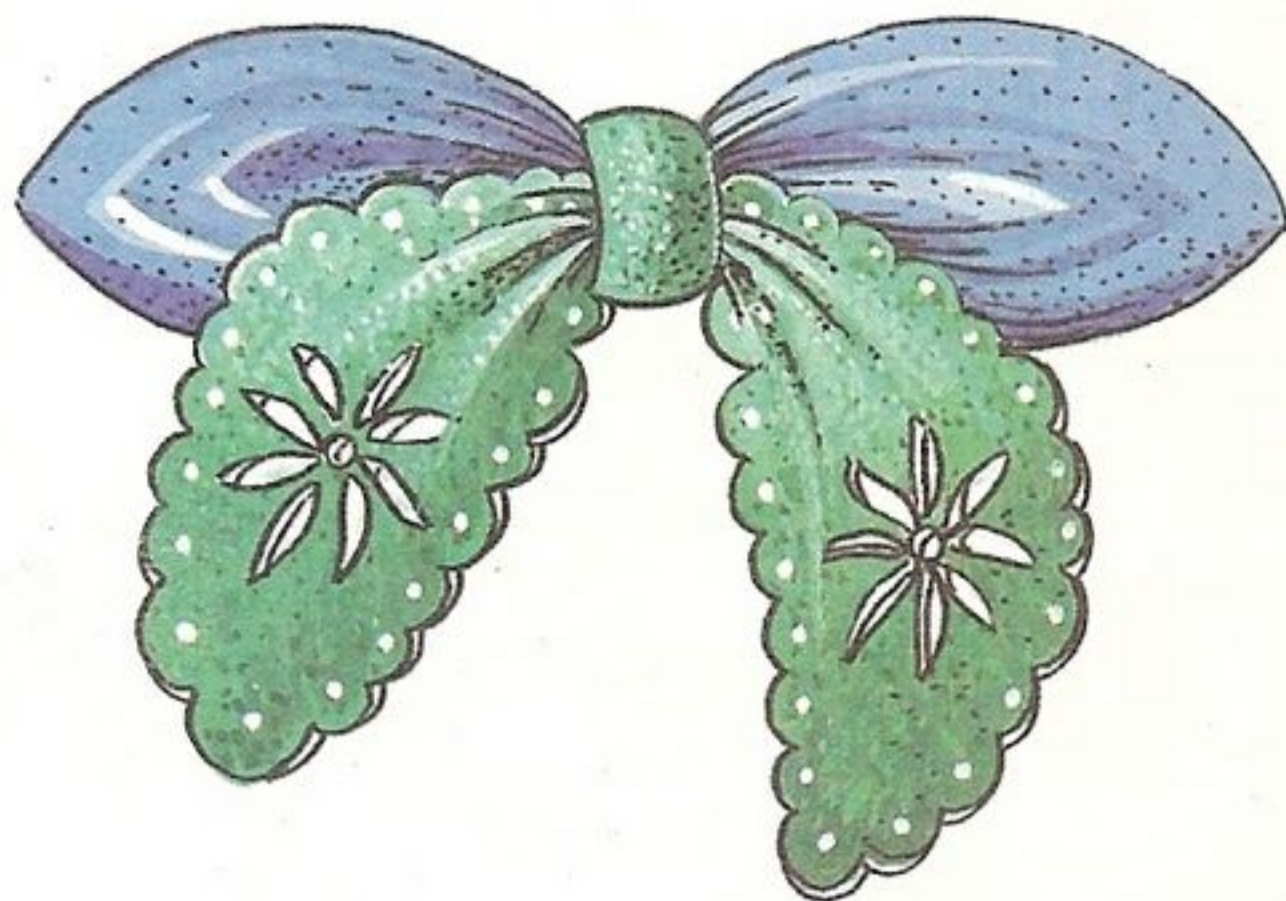

8. Готовый бантик приклейте на заколку.



9. Используя эти приемы, вы можете придумать свои собственные оригинальные модели заколок.

# Выкройки заколки «Бантик» и косметички «Сердечко»

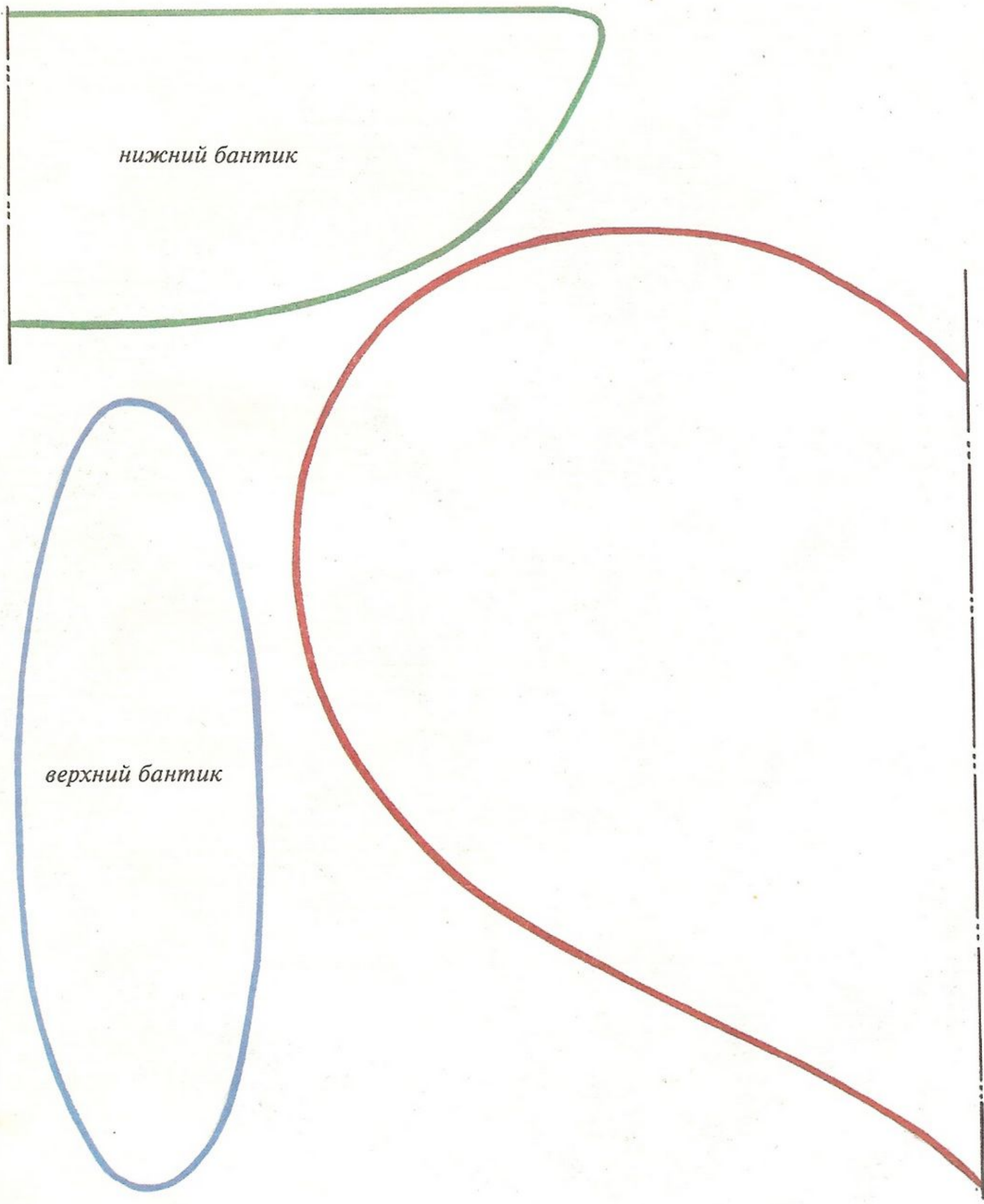





# Косметичка «Сердечко»



*Что вы храните в своем сердце? Этого не узнает никто.  
Если вы, конечно, сами не раскроете своих секретов.  
А вот в этом сердечке действительно заключена  
частичка вашего очарования.*

## **Инструменты**

Ножницы, пробойники, нож, шило.

## **Материалы**

Кожа, клей «Момент».

## **Дополнительные материалы**

Сутаж для оплета, молния, крепкие нитки, подкладочная ткань.



3. В боковую полосу вшейте застежку «молния».

## Описание работы:

1. Выкроите две стенки косметички и боковую полосу.

2. На передней стенке косметички сделайте декор. Если рисунок нанесен с помощью пробойников, то под вырезанные части с изнанки подклейте либо кожу другого цвета, либо декоративную ткань.

Декор может быть выполнен в виде аппликации или в технике «жмурка».

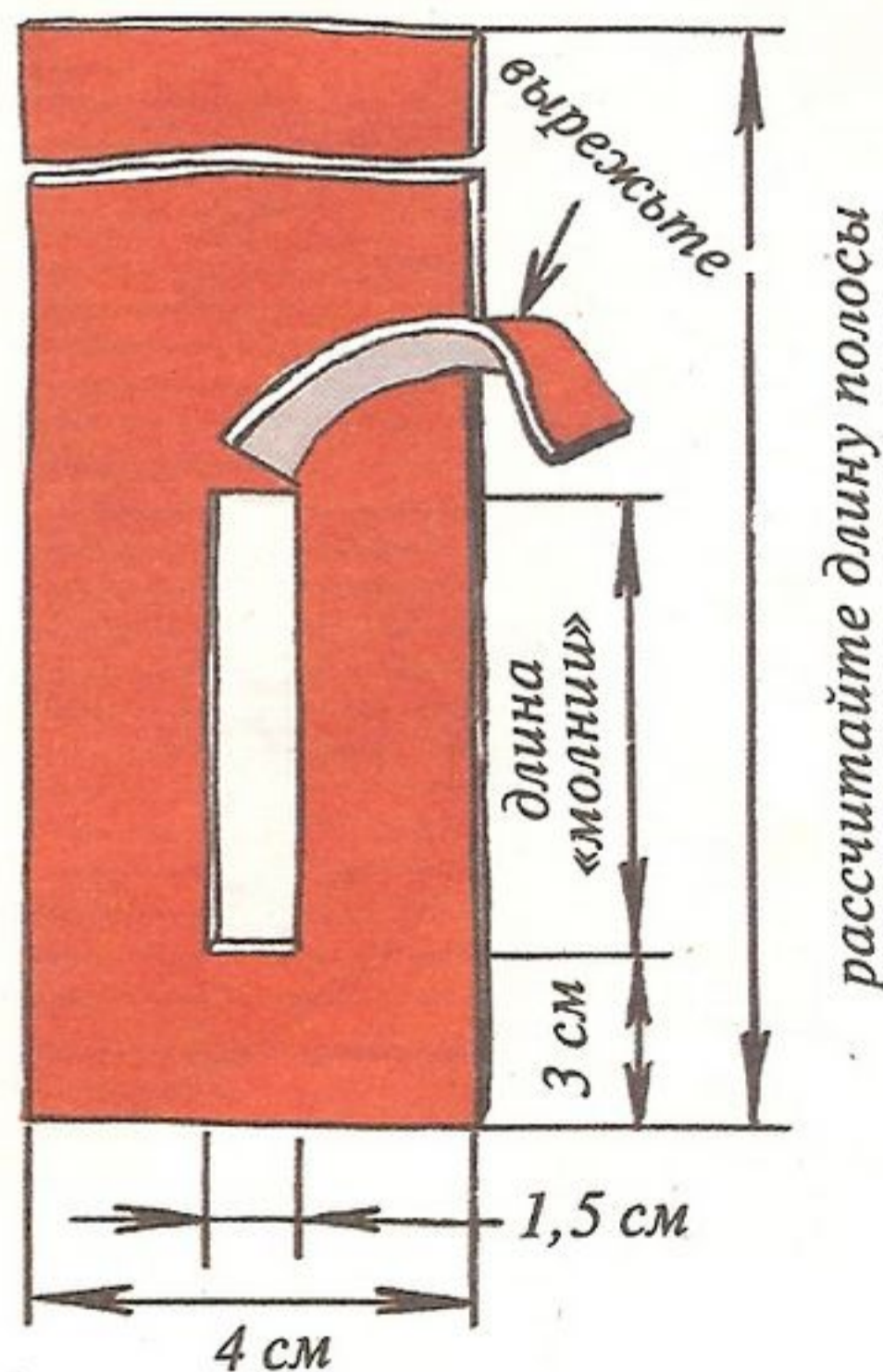

4. К изнанке подклейте «молнию» и отстрочите швом «зиг-заг».

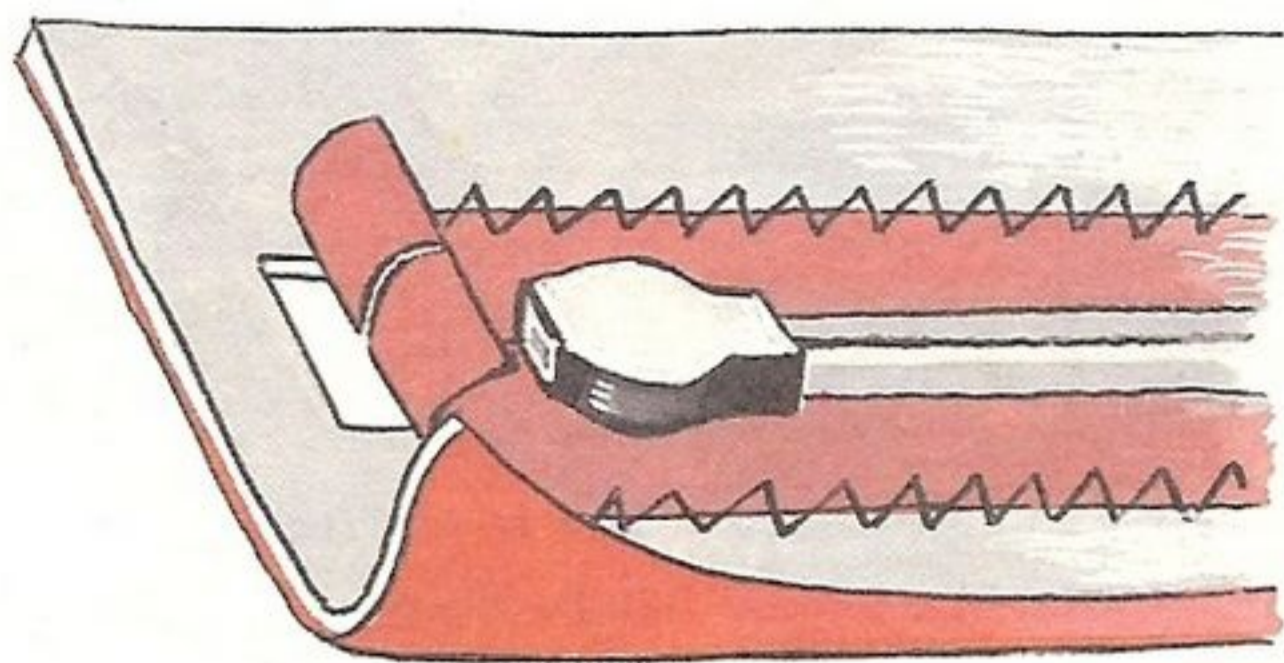

5. По периметру стенок косметички и боковой полосы, отступив от краев 0,5 см, проведите шилом линию, по которой рассчитайте отверстия для оплета. Количество отверстий на стенках и боковой полосе должно быть равным.

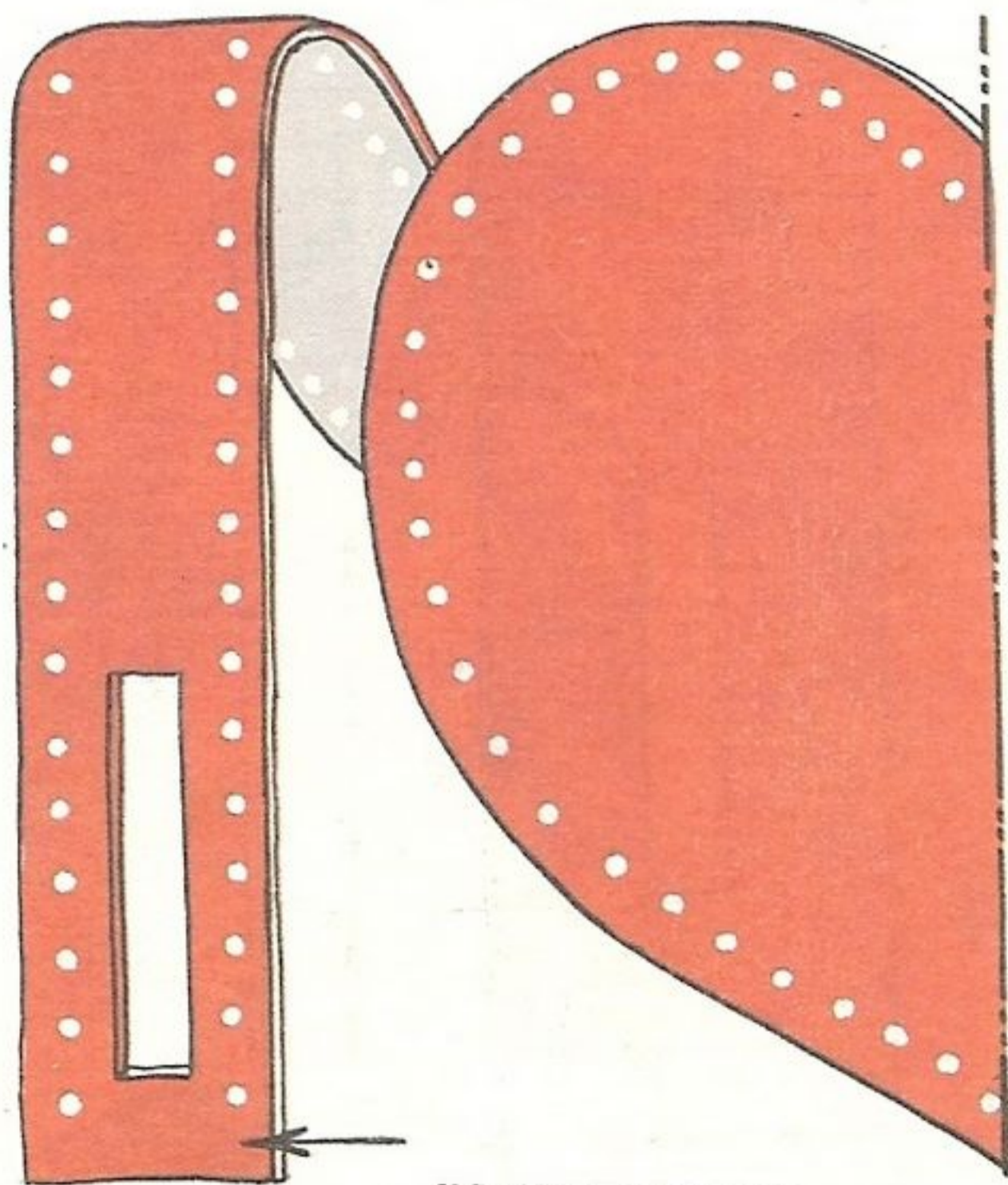

на краях полосы отверстий нет

6. Из подкладочной ткани вырежьте такие же детали.

В боковой детали сделайте отверстие под «молнию», отогните припуски, заметайте и отгладьте.

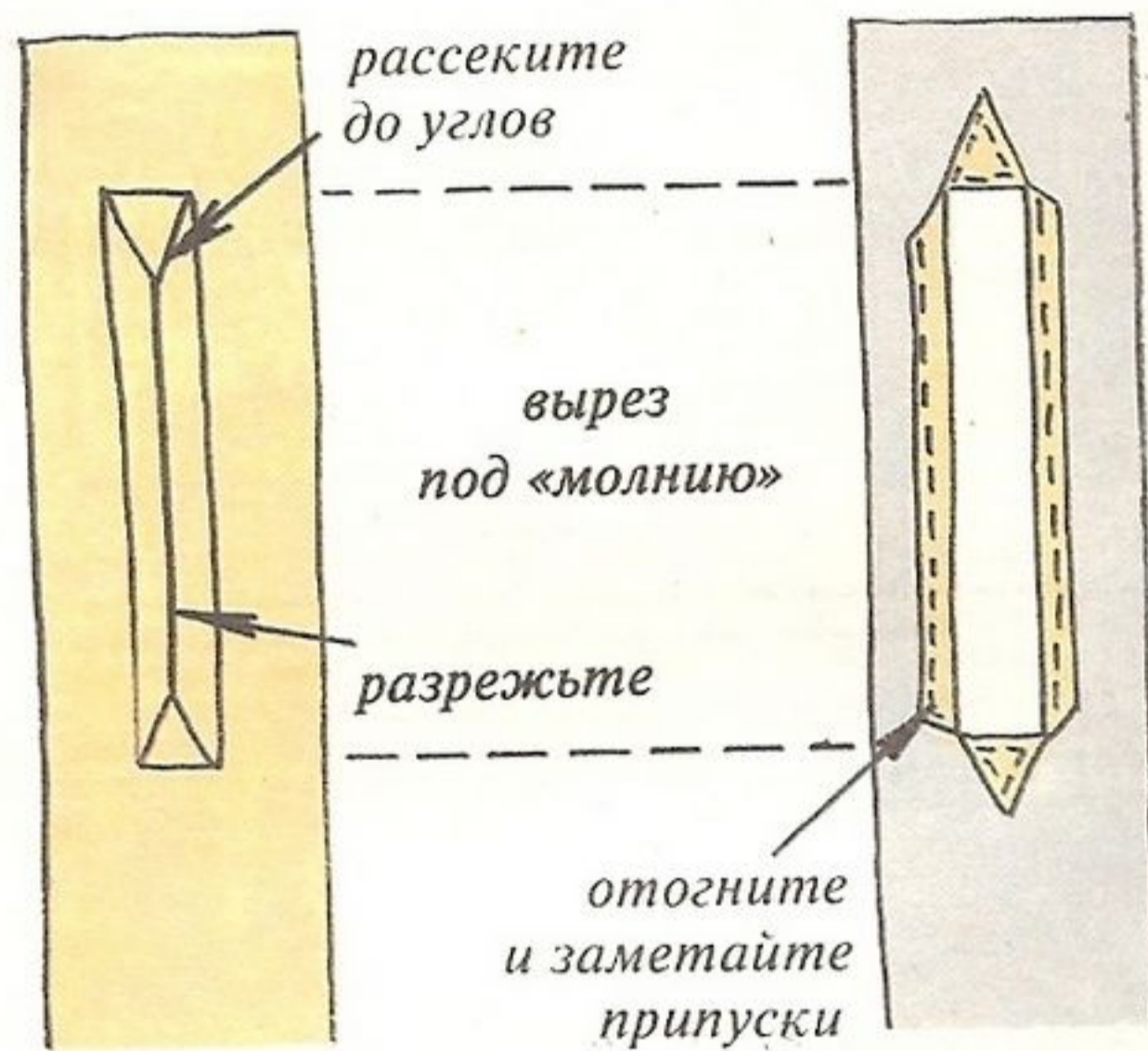

7. Сметайте и сшейте все детали из подкладки.

Рамку под «молнию» пришейте вручную к кожаной детали с вшитой «молнией», прикрепляя подкладку к шву «зиг-заг».

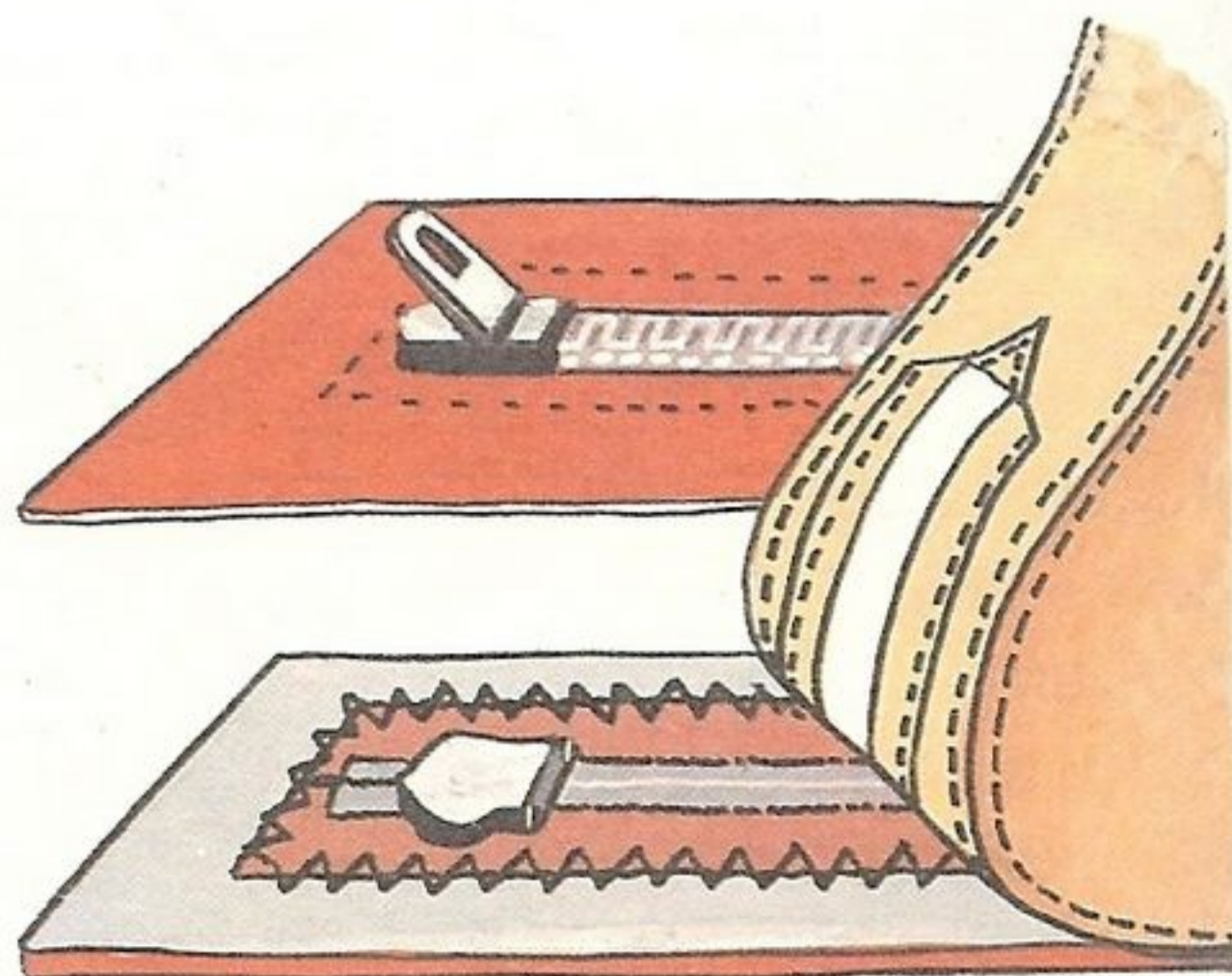

8. После этого кожаную полосу прошейте на машине короткими сторонами, сложив лицо с лицом.

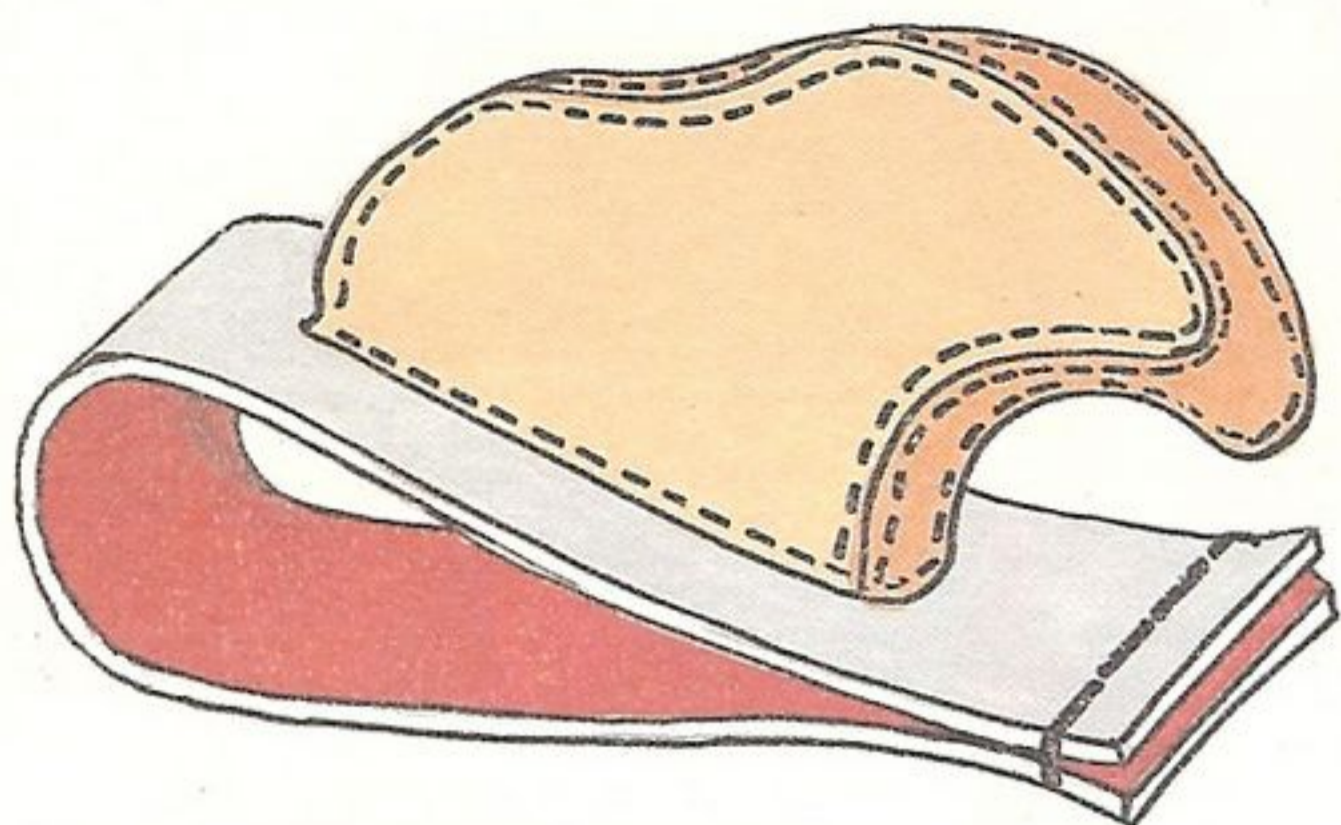

9. Соберите косметичку, то есть оплетите сутажем с обеих сторон. Для удобства к замочку «молнии» прикрепите на шнурке маленькую кисточку.

*Выкройка помещена на с. 99.*

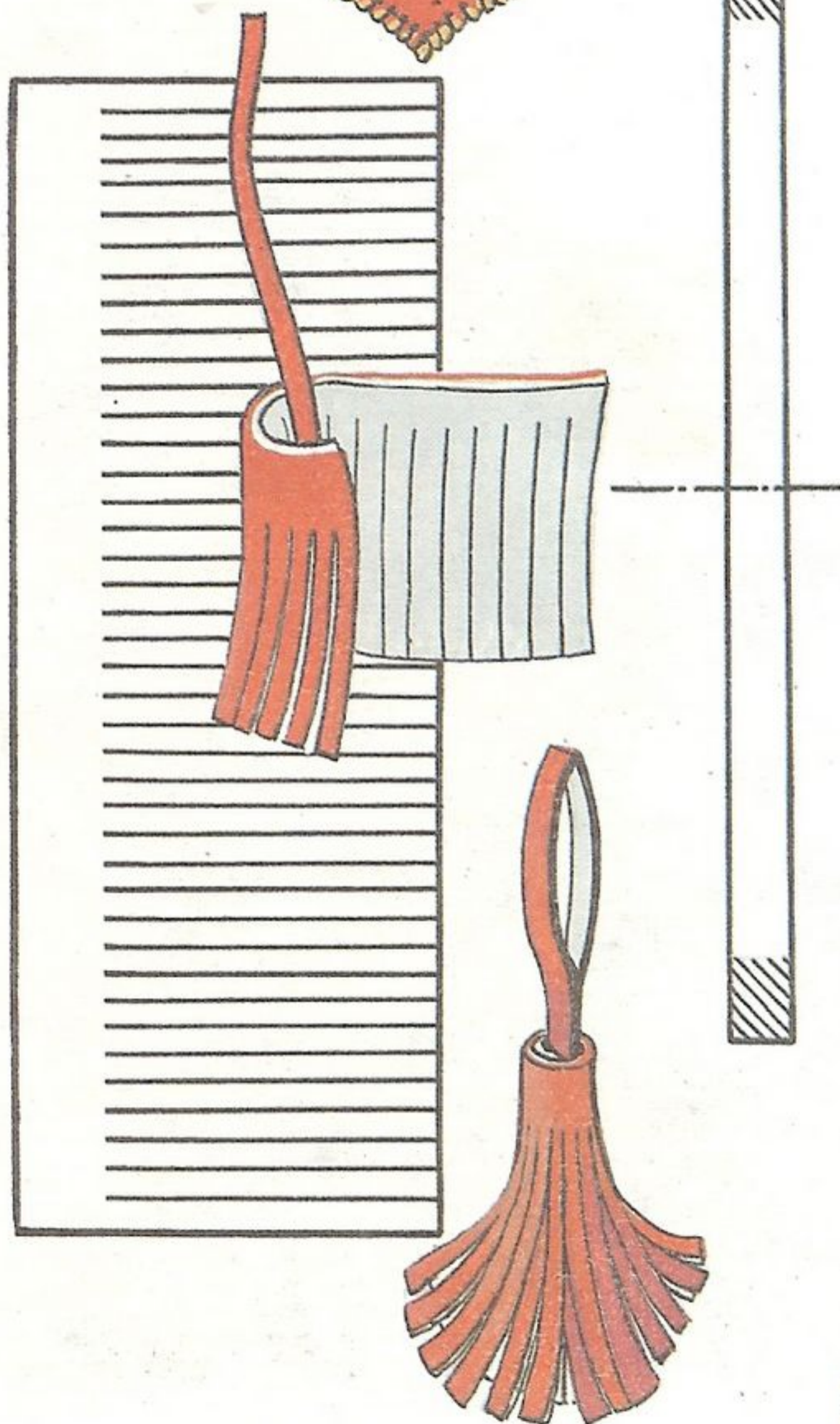
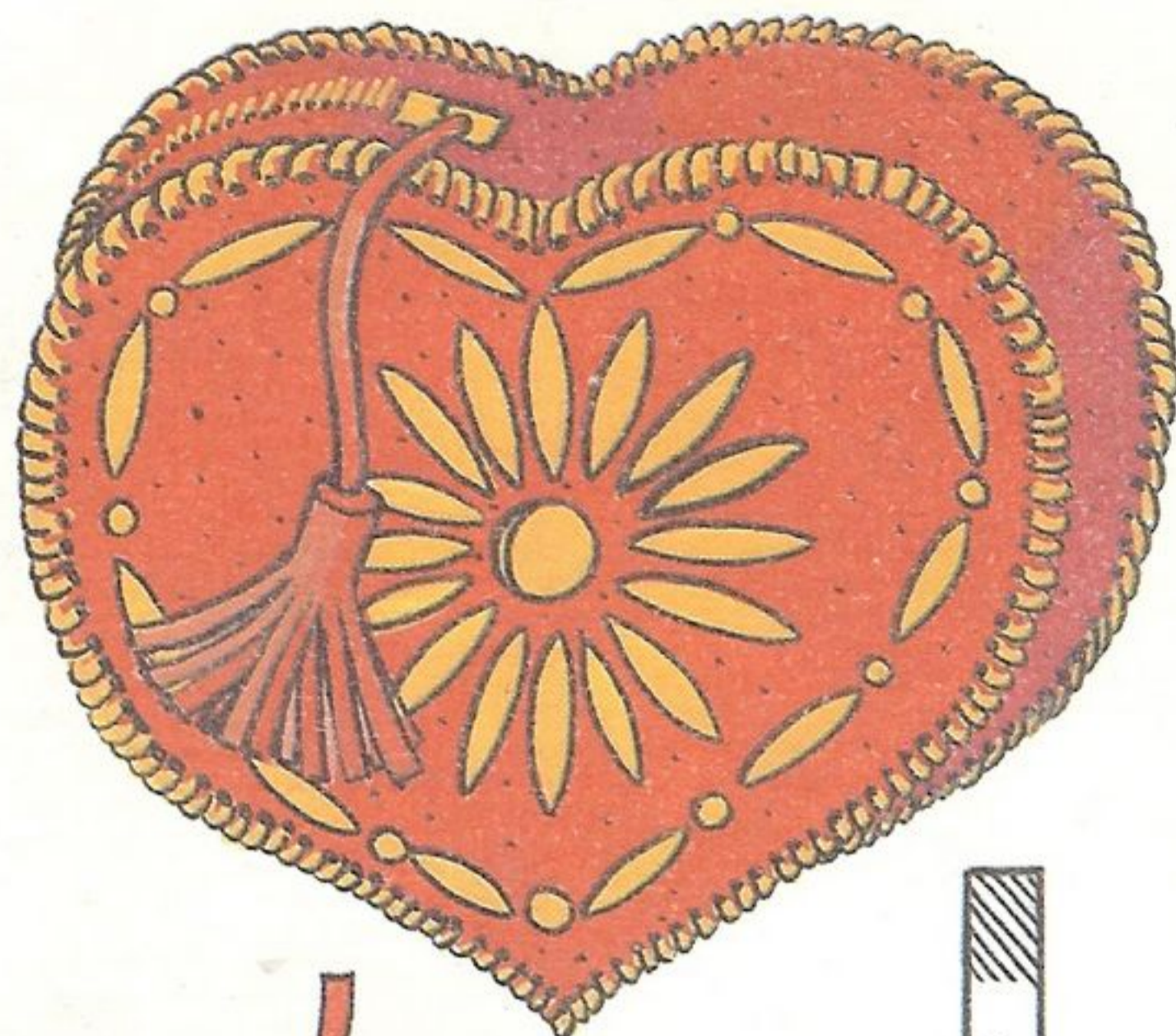
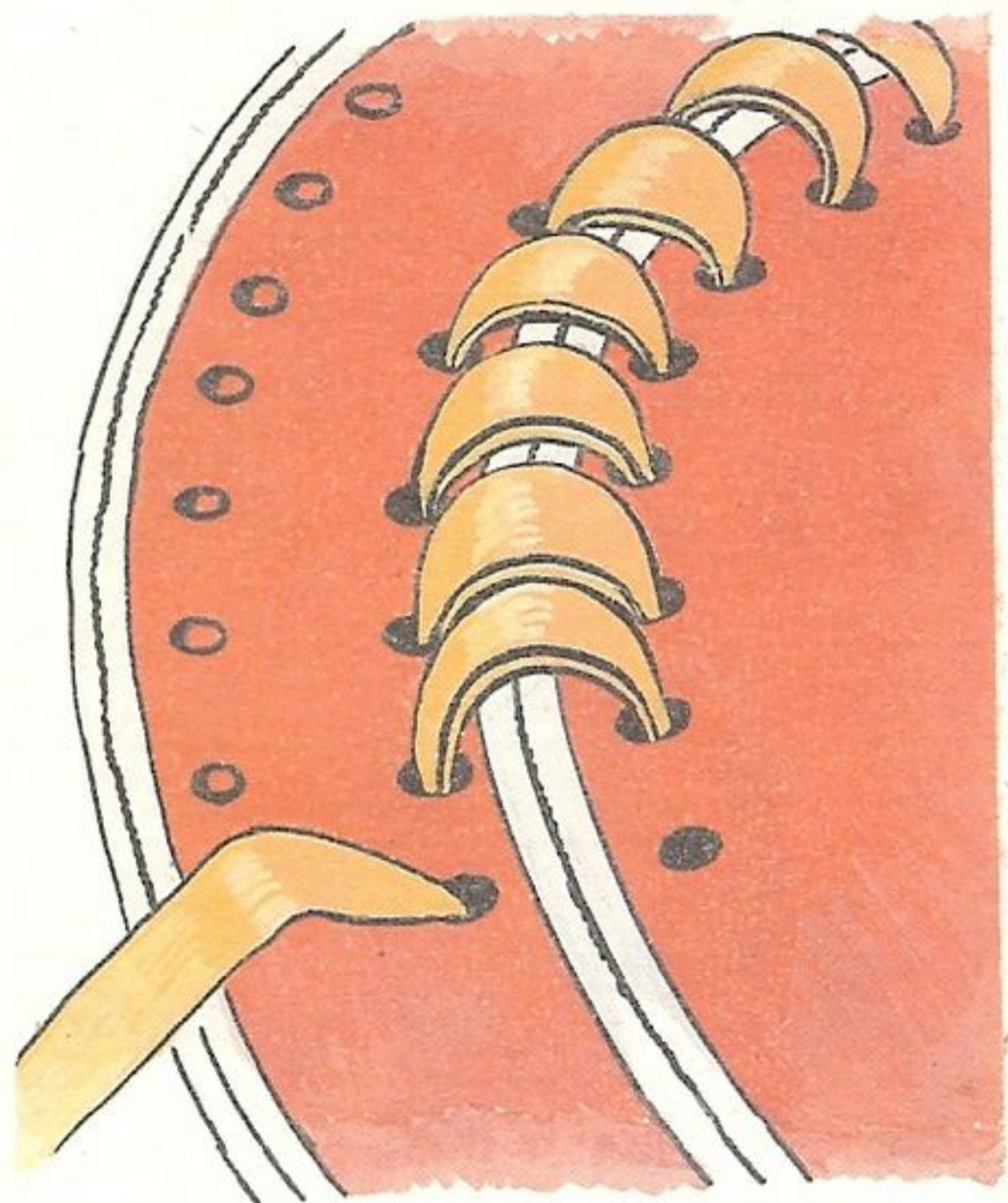



# Рюкзачок



*Сегодня такие сумочки-рюкзачки опять в моде. И хотя вы не собираетесь штурмовать Эверест, он вам пригодится. Обратите внимание, что накладные кармашки очень украшают рюкзачок, а сам он весьма вместительный!*

## **Инструменты**

Нож, ножницы, шило.

## **Материалы**

Кожа (толстая, но мягкая), клей «Момент», картон.

## **Дополнительные материалы**

Три маленькие пряжки, карабин, металлическая петля для крючка, 6—7 блочек, фиксатор для шнурка, крепкие нитки, подкладочная ткань. Для изготовления рюкзака необходима швейная машина.

3. На основной детали сделайте шилом разметку под карманы и застежку.

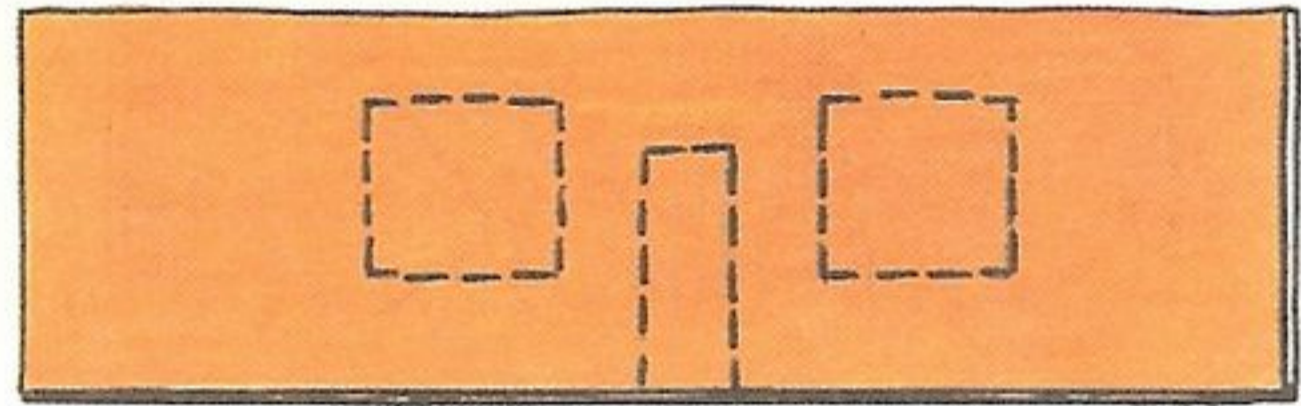

4. Соберите детали кармана, подклейте их по размеченным линиям и пристрочите.

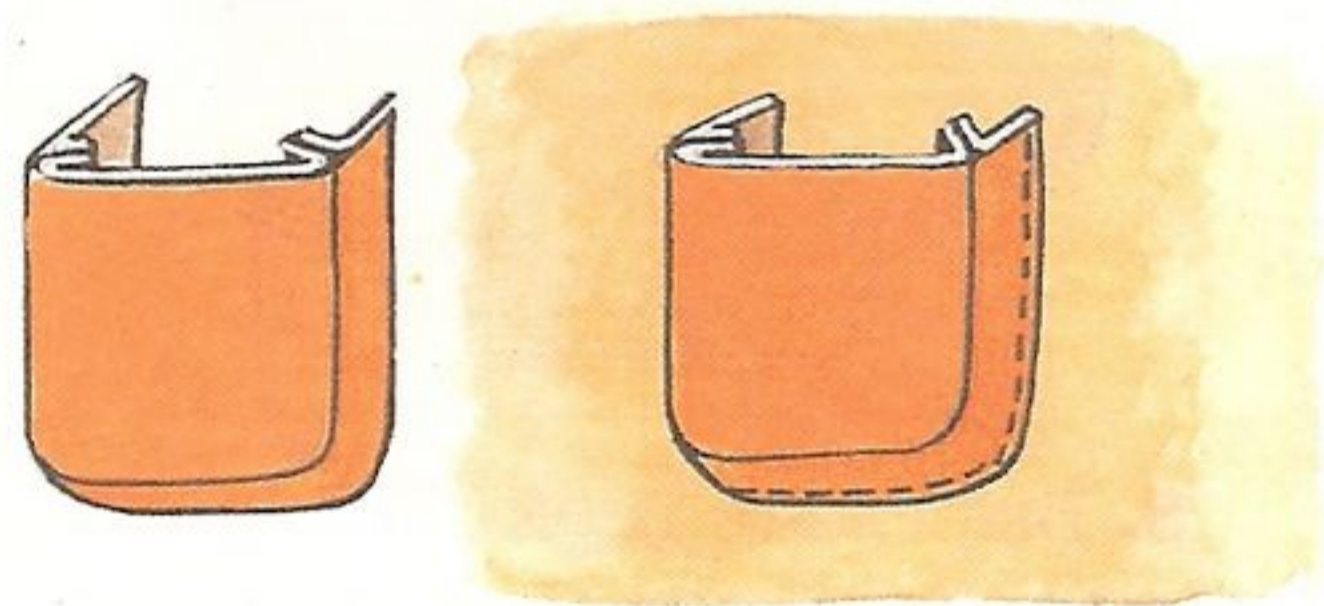

## **Описание работы:**

1. Из картона сделайте выкройки и подпишите их, обозначив количество деталей.

2. Выкроите из кожи нужное количество деталей с учетом припусков на швы.

5. Полоску для металлической петли подклейте и отстрочите с двух сторон.

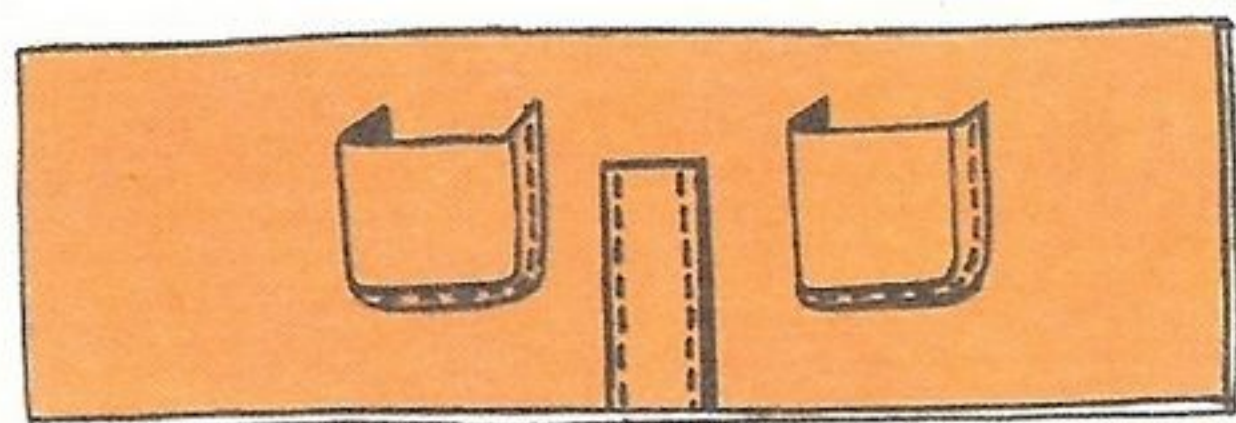

6. Вставьте петлю под полоску, сделайте шилом отверстия и пришейте вручную.

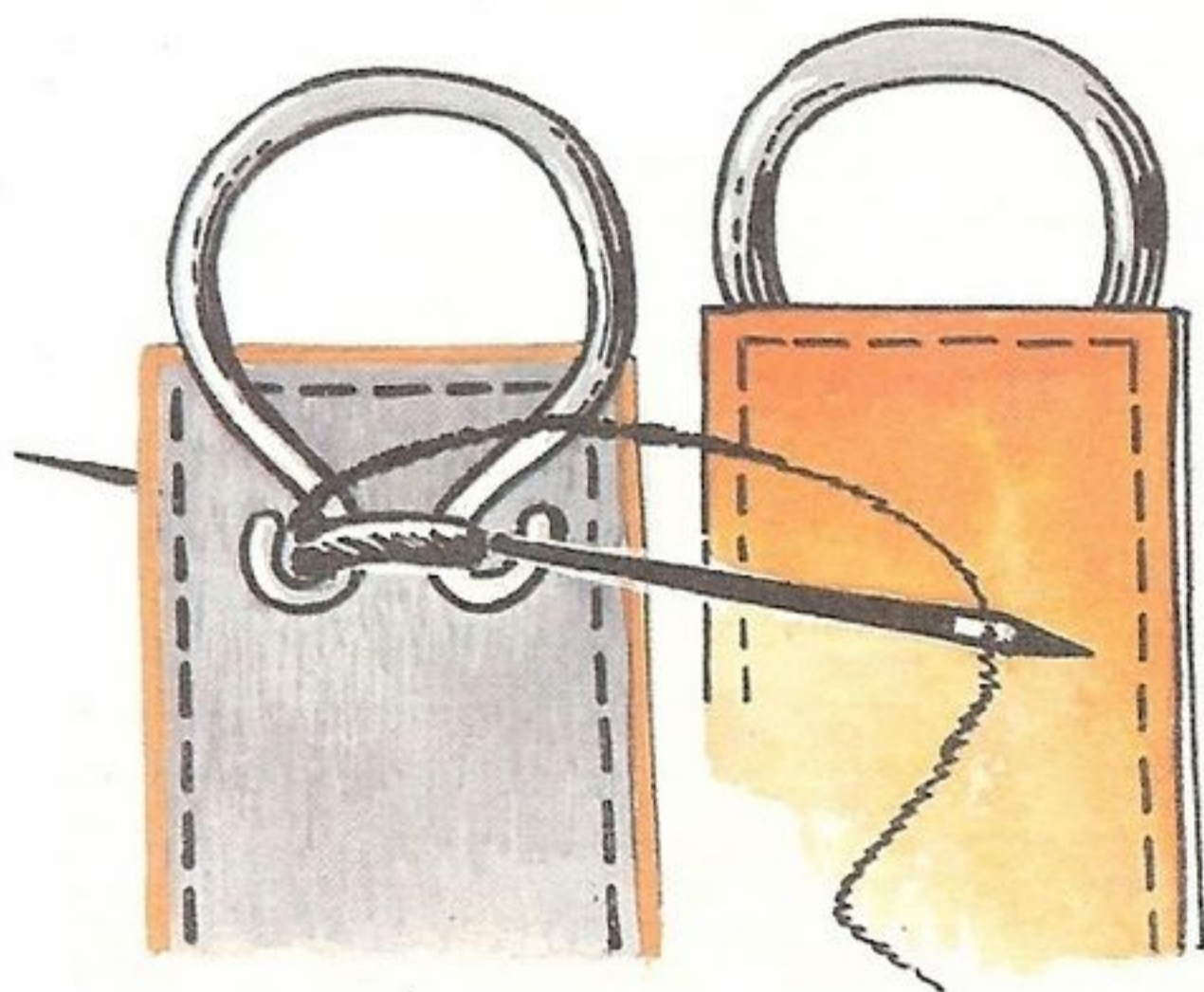

7. Склейте детали клапанов, отстрочите их в край.

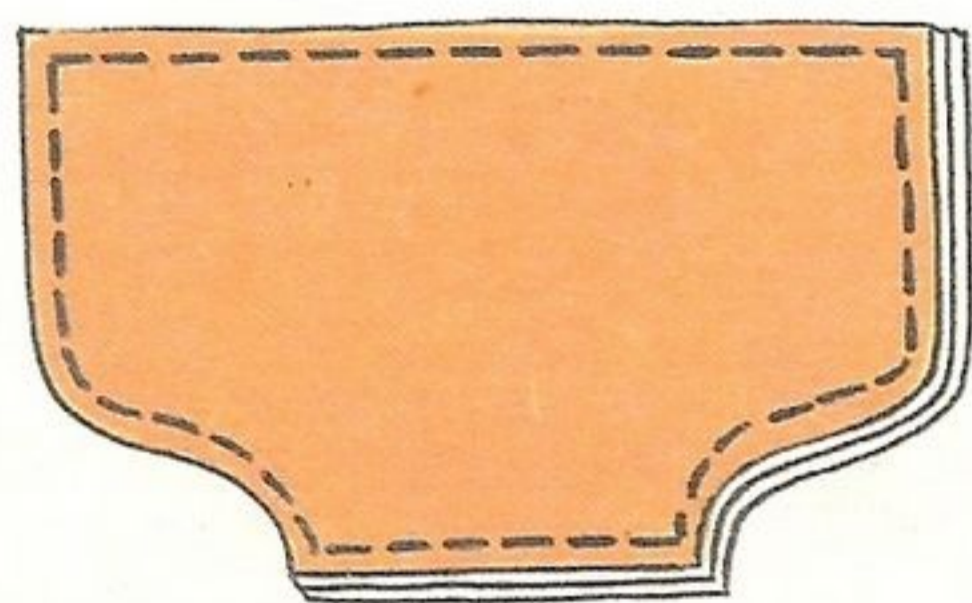

8. Вырежьте верхние ремешки для карманов и отстрочите. Затем вырежьте и отстрочите ремешки для трех пряжек. Наденьте их на пряжки и закрепите.

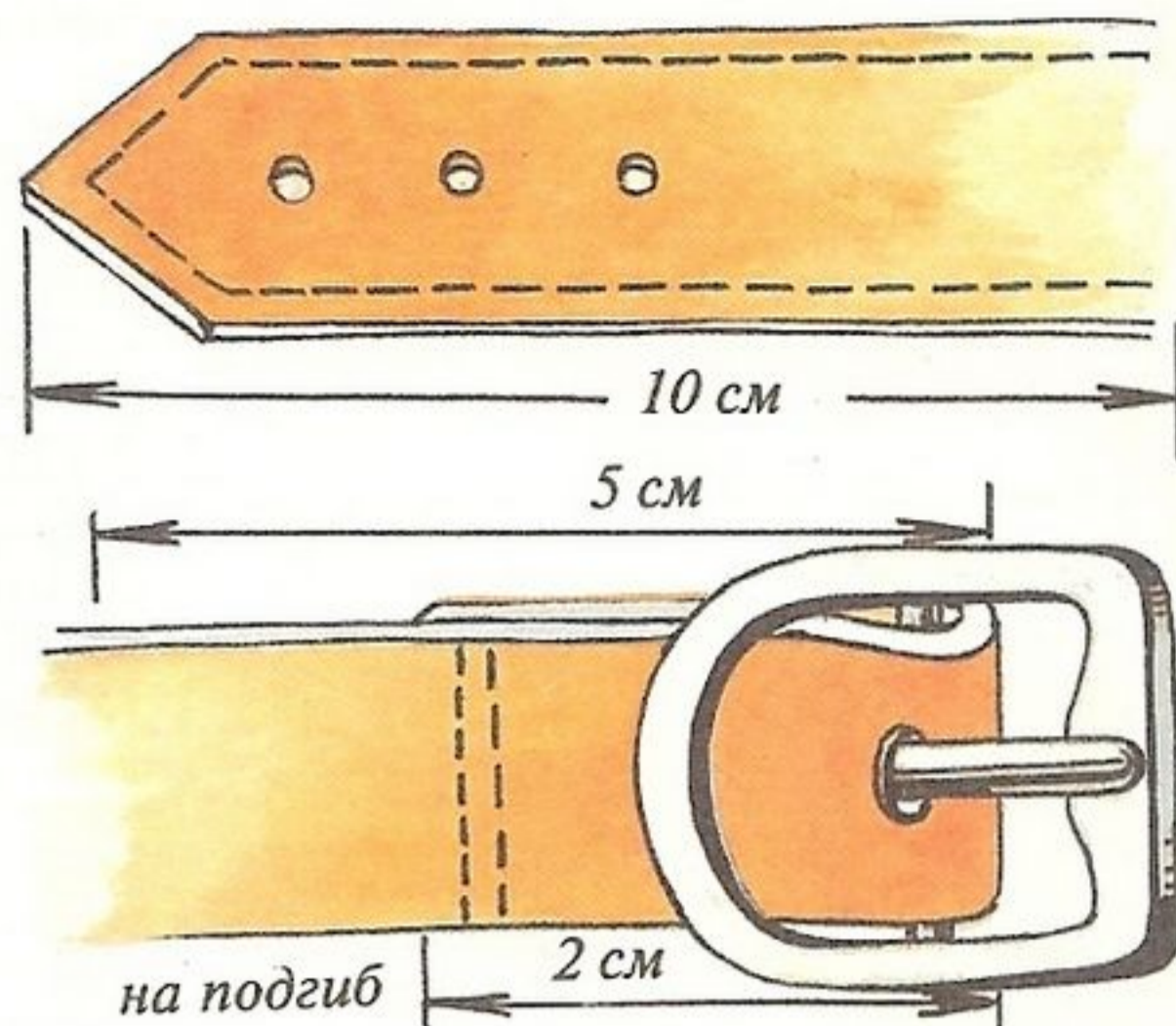

9. Пристрочите готовые клапаны, подложив под них верхние ремешки. Закрепите ремешки с пряжками.

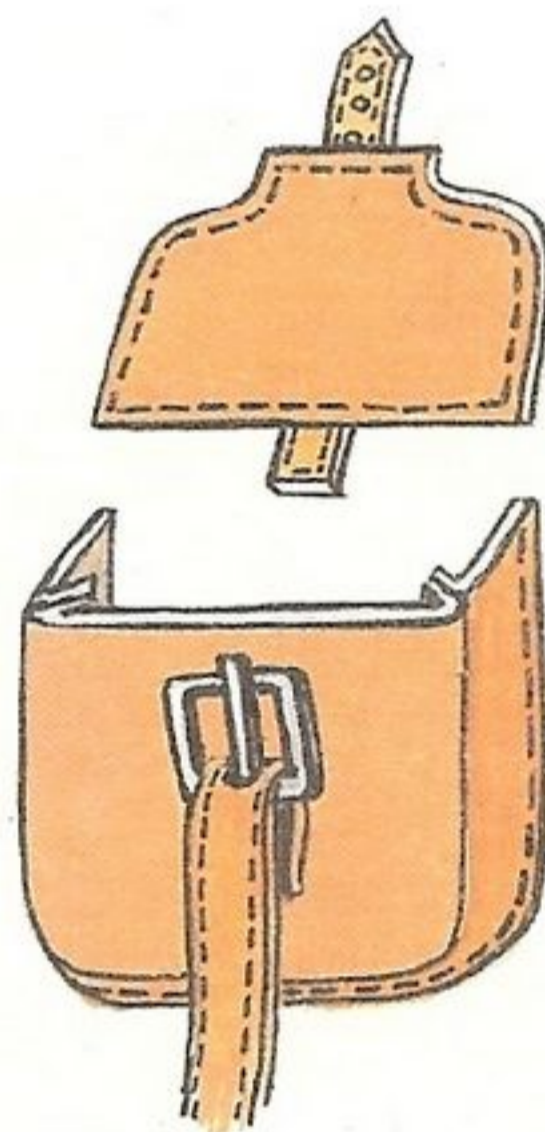

10. Полотно с карманами сложите пополам лицом к лицу и стачайте по боковому шву.

Запасы на шов подрежьте ножницами и аккуратно подклейте.

11. Полотно, не выворачивая, соедините с донышком.

Чтобы было удобнее строчить, сметайте детали через край.

Чтобы игла хорошо проходила, отверстия сначала проколите шилом.

Скрепленные детали рюкзака отстрочите на швейной машине, при этом подложив ремешок с пряжкой между доньшком и полотном по боковому шву.

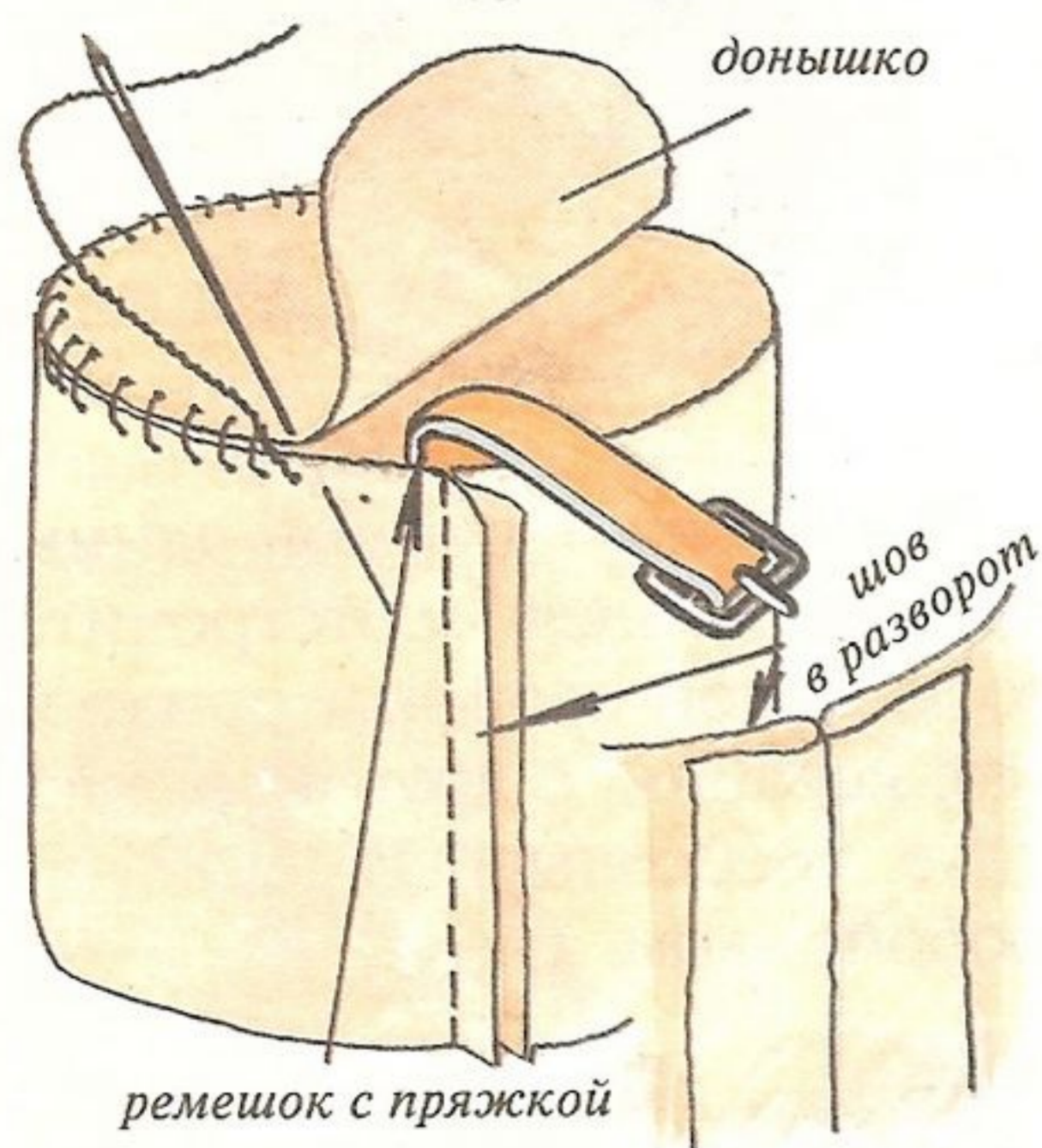

**12.** Рюкзачок выверните.

Затем хорошо разомните шов руками.

Застегните карманы.

**13.** К обтачке верха рюкзачка пристрочите подкладку.

Затем стачайте подкладку по боковому шву.

И только в последнюю очередь притачайте доньшко.

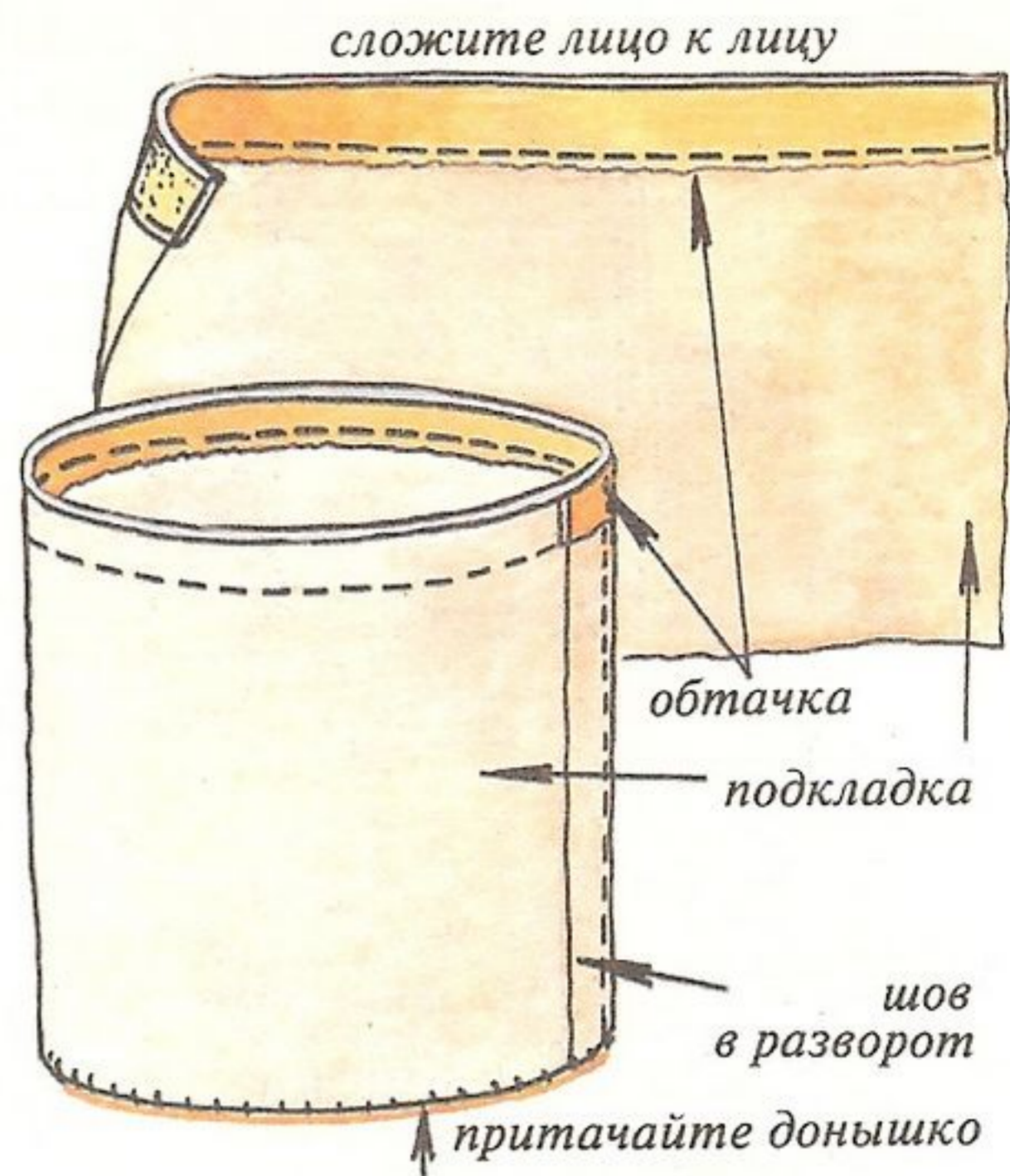

**14.** Вставьте подкладку в рюкзачок, соединив боковые швы. Обтачку верха подклейте к полотну и отстрочите в край.

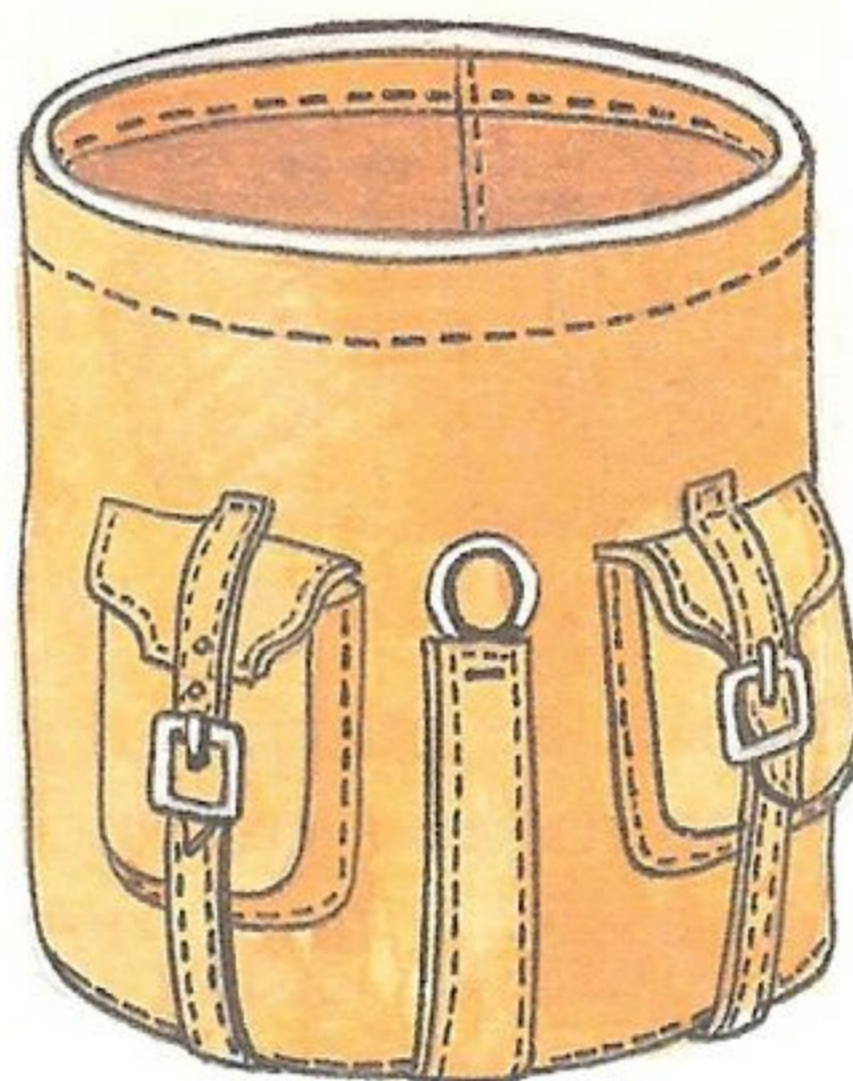

**15.** Склейте детали крышки рюкзака и отстрочите в край. Затем подклейте крышку рюкзака и пристрочите.

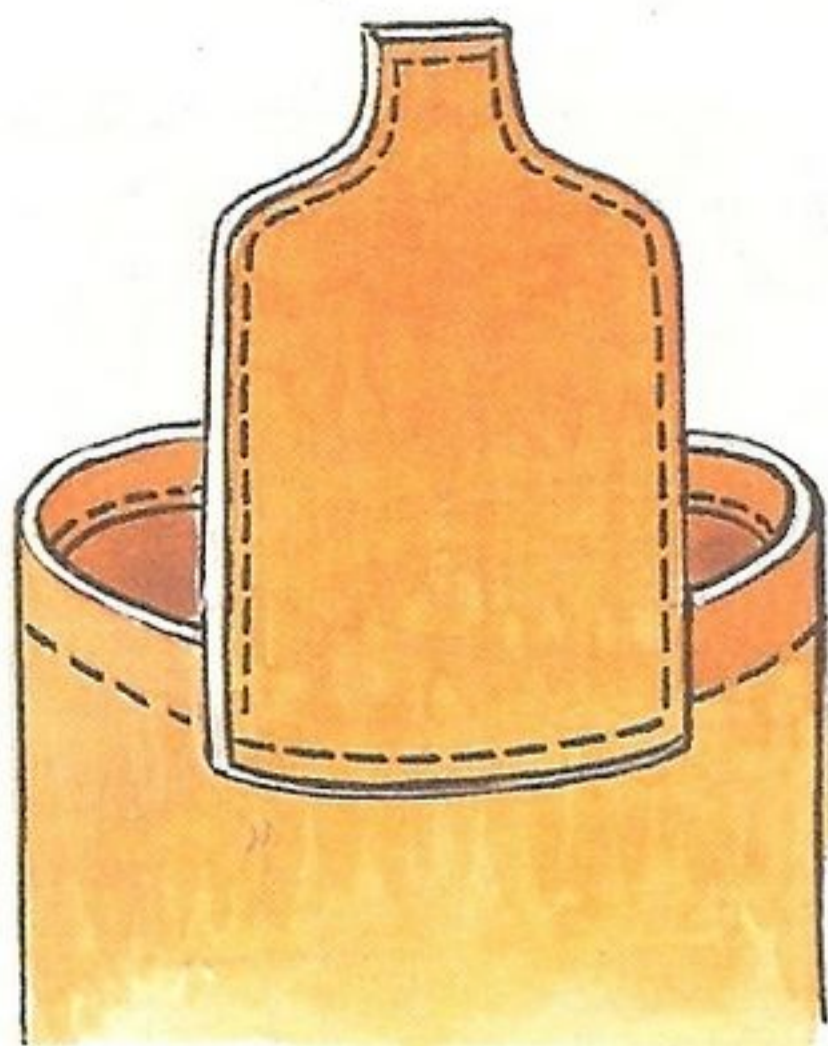

16. Вставьте по периметру верха рюкзака нечетное количество блочек.

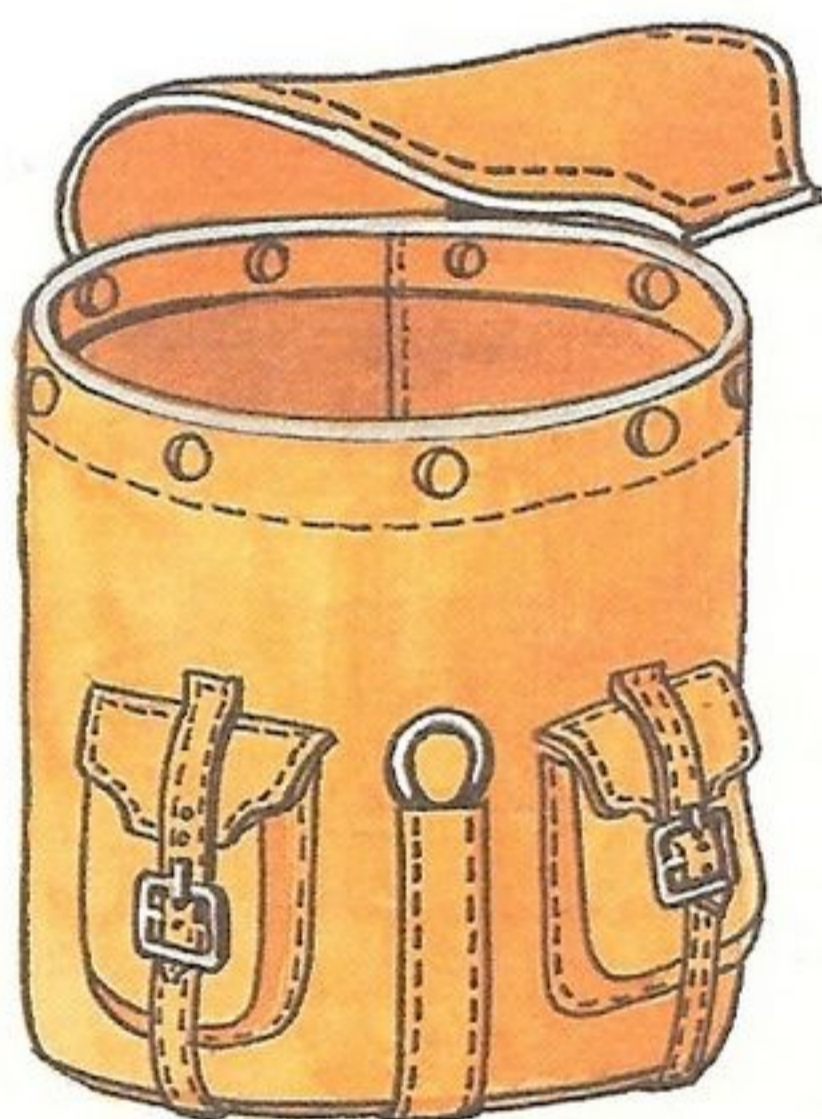

17. Вырежьте шнурок, склейте его пополам, отстрочите близко к сгибу и подравняйте ножницами.

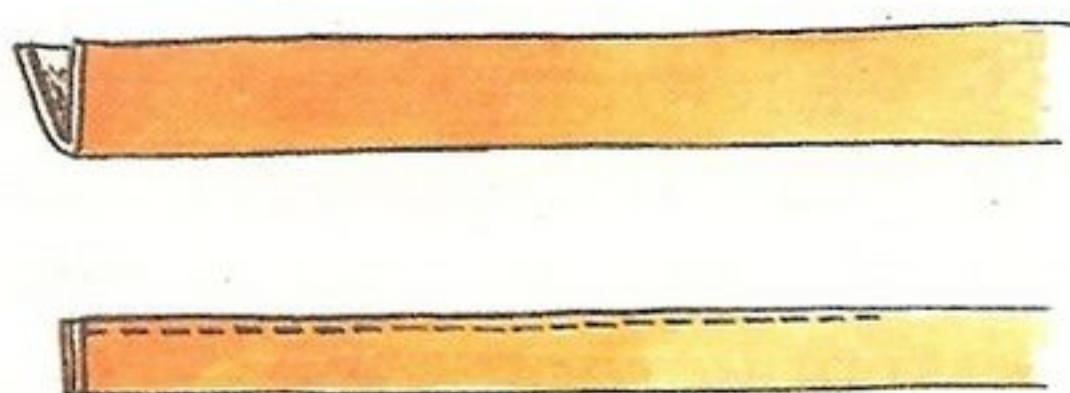

18. Проденьте шнурок в блочки, концы шнурка проденьте в фиксатор и завяжите на них узелки.

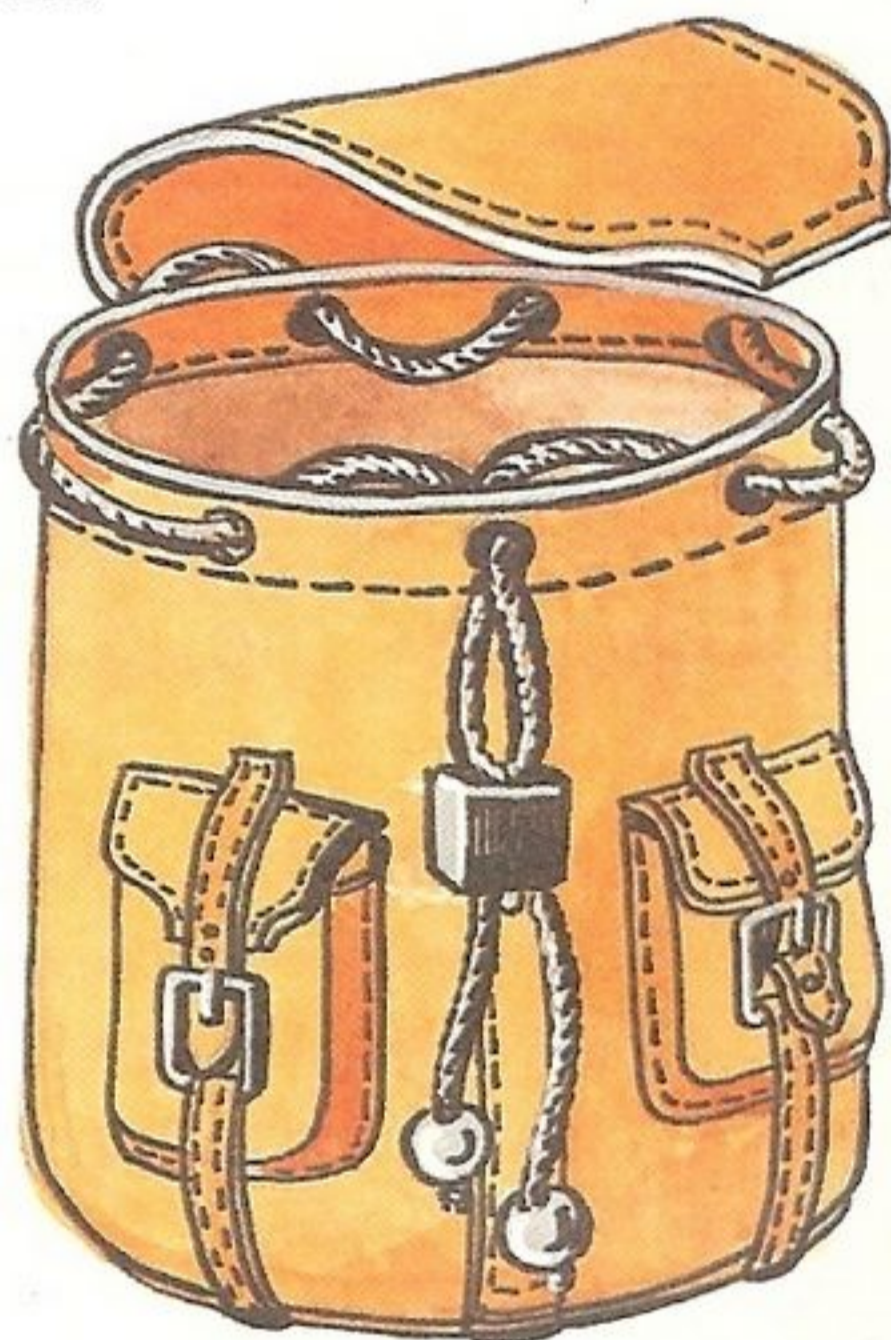

19. Вырежьте нужной длины ремешок на плечо и отстрочите его. С одной стороны прикрепите карабин, с другой — сделайте несколько отверстий пробойником.

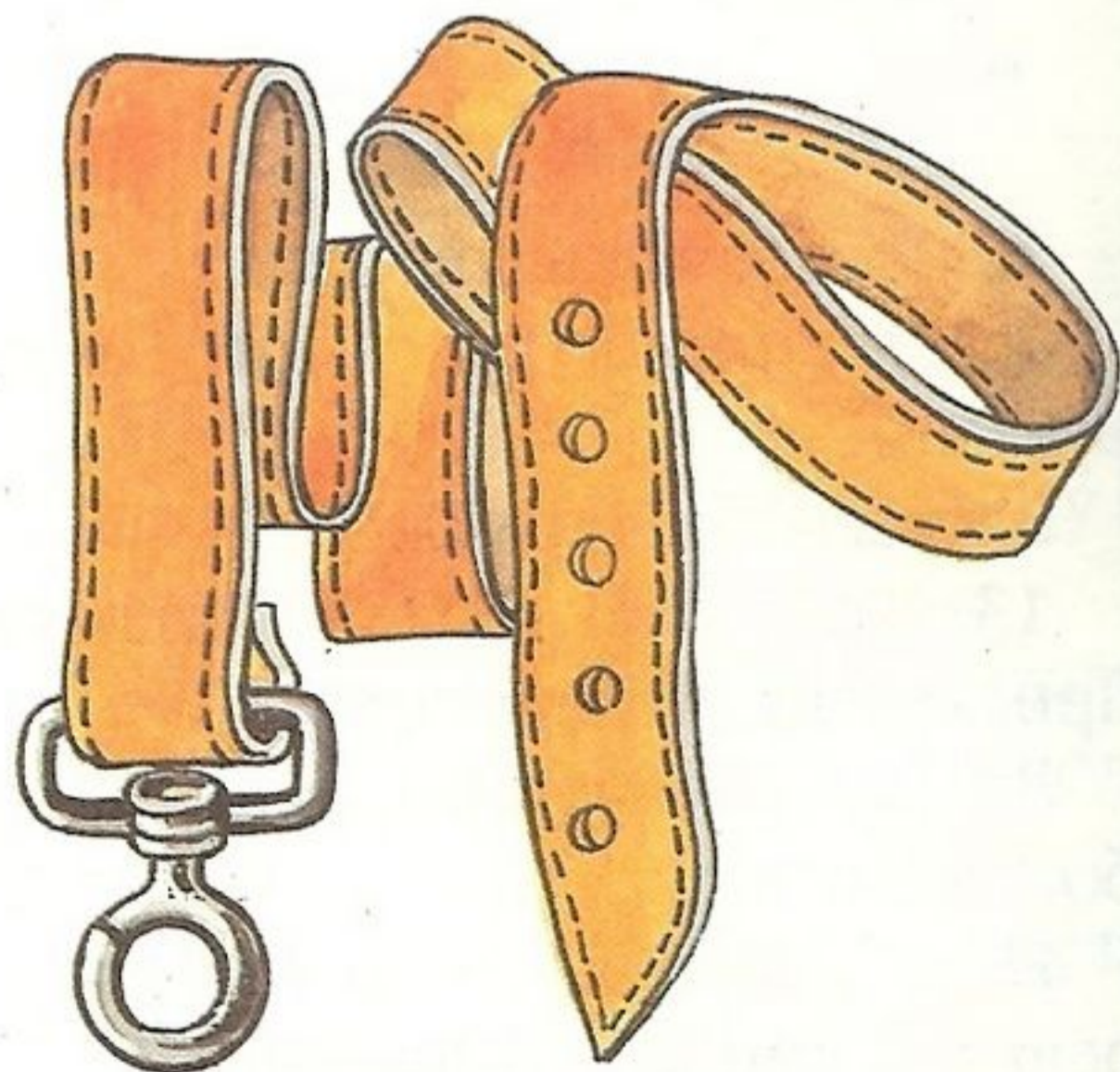



Вы можете прикрепить карабин к ремешку с помощью специальной заклепки.



20. Конец ремешка с карабином пристрочите к крышке рюкзака, другой конец пристегните к пряжке сзади.

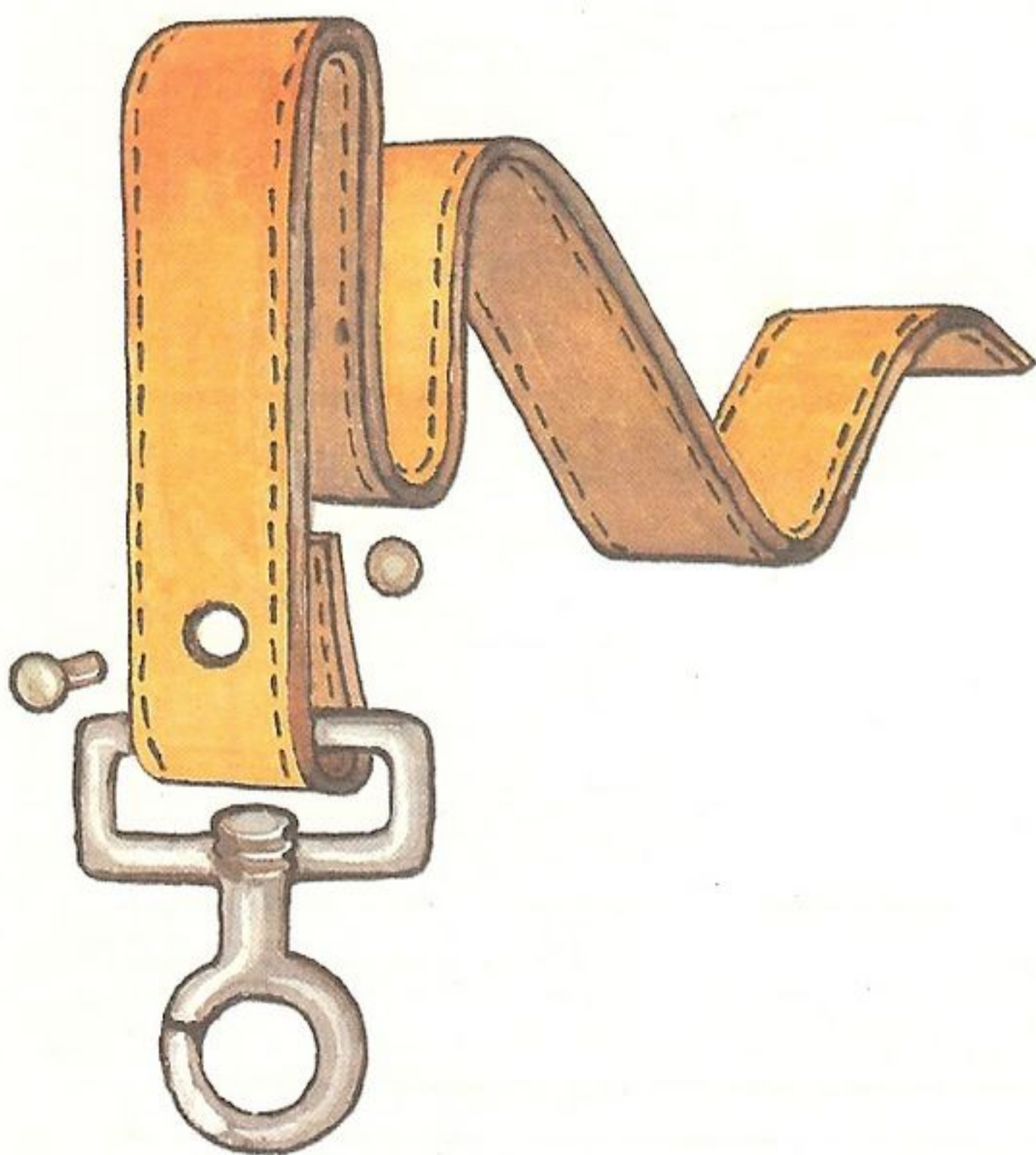

### Выкройки рюкзачка

Доньшко

(1 дет.)

Карман

(2 дет.)

Полоска для кармана

(2 дет.)

Крышка

(2 дет.)

Полоска для петли

(1 дет.)

Клапан

(4 дет.)

Обтачка верха рюкзачка

Основное полотно

(1 дет.)

- - - места, где необходимо дать припуск на шов.

Выкройки даны в натуральную величину.

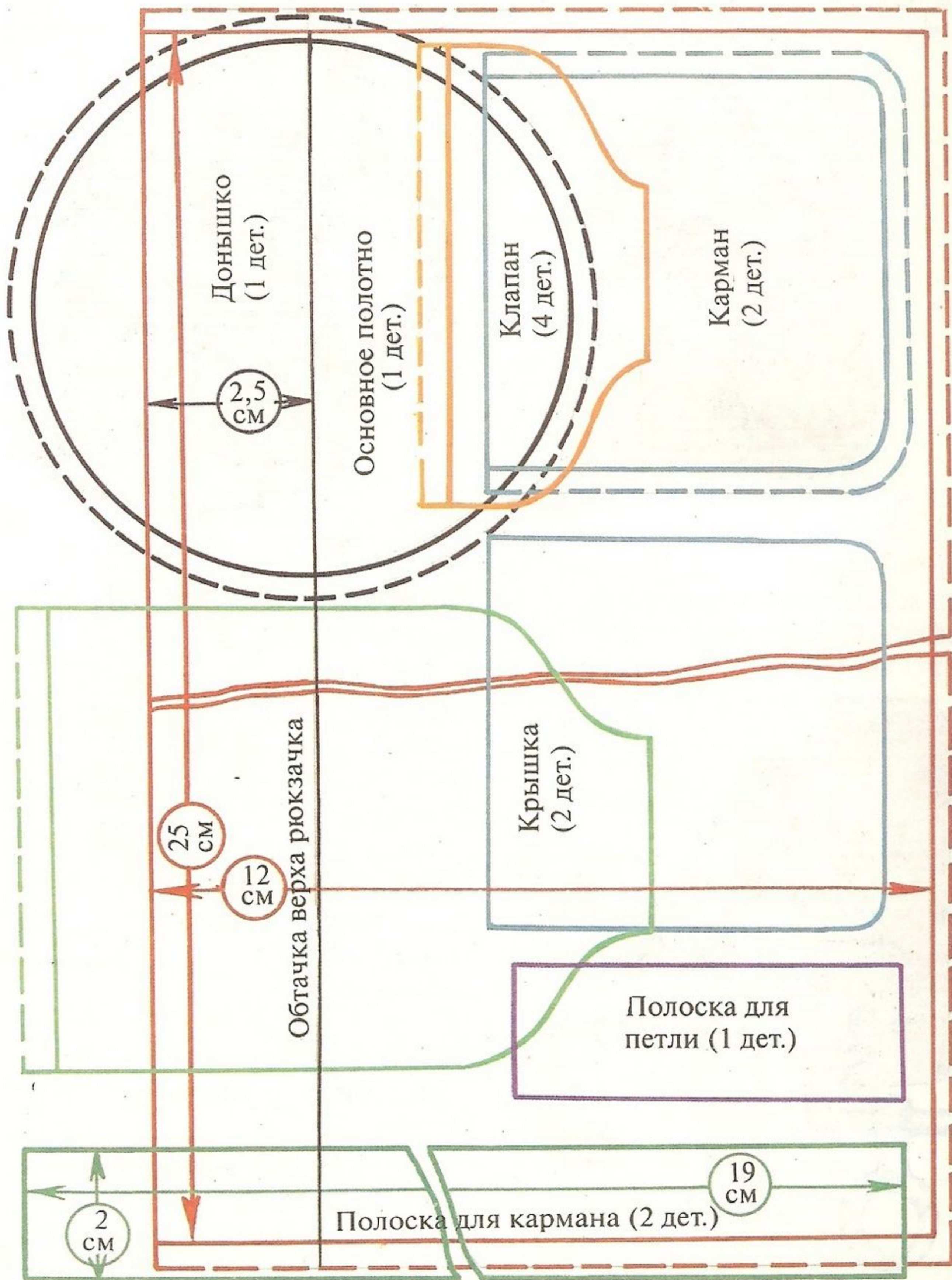

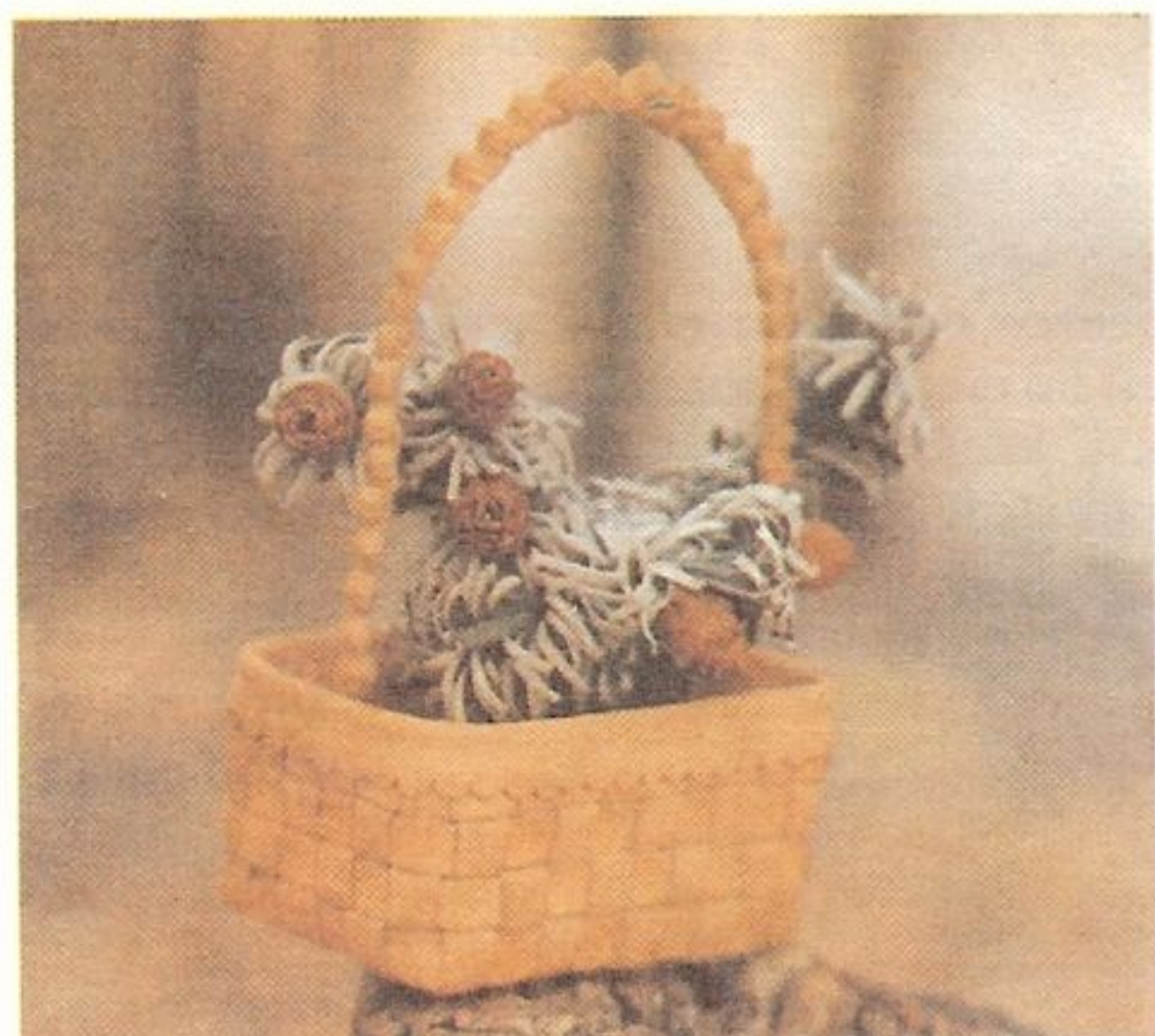

## Содержание

От автора .....	5	Плетеная корзиночка .....	21
Учимся работать с кожей .....	7	Еловая веточка .....	25
Оборудование рабочего уголка ..	7	Заколка «Осень» .....	29
Как подготовить старую кожу для поделок .....	8	Панно «Тыква» .....	33
Как покрасить кожу .....	8	Ажурная вазочка .....	37
Как разгладить кожу .....	8	Комплект «Листья» .....	41
Подбор инструментов и принадлежностей .....	9	Панно «Розы» .....	43
Перевод выкроек и изготовление трафаретов ...	12	Колокольчик .....	47
Выкраивание деталей из кожи	12	Пасхальные яйца .....	51
Обработка кожи на свечке .....	12	Игольница «Шляпка» .....	53
Обработка кожи на электроплитке .....	13	Вазочка .....	57
Обработка кожи в технике «жмурка» .....	14	Ободок .....	61
Обработка лакированной кожи	14	Оплетенная бутылка .....	63
Обтяжка кожей жесткой основы изделия .....	15	Панно «Морское дно» .....	67
Подготовка ремешков к работе	17	Брошь .....	71
Набор полотна из маленьких кусочков кожи .....	18	Рамка для картины .....	75
		Ажурные салфетки .....	79
		Комплект «Фиалки» .....	81
		Земляничка .....	85
		Панно «Виноград» .....	89
		Обложка для книги .....	93
		Заколка «Бантик» .....	97
		Косметичка «Сердечко» .....	101
		Рюкзачок .....	105

